

GOVERNMENT

# Értékelési jelentés

**a Tudomány- Technológia és Innovációpolitikai  
(TTI) intézkedési terv 2007-08-ban teljesült  
feladataira vonatkozóan**

2009. szeptember 18.

ADVISORY

# Tartalom

Vezetői összefoglaló	1
1. Bevezetés	7
2. Módszertan	11
3. Átfogó értékelés	17
4. Intézkedésenkénti értékelés	29

## VEZETŐI ÖSSZEFOGLALÓ

Jelen dokumentum a Kormány tudomány-, technológia- és innováció-politikai (TTI) intézkedési tervéről szóló 1066/2007. (VIII. 29.) Kormányhatározatban rögzített, 2007-08-ban megkezdődött illetve már lezárult 32 db intézkedés áttekintését, magas szintű értékelését tartalmazza.

Az értékelési feladatok ellátásával a Nemzeti Kutatási és Technológiai Hivatal (NKTH) a KPMG Tanácsadó Kft. EU és kormányzati csoportját bízta meg. Az egyes intézkedésekhez kapcsolódó, valamint az átfogó értékelési feladatok végrehajtását, a kapcsolódó adatgyűjtést és –feldolgozást, valamint az egyeztetések lefolytatását a KPMG tanácsadói végezték.

A KPMG az egyes intézkedések értékelését 2009. március 30-tól 2009. szeptember 18-ig végezte, a dokumentumban foglalt információk az értékelési tárgyat képező intézkedések megvalósításának 2009. augusztus 31-i állapotát tükrözik.

A vezetői összefoglaló hármas tagolást követ: elsőként áttekinjtük a TTI intézkedési terv felépítését és a vizsgálati megközelítésünket, majd összefoglaljuk a TTI intézkedési terv megvalósításához kapcsolódó alapvető tényszámokat, harmadrészt áttekinjtük az intézkedési terv végrehajtásának főbb eredményeit végül számba vesszük a TTI stratégia és intézkedési terv kapcsán megfogalmazott átfogó észrevételeinket.

### 1. A TTI intézkedési terv és az alkalmazott vizsgálati megközelítés áttekintése

A TTI intézkedési terv beavatkozásait öt cél mentén fogalmazza meg:

1. A tudás létrehozását és hasznosítását ösztönző gazdasági és jogi környezet
2. Minőség-, teljesítmény-, és hasznosítás-vezérelt, hatékony nemzeti innovációs rendszer
3. Megbecsült, a tudásalapú gazdaság és társadalom igényeinek megfelelő kreatív, innovatív munkaerő
4. Globális piacon versenyképes hazai vállalkozások, termékek és szolgáltatások
5. A tudományos kutatás eredményei befogadásának és hasznosításának kultúrája

A TTI intézkedési terv összesen 93 db intézkedést fogalmaz meg. Ezek közül 32 db jelen vizsgálat tárgyát képezi, további 40 db a 2009-10-es intézkedési tervhez (IT) tartozik, a fennmaradó 22 db pedig várhatóan az ezt követő időszakban kerül megvalósításra.

Az intézkedési terv egyes feladatainak célok szerinti számszerű megoszlása az alábbi ábrán látható:

	Kormány-döntést igénylő intézkedések	Kormánydöntést egyelőre nem igénylő ágazati intézkedések					Összesen (db)
		Gazdasági és jogi környezet	Hatékony nemzeti innovációs rendszer	Innovatív munkaerő	Vállalkozások, termékek és szolgáltatások	Társadalmi befogadás és hasznosítás	
IT* 2007-10	21	12	22	13	19	6	93
Teljesült 2007-08	4	4	6	7	11	-	32
Egyszeri	4	3	2	-	-	-	9
Folyamatos	-	1	4	7	11	-	23
IT 2009-10	10	3	11	3	7	6	40
További	6	5	5	4	2	-	22

\* IT: Intézkedési terv

A projekt során vizsgált 32 teljesültnek tekintett intézkedés megoszlását az összes, 2007-10-re vonatkozó TTI intézkedési tervben lefektetett 93 feladat arányában a következő grafikon mutatja be:

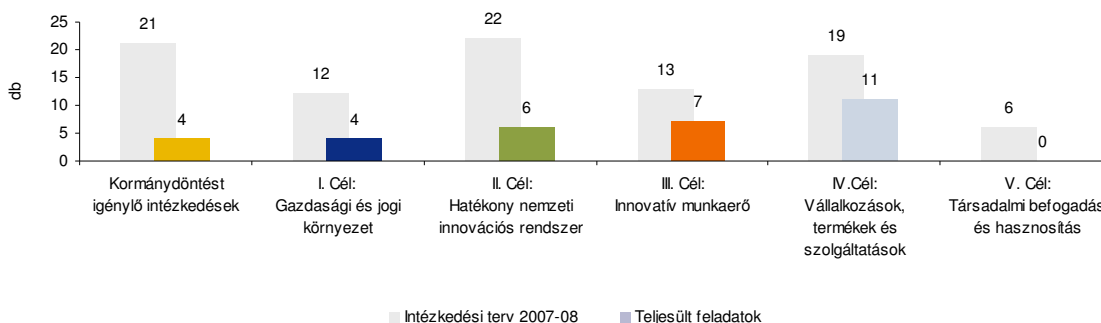

Az elemzés elvégzéséhez az általunk vizsgált 32 intézkedést két kategóriába soroltuk:

- **Egyszeri intézkedésnek** tekintettük azokat a beavatkozásokat, melyek időben nem visszatérő, nem folyamatos feladatokat tartalmaznak (pl. jogszabály-módosítás, intézmény létrehozása, jogharmonizáció, stb.).
- **Folyamatos jellegű intézkedésnek** tekintettük azokat – az elsősorban pályázati úton megvalósított – közvetlen támogatási konstrukciókat, valamint melyek folyamatos kezelést és nyomon követést igényelnek.

A már megvalósított, illetve megvalósítás alatt álló 32 intézkedésnek a TTI stratégia stratégiai céljai, valamint az egyes vizsgálati kategóriák szerinti besorolása a következő:

	Kormányzati intézkedést igénylő	I.	II.	III.	IV.	Összesen
Egyszeri intézkedések	4	3	2	-	-	9
Folyamatos jellegű intézkedések	-	1	4	7	11	23
<b>Összesen</b>	<b>4</b>	<b>4</b>	<b>6</b>	<b>7</b>	<b>11</b>	<b>32</b>

Emellett lényeges, hogy az állami beavatkozások csoportosítására szolgáló klasszikus besorolás (szabályozási, közpolitikai, és támogatáspolitikai beavatkozások) alapján látható, hogy az állami beavatkozások egyes típusait vegyesen tartalmazza.

Név	Egyszeri intézkedések	Folyamatos jellegű intézkedések
Szabályozási intézkedés	5 db	2 db
Közpolitikai intézkedés	4 db	8 db
Támogatáspolitikai intézkedés	-	17 db

## 2. Az eddigi eredmények összefoglalása

A TTI intézkedési tervbe foglalt konkrét beavatkozásokhoz kapcsolódóan – tekintettel arra, hogy a megvalósítás csak 2007-ben, mintegy két éve kezdődött meg – leginkább outputokról, egyes esetekben pedig részeredményekről beszélhetünk, a hatások mérése még nem lehetséges. Ennek megfelelően jelen értékelési dokumentum is elsősorban az outputok áttekintéséről, és kis mértékben az eredmények, várható hatások bemutatásáról szól.

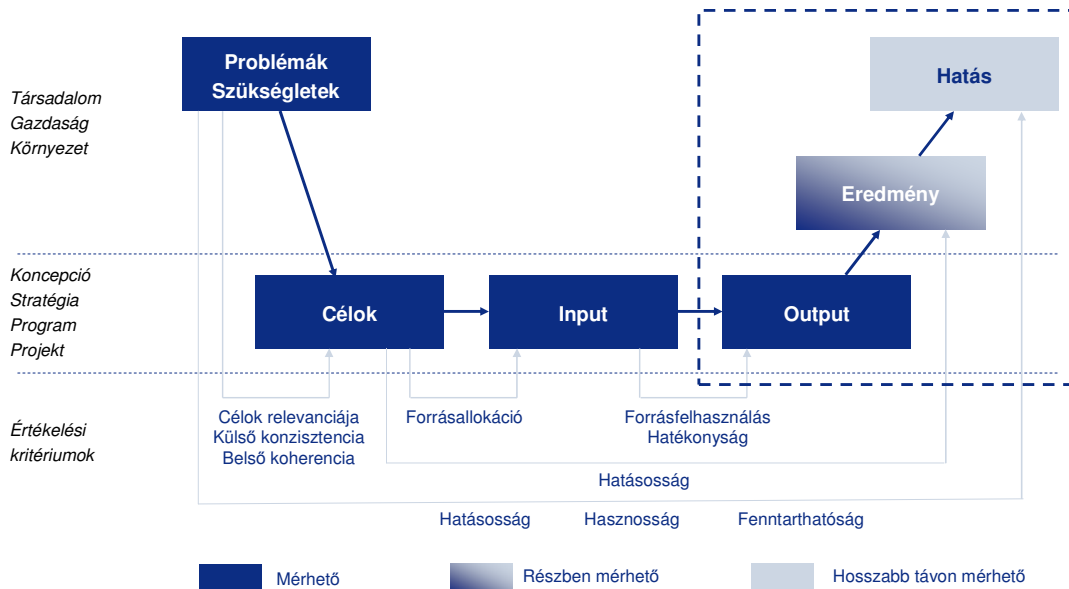

## 3. Főbb eredmények

A TTI intézkedési tervbe foglalt konkrét feladatok eddigi eredményeinek összefoglalását egyszeri és folyamatos intézkedések szerinti bontásban mutatjuk be. Az egyszeri intézkedések eredményeképpen

- megmaradtak, és kibővültek (pl. gyógyszeripari K+F leírhatósága a különadókból) az innovációs jellegű tevékenységekre vonatkozó adókedvezmények (5.)
- elkészült a fiatal innovatív vállalkozásokhoz (YIC) kapcsolódó adópolitikai kedvezményrendszer bevezetésére vonatkozó megvalósíthatósági tanulmány, valamint megújult az EKD rendszere (5.)
- kialakításra került a hazai szereplők FP6 és FP7 programban való részvételének átmeneti és előfinanszírozására vonatkozó szabályozás (7.)
- Magyarország nyerte el az Európai Technológiai Intézet (EIT) létrehozásának jogát, melynek eredményeképpen az intézet felállításra került, és megkezdődött a kapcsolódó munkacsoportok (TIT-ek) kialakítása is (9.)
- a költségvetési kutatóhelyeken létrehozott szellemi alkotásokhoz kapcsolódó jogokra vonatkozó hatályos szabályozás módosításra került, annak érdekében, hogy elősegítse a kutatási eredmények piaci hasznosulását (12.)
- kialakításra került és hatályba lépett a szabályozás, mely a pályázó gazdasági státusza és kutatás-fejlesztési kockázatai alapján határozza meg a pályázati konstrukciók keretében elnyerhető támogatás intenzitását (1.5)
- kialakításra került és hatályba lépett egy egyszerűsített szabályozás, mely lehetővé teszi a harmadik országból érkező kutatók fogadását, többek között a fogadó intézmények akkreditációjának segítségével (1.9)
- egy OECD kutatás keretében felmérésre és nemzetközi összevetésre került a hazai innovációs rendszer (II.4)
- megújult az NKTH szervezetrendszer és működése, új SzMSz került elfogadásra (II.5)

A folyamatos jellegű megvalósult intézkedések főbb outputjai számokban:

- 24 különböző pályázattípust indítottak el
- közel 240 milliárd forintos támogatási kerettel, melyből
- összesen 200 milliárd forint értékű támogatást nyert el
- összesen 2400 pályázó.

Az összesített előrehaladási mutatókat az alábbi tábla tartalmazza:

	db	Mrd HUF
Forráskeret	-	237
Benyújtott pályázatok	5 463	470
Nyertes pályázatok	2 401	198

#### 4. Átfogó észrevételek

Az elemzés tárgyát képező TTI intézkedések áttekintése és az értékelési megjegyzések szintetizálásának eredményeképpen az alábbi főbb átfogó, a TTI stratégia által lefedett teljes területre vonatkozó megállapításokat tettük:

##### 1. Az EU-s időhorizonthoz illeszkedő, elfogadott kormányzati stratégiai keretek

A kutatás-fejlesztési és innovációs tevékenységek megerősítése és a kapcsolódó kormányzati és gazdasági szereplők orientálása céljából a Kormány az 1023/2007. (IV. 5.) Kormányhatározatban rögzítette a középtávú tudomány-, technológia- és innováció-politikai stratégiáját (TTI stratégia). A stratégia megalkotása alapvető mérföldkő volt a K+F+I terület jelentőségének kinyilvánítása, valamint a kormányzati és támogatási rendszerben való pozicionálása szempontjából.

Kiemelendő, hogy a stratégia időtávja (2007-13), valamint beavatkozási logikája illeszkedik a fejlesztési források szempontjából kiemelt fontosságú EU-s program-megvalósítási időszakhoz. Emellett fontos szempont, hogy a stratégia megalkotása óta tartalmilag változatlan – függetlenül az időközben történt jelentős politikai és szervezetrendszeri változásoktól –, a környezet és a szakpolitikai elvárások változásához való igazodás az akciótervek szintjén történik.

##### 2. A stratégia megvalósítását szolgáló intézkedési tervek

A TTI stratégia végrehajtását a szintén az EU-s megvalósítási időszakhoz kötődő intézkedési tervek támogatják. Az intézkedési tervek időhorizontja megfelel az operatív programokhoz megvalósításához kapcsolódó akciótervek időhorizontjának (2007-08, 2009-10, 2011-13).

Az intézkedési tervek jól illeszkednek a TTI stratégiához, és alapvetően alkalmasak a stratégiai célok végrehajtásának elősegítésére. Az intézkedési tervekben a konkrét feladat azonosításán túl megjelenik a felelős és a feladat végrehajtásának határideje is.

##### 3. Célok és beavatkozások konzisztenciája

Az intézkedési tervekben foglalt konkrét intézkedések és az ezek megvalósítását szolgáló kormányzati beavatkozások (szabályozási módosítások, pályázati konstrukciók, stb.) célja és tartalma nem minden esetben volt egyértelmű, ezért azok célja és tartalma néhány esetben módosult. Ez alapvetően annak köszönhető, hogy a TTI stratégiában meghatározott beavatkozásokon belül egyfajta fókusz eltolódás következett be a környezet változásának hatására, melynek megfelelően egyes beavatkozások tartalmilag olyan módosításokra szorultak, mely az igényeknek megfelel, azonban az eredeti beavatkozási címnek csak részben. A fenti problémát a 2009-10-re vonatkozó intézkedési tervben orvosolták a tervezők.

#### 4. Forráskoordinációs mechanizmusok

A kormányzaton belüli forráskoordinációs tevékenység 2006-ban kezdődött, a Gazdasági és Közlekedési Minisztérium kezdeményezésére. Ez a koordinációs munka folytatódott az NKTH keretében, illetve a kutatás-fejlesztésért felelős tárca nélküli miniszter hivatalának megalakulásával is. A feladatot jelenleg az NKTH látja el az NFGM kabinetfőnökének koordinációjával.

A kormányzaton belüli szerepvállalás eredményeképpen megkezdődött a K+F+I területre vonatkozó hazai és nemzetközi (főként EU-s) támogatási forrásokhoz kapcsolódó fejlesztések programdokumentum szintű összehangolása. Ennek egyik lényeges lépéseként összeállításra került a hazai szereplők számára elérhető K+F+I támogatási lehetőségek forrástérképe. A forráskoordinációs munka eredményeképpen enyhül a hazai és EU-s programok korábban tapasztalható átfedése, egymással való versengése.

A programok, források tervezésével kapcsolatosan lényeges megállapításaink a következők:

- a) Egyrészt az EU-s tervezés és koordináció során figyelembe kell venni a K+F+I terület jellegzetességeit, vagyis időigényét (a fejlesztések időigénye nagyon magas, sok esetben 10-15 év, mely nem illeszkedik a Strukturális Alapok szabályrendszeréhez, tehát sok esetben csak hazai forrásokból támogathatók), és földrajzi specialitásait (a K+F+I-t végző szervezetek jelentős része Budapesten és közvetlen környékén koncentrálódik, ez a terület – a Közép-magyarországi régió – pedig a Strukturális Alapok támogatási szabályozása szempontjából jóval kevesebb forrás felett diszponál, mint Magyarország fennmaradó része, tehát ezen a területen is szükséges a hazai források bevonása).
- b) Másrészt koncentrálni szükséges a K+F+I terén legjelentősebb hazai iparágakra (ezen belül is kiemelten a gyógyszeriparra és a biotechnológiára, az informatikára, valamint a járműiparra), összhangban a kormányzat kiemelt ágazati akcióterveivel.
- c) Harmadrészt törekedni kell a hazai, szűkös fejlesztési források helyett minél nagyobb arányban a viszonylag nagy összegben rendelkezésre álló Strukturális Alapok és egyéb közösségi támogatásokat (FP, CIP, stb.) felhasználni. A hazai forrásokat elsősorban azon területekre javasoljuk koncentrálni, ahol az előző pontoknak megfelelően az EU-s források bevonása csak kis mértékben lehetséges (hosszú időigényű kutatások és fejlesztések, a KMR-ben megvalósított fejlesztések, valamint a kiemelt iparágak kutatás-fejlesztési tevékenysége és a kapcsolódó fejlesztések).

A forráskoordináció további fontos feladata az új beavatkozások tervezésének koordinációján túl a megvalósítás és a beavatkozásokban történő esetleges változtatások nyomon követése és a rendszer folyamatos felülvizsgálata is, mely a szűkös kapacitásoknak köszönhetően nehézséget jelenthet.

#### 5. Monitoring, értékelés, hatásvizsgálat

Az egyes intézkedésekhez kapcsolódó nyomon követési rendszer alapvető struktúrája és szervezeti rendszere bár kialakult, a folyamat mégsem működik gördülékenyen, részben a szervezet kapacitáshiányának következtében. Konkrét javaslatunk szerint egy monitoring és feladatkövetési rendszer alkalmazása lenne szükséges, melynek eredményeképpen egységes sablonok alapján működő, IT támogatott negyedéves jelentéstétel válna lehetővé az egyes intézkedések végrehajtásának állapotáról.

Emellett az értékelési munkákat praktikus lenne úgy ütemezni, hogy a következő időszakra vonatkozó intézkedési terv tervezési folyamatában már felhasználhatók legyenek az értékelés eredményei. Bízunk abban, hogy jelen vizsgálat eredményei már felhasználhatók lesznek a 2011-13-as TTI intézkedési terv kialakítása során.

Tekintettel arra, hogy a beavatkozások kapcsán alapvetően csak output, és kis mértékben eredmény jellegű tényadatok állnak rendelkezésre, a hatásvizsgálatok megkezdése még nem időszzerű. Ugyanakkor megfontolandó a jelenleg futó – és több éves múlttal rendelkező – hazai támogatási konstrukciók hatásvizsgálata, hiszen ezek eredményei lehetővé tennék annak megítélését, hogy az ilyen típusú konstrukciókhoz

kapcsolódó főbb paraméterek (pályázói célcsoport, támogatási mérték, elszámolható költségek, stb.) továbbra is relevánsak-e, illetve a konstrukciók találkoznak-e a szakpolitikai és pályázói igényekkel.

## 6. Intézményrendszeri keretek

A K+F+I terület kormányzaton belüli pozíciója a TTI stratégia megvalósítási időszakában több alkalommal is lényeges változásokon ment keresztül.

Csak a legutóbbi néhány év történéseit alapul véve, a kutatás-fejlesztési és innovációs terület a GKM (emellett az NKTH és részben a KPI), egy rövid időre saját tárcaként Molnár Károly kutatás-fejlesztésért felelős tárca nélküli miniszter, majd néhány hónapja újból az NFGM kormányzati felügyelete alatt működött.

A K+F+I terület jelenleg a Nemzeti Fejlesztési és Gazdasági Minisztérium közvetlen irányítása alá tartozik, a kapcsolódó kormányzati feladatok ellátására továbbra is a Nemzeti Kutatási és Technológiai Hivatal hivatott. Tekintettel a terület EU-s szakpolitikákban (pl. Lisszaboni célok) betöltött szerepére, valamint a K+F+I tevékenységek relatíve hosszú időigényére (ezáltal a környezetre vonatkozó stabilitási igényére), úgy véljük, hogy a K+F+I terület érdekeit egy hosszútávra is kiszámítható, a kormányzaton, illetve a fejlesztésekért felelős tárcán belül jelentőségének megfelelően magasra pozícionált szervezetrendszer szolgálhatja leginkább.

Összefoglalóan elmondható, hogy a TTI terület több évre visszanyúló, elfogadott stratégiai alapokkal rendelkezik, mely alapokat ciklusokat átívelő módon, az EU-s fejlesztéspolitikai keretekhez és alapfeltételekhez időben kapcsolódva sikerült fenntartani. A stabil stratégia bázisra építkező intézkedési tervek szintén megfelelő alapokat teremtenek a konkrét intézkedések kidolgozásához és végrehajtásához. Ugyanakkor az intézkedések tervezése során a tervezők eddig nem támaszkodhattak szisztematikusan összefoglalt korábbi megvalósítási tapasztalatokra, és konzekvens módon működtetett monitoring rendszerre. Ezek bevezetésével és a hazai fejlesztéspolitikai igényeknek a tervezést megelőző felmérésével az intézkedések általános minősége továbbfejleszhető lenne.



1.

## Bevezetés

## HÁTTÉRINFORMÁCIÓK

### Előzmények

A Kormány az 1023/2007. (IV. 5.) Kormányhatározatban rögzítette a középtávú tudomány-, technológia- és innováció-politikai stratégiáját (TTI stratégia) továbbá az 1066/2007. (VIII. 29.) Kormányhatározatban a stratégia megvalósítását szolgáló, 2007-2010-re vonatkozó intézkedési tervet (TTI intézkedési terv).

A 2008-ban hatályos TTI intézkedési terv eddigi tapasztalatai, valamint a gazdasági és tudományos irányvonalak alapján, javaslat készült egy 2009-2010-re vonatkozó TTI intézkedési tervre, amelyet a Kormány 2009. február eleji ülésén tárgyalta, és február 15-én elfogadott.

Az új intézkedési terv meghatározza a szakterület legfontosabb és reálisan teljesíthető feladatait a 2009-10 időszakra vonatkozóan. A kutatás-fejlesztésért felelős tárca nélküli miniszter (KFTNM) valamint a Nemzeti Kutatási és Technológiai Hivatal (NKTH) célja, hogy az új TTI intézkedési tervben foglalt feladatok reálisan végrehajthatóak legyenek.

Ennek megfelelően a 2009-2010-es TTI intézkedési tervre vonatkozóan a KFTNM új kormányhatározat elfogadását kezdeményezte, ezzel egyidejűleg a Kormány 2007-2010-re vonatkozó tudomány-, technológia- és innováció-politikai (TTI) intézkedési tervéről szóló 1066/2007 (VIII.29.) Korm. határozat hatályon kívül helyezésére tett javaslatot.

### Mandátum

Jelen dokumentum az 1066/2007. (VIII. 29.) Kormányhatározatban rögzített, és 2008 végéig megkezdődött illetve már lezárult feladatok áttekintését, értékelését foglalja össze a Kormányhatározatban előzőleg kijelölt feladatnak megfelelően.

A TTI kormányrendeletben foglalt feladat alapján az NKTH által kezdeményezett kiválasztás eredményeképpen a KPMG nyerte el az értékelési jelentés elkészítésére vonatkozó megbízást.

### A KPMG szerepe

Az értékelési feladatok ellátásával a Nemzeti Kutatási és Technológiai Hivatal a KPMG Tanácsadó Kft. EU és kormányzati csoportját bízta meg. Az egyes intézkedésekhez kapcsolódó, valamint az átfogó értékelési feladatok végrehajtását, a kapcsolódó adatgyűjtést és –feldolgozást, valamint az egyeztetések lefolytatását a KPMG tanácsadói végezték.

A KPMG a feladatok értékelését 2009. március 30-tól 2009. szeptember 18-ig végezte. A feladat eredményeképpen előállt jelentést a KPMG 2009. szeptember 18-án adta át a megbízó részére.

## A PROJEKT BEMUTATÁSA

### A projekt célja

A projekt célja egy olyan értékelési jelentés, mely a TTI intézkedési terv már teljesült feladataira vonatkozóan értékelő megállapításokat tesz, és a feladatok teljesülése kapcsán levont következtetések alapján hasznosítható javaslatokat fogalmaz meg a kormányzati K+F+I beavatkozások továbbfejlesztésére vonatkozóan.

### A projekt tárgya

A projekt tárgya a TTI intézkedési terv 2007-08-ban megkezdődött, már teljesült, illetve folyamatban lévő 32 db feladatára vonatkozóan 2009. augusztus 31-i állapotot tükröző státuszjelentés elkészítése.

Ennek megfelelően a projekt tárgyát az 1066/2007. (VIII. 29.) Kormányhatározatban rögzített, és 2008 végéig megkezdődött illetve már lezárult feladatok értékelése jelenti. Az NKTH-val közösen végzett előkészítő munka eredményeképpen 32 olyan intézkedés került azonosításra, melyek megfelelnek a fenti kritériumnak. A 32 intézkedés közül 5 regionális vonatkozású, és bár ez utóbbiak értékelését nem a KPMG végezte, az eredményeket jelen dokumentum szintén tartalmazza.

## A projekt folyamata

A TTI intézkedési terv már megvalósult, illetve megvalósítás alatt álló feladatainak értékelésére vonatkozó projekt 2009. március 30. és 2009. szeptember 18. között zajlott.

A projekt keretében számos interjú bonyolítottunk le az intézkedések felelőseivel illetve a kapcsolódó további érdekeltekkel. A projekt megvalósítása során rendszeres státusz-megbeszélések keretében tájékoztattuk az NKTH-t a projekt mindenkori helyzetéről.

A projekt az előzetesen rögzített ütemtervnek megfelelően zajlott. Az ütemterv első szakaszának főbb mérföldkövei az alábbiak voltak:

- Támogató módszertani eszközök kialakítása: 2009. március 31. – 2009. április 13.
- Egy feladat mintajellegű értékelése és bemutatása: 2009. április 1.
- A feladatok egyedi értékeléseinek elvégzése: 2009. április 6. – 2009. május 22.
- Értékelési jelentés első változatának elkészítése: 2009. május 25.
- Közbenő értékelési jelentés (a 2009. március 31-i státuszok alapján): 2009. május 29.

A projekt második szakaszának – mely a 2009. március 31-i állapotok szerint elkészített értékelési jelentés 2009. augusztus 31-i intézkedésstátuszokkal való frissítésére vonatkozik – főbb mérföldkövei a következők voltak:

- Közbenő jelentés frissítése: 2009. szeptember 1 - 2009. szeptember 18.
- Értékelési jelentés: 2009. szeptember 18.

## AZ ÉRTÉKELÉSI JELENTÉS FELÉPÍTÉSE

Az értékelési jelentés a következő főbb fejezeteket tartalmazza:

- A jelen **Bevezetés** fejezet a TTI intézkedési tervre és a TTI intézkedési terv értékelésére vonatkozó projekt háttérére, előzményeire, folyamatára, valamint eredményeire vonatkozóan tartalmaz összefoglaló információkat.
- A **Módszertan** fejezetben bemutatjuk azokat az alapvető megközelítési módszertani elemeket, melyeket jelen értékelési jelentés elkészítése során felhasználtunk.
- Az **Átfogó értékelés** fejezet tartalmazza a TTI intézkedési terv egyes feladatainak értékelése során nyert információk összesítése és értékelése során tett főbb megállapításainkat, következtetéseinket és a tervezés és végrehajtás továbbfejlesztésre tett főbb javaslatainkat.
- Az **Intézkedésenkénti értékelés** fejezetben valamennyi lezárult vagy folyamatban lévő intézkedésre vonatkozóan egységes belső szerkezettel rendelkező értékelést mutatunk be. Az értékelések kétféle módon kerültek kifejtésre: az egyszerűbb feladatok átfogó értékeléséhez képest a pályázattal rendelkező feladatokra vonatkozó értékelések részletesebbek, kitérnek a pályázati konstrukció eredményeinek bemutatására is.

## RÖVIDÍTÉSEK JEGYZÉKE

A dokumentumban szereplő, gyakran előforduló rövidítések és azok magyarázata a következő:

- GOP – Gazdaságfejlesztési Operatív Program
- KFTNM – Kutatás-fejlesztésért felelős tárca nélküli miniszter
- KKC – Kis- és középvállalkozói célelőirányzat
- KMR – Közép-magyarországi régió
- KuTIT – Kutatási és Technológiai Innovációs Tanács
- MSZH – Magyar Szabadalmi Hivatal
- NFGM – Nemzeti Fejlesztési és Gazdasági Minisztérium
- NKTH – Nemzeti Kutatási és Technológiai Hivatal
- OKM – Oktatási és Kulturális Minisztérium
- OP – Operatív Program
- RIA – Regulatory Impact Assessment
- ROP – Regionális Operatív Programok
- SZMM – Szociális és Munkaügyi Minisztérium
- TÁMOP – Társadalmi Megújulás Operatív Program
- Tét – Tudomány és Technológia Pályázat
- TIOP – Társadalmi Infrastruktúra Operatív Program
- TTI – Tudomány- Technológia és Innovációpolitikai (stratégia, illetve intézkedési terv)
- TTPK – Tudomány- és Technológiapolitikai Kollégium



2.

## Módszertan

## BEVEZETÉS

Jelen értékelési jelentés alapvetően a már megvalósult illetve megvalósítás alatt álló TTI intézkedések egyenkénti értékelésére épül. Az intézkedések értékelése során összegyűjtött információkat összegeztük és csoportosítottuk, annak érdekében, hogy a TTI intézkedési terv eddigi végrehajtásának egészére vonatkozó átfogó értékelő észrevételeket és ezekhez kapcsolódóan javaslatokat fogalmazhassunk meg.

## MEGKÖZELÍTÉSÜNK

Megközelítésünk és az alkalmazott módszertan bemutatásánál a projekt során elvégzendő feladatokból indultunk ki. Az értékelés során alapvetően az alábbi feladatokat végeztük el:

- Előkészítés
- Módszertani fejlesztés
- Adatgyűjtés
- Értékelés

Az alábbiakban bemutatjuk az egyes feladatokhoz kapcsolódó megközelítésünket, módszertanunkat:

### Előkészítés

A projekt első feladata, melynek keretében azonosításra kerültek az értékelés alapjául szolgáló intézkedések. Az intézkedéseket az értékelés eredményeivel szemben támasztott főbb követelmények alapján csoportokba rendeztük, annak érdekében, hogy az értékeléseket jobban tesztre szabhassuk. Az előkészítés eredményeképpen alapvetően két csoportot definiáltunk:

1. **egyszeri intézkedések** (összefoglaló értékelések)
2. **folyamatos intézkedések** (kibővített értékelések)

Harmadik csoportként definiálhatnánk még a regionális fókuszú intézkedések csoportját, mivel ezek értékelését nem a KPMG végezte, a meglévő értékeléseket csupán szerkezetileg és formailag a KPMG által értékelt intézkedésekhez hasonló formába szerkesztettük. Ugyanakkor a regionális intézkedések is maradéktalanul besorolhatók az egyszeri vagy a folyamatos kategóriák egyikébe.

Egyszeri intézkedések			
#	Megnevezés	#	Megnevezés
5.	A nem költségvetési/állami források növelésének ösztönzése.	I.5	A támogatási intenzitás meghatározása a támogatott gazdasági státusza és a kockázatok alapján.
7.	Konstrukció és szabályozási javaslat az EU kutatási keretprogramokban való részvétel átmeneti és előfinanszírozására.	I.9	A kutatói mobilitás ösztönzése, a kutatók beáramlásának könnyítése egyszerűbb szabályozás révén.
9.	Magyarország részvételének támogatása az Európai Technológiai Intézetben (EIT).	II.4	A nemzeti innovációs rendszer felmérése, nemzetközi összehasonlítása.
12.	A szellemi vagyon hasznosításának segítése a költségvetési kutatóhelyeken.	II.5	Az NKTH működésének megújítása.

Folyamatos intézkedések			
#	Megnevezés	#	Megnevezés
I.11	Jogi keretek kialakítása KKV-k közös KFI problémáinak megoldására	III.10	Vállalkozások ösztönzése tudományos fokozattal rendelkezők alkalmazására
I.6	A K+F támogatások hatékonyságának növelése, fókuszálás.	IV.1	Egyéni ötletek megvalósításának, technológia-intenzív start-up vállalkozások létrehozásának és működésének segítése.
II.8	A felsőoktatás és a gazdaság kapcsolatának erősítése	IV.3	A vállalkozói kultúra fejlesztése és a vállalkozói szellem erősítése, a KKV-k versenyképességének növelése.
II.11	Alap- és alkalmazott kutatások fejlesztése a felsőoktatás és a költségvetési kutatóhelyek intézményrendszerében	IV.6	Vállalati kutatás-fejlesztés és innováció támogatása.
II.16	Magyar részvétel támogatása az EU KFI programjaiban (FP7, CIP).	IV.7	Stratégiai jelentőségű, együttműködésen alapuló, alkalmazás-orientált K+F támogatása.
II.18	Kétoldalú nemzetközi kutatási együttműködések támogatása	IV.8	Nemzeti technológiai platformok létrehozásának ösztönzése.
III.1.A	Intézkedési csomag kidolgozása a természettudományos és műszaki képzés erősítésére, a szakképzés korszerűsítésére.	IV.11	A szellemi tulajdon védelmének támogatása.
III.4	Tehetséggondozás	IV.14	Innovációs szolgáltatások igénybevételének támogatása mikro- és kisvállalkozások esetében
III.5	A tudományos utánpótlás képzésének, a fiatal oktatók és kutatók pályára állításának támogatása	IV.15	A régiók innovációs tevékenységének ösztönzése
III.7	Az alapkutatás humán erőforrásának fejlesztése	IV.16	Program a régiók K+F+I kapacitásainak fejlesztésére
III.8	Rugalmasság, nyitottság és mobilitás segítése a felsőoktatásban	IV.18	Innovációs szolgáltatások fejlesztésének támogatása az ipari parkokban és a logisztikai központokban
III.9	Innovatív vállalkozások kutatói munkaerő-ellátásának támogatása.	IV.19	Program indítása a nyitott innováció jegyében ún. Nyitott Laboratóriumok (Living Lab) infrastruktúrájának és intézményének létrehozására.

Az intézkedések, és így az intézkedésenkénti értékeléseknek tehát alapvetően két csoportját különböztetjük meg:

- Az **egyszeri intézkedések** esetén – amelyek nem rendelkeznek a végrehajtást szolgáló pályázati konstrukcióval – az értékelés is lényegretörőbb: az intézkedés céljainak, tartalmának és a végrehajtás jelenlegi helyzetének bemutatását az intézkedés fejlesztéspolitikai bemutatása, valamint az intézkedésnek a TTI stratégia főbb indikátoraira vonatkozó várt hatása követi. Az intézkedés értékelését az értékelési megjegyzések összefoglalása és a kapcsolódó továbbfejlesztési javaslatok zárják.
- A **folyamatos** (pályázati konstrukciókat is tartalmazó) **intézkedések** esetén a fenti struktúra kiegészül a pályázati konstrukciók céljainak és tartalmának rövid áttekintésével, valamint a pályázati eredmények rövid elemzésével. Amennyiben a vonatkozó információk rendelkezésre állnak, bemutatjuk a megvalósítás státusza mögött álló okokat is.

### Módszertani fejlesztés

Az intézkedéstípusok ismeretében teszteltük az értékelés koncepcionális alapjául szolgáló módszert, az EU Bizottság által rögzített értékelési keretet. A fejlesztéspolitikai típusú értékelések elvégzéséhez a klasszikus EU-s értékelési keretet használjuk, melyet az EU Bizottság Working Document No.1., illetve az értékelési szempontból meghatározó MEANS füzetek is tartalmaznak. Az értékelési keret rövid bemutatását tartalmazza a következő ábra.

Értékelési keret

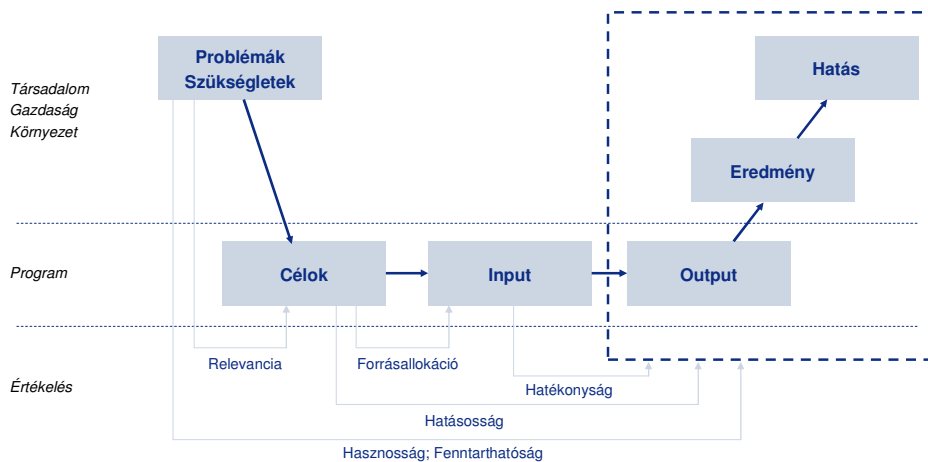

Forrás: EU Bizottság Working Document No1

Az ábra fő elemeinek (szükségletek – célok – inputok – outputok, eredmények és hatások) áttekintése valamennyi intézkedés értékelésének részét képezi.

Tekintettel azonban az egyes intézkedéstípusok különbségeire, az értékelés során vizsgált és az elemzés keretében alkalmazandó belső struktúra és bemutatandó tartalom szempontjából megkülönböztettük az egyes típusokat. Ennek megfelelően egyes intézkedéstípusok esetén a következő belső struktúrát alkalmaztuk az intézkedések egyenkénti értékelésekor:

Egyszeri intézkedések	Folyamatos jellegű intézkedések
<p><b>1. Az intézkedés összefoglaló bemutatása</b></p> <ul style="list-style-type: none"> <li>Az intézkedés célja</li> <li>Az intézkedés tartalma</li> <li>A végrehajtás jelenlegi helyzete</li> <li>A TTI stratégia megvalósítására gyakorolt várható hatások</li> </ul>	<p><b>1. Az intézkedés összefoglaló bemutatása</b></p> <ul style="list-style-type: none"> <li>Az intézkedés célja</li> <li>Az intézkedés tartalma</li> <li>A végrehajtás jelenlegi helyzete</li> <li>A TTI stratégia megvalósítására gyakorolt várható hatások</li> </ul>
<p><b>2. Az intézkedés fejlesztéspolitikai szempontú áttekintése</b></p> <ul style="list-style-type: none"> <li>Az intézkedés iránti szükséglet</li> <li>Az intézkedés célja</li> <li>Az intézkedés inputjai</li> <li>Az intézkedés outputjai, eredményei és hatásai</li> </ul>	<p><b>2. Az intézkedés fejlesztéspolitikai szempontú áttekintése</b></p> <ul style="list-style-type: none"> <li>Az intézkedés iránti szükséglet</li> <li>Az intézkedés célja</li> <li>Az intézkedés inputjai</li> <li>Az intézkedés outputjai, eredményei és hatásai</li> </ul>
<p><b>3. Az intézkedés részletes tartalma</b></p> <ul style="list-style-type: none"> <li>Előzmények</li> <li>Feladatok</li> </ul>	<p><b>3. Az intézkedés eredményeképpen létrehozott pályázat előrehaladásának értékelése</b></p> <ul style="list-style-type: none"> <li>A pályázati konstrukció áttekintése</li> <li>Az előrehaladás értékelése</li> </ul>
<p><b>4. Az intézkedés értékelésének összefoglalása</b></p> <ul style="list-style-type: none"> <li>Értékelő megállapítások</li> <li>Továbbfejlesztési javaslatok</li> </ul>	<p><b>4. Az intézkedés értékelésének összefoglalása</b></p> <ul style="list-style-type: none"> <li>Értékelő megállapítások</li> <li>Továbbfejlesztési javaslatok</li> </ul>

A két intézkedés-csoportra vonatkozó belső értékelési struktúra lényegében a 3. pontban különbözik: míg az egyszeri intézkedések esetén itt található az intézkedés előzményeinek illetve az intézkedés keretében ellátott feladatok részletesebb bemutatása, addig a folyamatos, pályázati konstrukcióval rendelkező intézkedések esetén ebben a részben található a pályázati konstrukció bemutatása, illetve a pályázati eredmények rövid összefoglalása, elemzése.

Ennek megfelelően valamennyi intézkedés értékelése a fent bemutatott sablonokat követi.



### Adatgyűjtés

Az adatgyűjtés az alábbi információforrások bevonásával valósult meg:

- Releváns dokumentumok (TTI stratégia és intézkedési tervek, alapdokumentumok)
- További kapcsolódó dokumentumok (pályázati kiírások, dokumentációk)
- Interjúk az intézkedések felelőseivel
- Pályázati adatbázisok

Az értékelési jelentés elkészítéséhez valamennyi intézkedés-felelőssel megbeszéléseket folytattunk. Az intézkedés-felelősökkel folytatott interjúk adták az értékelések egyik tartalmi alapját. Az intézkedésenkénti értékeléseket több esetben is előzőleg egyeztetjük az egyes intézkedésfelelősökkel. A következő táblázat a projekt során lefolytatott interjúk adatait tartalmazza.

Név	Szervezet	TTI feladat	Időpont
Mihics Klára	KFTNM	I.9	2009. 03. 30.
Szilágyi László	KFTNM	IV.6	2009. 04. 07.
Vízvári Erzsébet	KFTNM	II.8, II.11, III.1a, III.4, III.5, III.7, III.8, III.10	2009. 04. 07.
Maurer Gyöngyvér	KFTNM	III.4, III.8	2009. 04. 07.
Dr. Peredy Zoltán	KFTNM	5, II.4, II.5, III.10	2009. 04. 09.
Fazekas József	SZMM	III.10	2009. 04. 21.
Bagó József	SZMM	III.10	2009. 04. 21.
Dr. Nádai László	OKM	II.8, II.11, III.1a, III.4, III.5, III.7, III.8, III.10	2009. 04. 22.
Takács Jánosné Dr.	OKM	II.8, II.11, III.1a, III.4, III.5, III.7, III.8, III.10	2009. 04. 22.
Dr. Németh Gábor	MSzH	12, IV.11	2009. 04. 23.
Dr. Penyígey Krisztina	MSzH	12, IV.11	2009. 04. 23.
Fonyó Attila	OKM	II.8, II.11, III.1a, III.4, III.5, III.7, III.8, III.10	2009. 04. 27.
Galamb Veronika	OKM	II.8, II.11, III.1a, III.4, III.5, III.7, III.8, III.10	2009. 04. 27.
Köteles Rita	OKM	III.4, III.5, III.7, III.8, III.10	2009. 04. 27.
Dr. Tuka Katalin	OKM	II.8, II.11, III.1a	2009. 04. 27.
Hartyányi Zsófia	NKTH	IV.7	2009. 04. 28.
Divinyi Ágnes	NKTH	IV.7	2009. 04. 28.
Mokry J. Ferencné	NKTH	II.5, IV.8	2009. 04. 28.
Rátné Dr. Ludányi Ágnes	NKTH	III.9, IV.11	2009. 04. 28.
Pohánka Zsuzsa	NKTH	I.5,	2009. 05. 04.
Dr. Kovács Ildikó	NKTH	II.18	2009. 05. 04.
Dr. Győr Miklós	NKTH	II.18	2009. 05. 04.
Mihályné Csaba Gabriella	NKTH	IV.1	2009. 05. 04.
Kolossváryné Dr. Juhász Györgyi	NKTH	I.11, III.9	2009. 05. 04.
Csuzdi Szonja	NKTH	7, II.16	2009. 05. 14.
Dr. Nikodémus Antal	NFGM	5, III.10	2009. 05. 24.
Dr. Barkó József	NKTH	IV.14, IV.15	2009. 09.07.
Papp Dávid	NKTH	IV.19	2009. 09.07.

A projekt tárgyát képező TTI intézkedések értékelése során a következő adatokra, információkra, szakmai dokumentumokra támaszkodtunk:

- TTI stratégia
- TTI intézkedési tervek (1066/2007 Kormányhatározat és az 1019/2009 Kormányhatározat)
- Kutatás-fejlesztési és innovációs támogatások forrástérképe
- Az intézkedésfelelősöktől kapott értékelési, projektalapító, hatásokra vonatkozó dokumentumok
- Az intézkedések megvalósítását szolgáló pályázati konstrukció pályázati felhívásai, pályázati dokumentációi, eredményeit bemutató anyagai
- A hazai és EU-s megvalósítási adatbázisok adatai (EMIR)
- További releváns dokumentumok

A dokumentum elkészítése során az alábbi módszertani dokumentumokat használtuk fel:

- Innovation in the National Strategic Reference Frameworks (EC Working Document No.7)
- Indicative guidelines on evaluation methods: Ex ante evaluation (EC Working Document No.1)
- Indicative guidelines on evaluation methods: Monitoring and evaluation indicators (EC Working Document No.2)

### **Értékelés**

Az értékelési feladat során két résztvevőket végeztünk el: egyrészt áttekintettük és összefoglalóan bemutattuk az intézkedés kapcsán releváns információkat, másrészt az információk alapján módszertanunknak megfelelően elemzéseket, összehasonlításokat, konzisztencia-vizsgálatokat végeztünk annak érdekében, hogy azonosíthassuk az egyes intézkedések és a TTI intézkedési terv egésze kapcsán meglévő továbbfejlesztési lehetőségeket.

Az értékelési feladat eredménye kettős: egyrészt az azonosított elmaradások, fejlesztendő területek és egyéb észrevételek, az elemzésekből leszűrt következtetések, másrészt az ezek alapján megfogalmazott továbbfejlesztési javaslatok bemutatása.



## 3. Átfogó értékelés

## BEVEZETŐ

A TTI stratégia és intézkedési terv alapvetően alkalmas a kutatás-fejlesztési és innovációs területhez kapcsolódó fejlesztési programok összefogására. Ugyanakkor mind a stratégia és az intézkedési terv tervezési megközelítésében, beavatkozási logikájában, mind végrehajtásának módjában, a megvalósítási és monitoring intézkedések tekintetében számos továbbfejlesztési lehetőség azonosítható. Az alábbiakban bemutatjuk a TTI intézkedési terv kapcsán megfogalmazott fő értékelési megállapításainkat az értékelés főbb területei szerint:

- A TTI stratégia és intézkedési terv konzisztenciája kapcsán megfogalmazott észrevételek
- A tervezéshez kapcsolódó észrevételek
- A végrehajtáshoz kapcsolódó észrevételek

## AZ EDDIGI EREDMÉNYEK ÖSSZEFOGLALÁSA

A TTI intézkedési tervbe foglalt konkrét feladatok eddigi eredményeinek összefoglalását egyszeri és folyamatos intézkedések szerinti bontásban mutatjuk be. Az egyszeri intézkedések eredményeképpen...

- Megmaradtak, és kibővültek (pl. gyógyszeripari K+F leírhatósága a különadókból) az innovációs jellegű tevékenységekre vonatkozó adókedvezmények (5.)
- Elkészült a fiatal innovatív vállalkozásokhoz (YIC) kapcsolódó adópolitikai kedvezményrendszer bevezetésére vonatkozó megvalósíthatósági tanulmány, valamint megújult az EKD rendszere (5.)
- Kialakításra került a hazai szereplők FP6 és FP7 programban való részvételének átmeneti és előfinanszírozására vonatkozó szabályozás (7.)
- Magyarország nyerte el az Európai Technológiai Intézet (EIT) létrehozásának jogát, melynek eredményeképpen az intézet felállításra került, és megkezdődött a kapcsolódó munkacsoportok (TIT-ek) kialakítása is (9.)
- A költségvetési kutatóhelyeken létrehozott szellemi alkotásokhoz kapcsolódó jogokra vonatkozó hatályos szabályozás módosításra került, annak érdekében, hogy elősegítse a kutatási eredmények piaci hasznosulását (12.)
- Kialakításra került és hatályba lépett a szabályozás, mely a pályázó gazdasági státusza és kutatás-fejlesztési kockázatai alapján határozza meg a pályázati konstrukciók keretében elnyerhető támogatás intenzitását (1.5)
- Kialakításra került és hatályba lépett egy egyszerűsített szabályozás, mely lehetővé teszi a harmadik országból érkező kutatók fogadását, többek között a fogadó intézmények akkreditációjának segítségével (1.9)
- Egy OECD kutatás keretében felmérésre és nemzetközi összevetésre került a hazai innovációs rendszer (II.4)
- Megújult az NKTH szervezetrendszere és működése, új SzMSz készült (II.5)

A folyamatos jellegű megvalósult intézkedések főbb outputjai számokban:

- 24 különböző pályázattípust indítottak el
- közel 240 milliárd forintos támogatási kerettel, melyből
- összesen 200 milliárd forint értékű támogatást nyert el
- összesen 2 400 pályázó.

Az összesített előrehaladási mutatókat az alábbi tábla tartalmazza:

	db	Mrd HUF
Forráskeret	-	237
Benyújtott pályázatok	5 463	470
Nyertes pályázatok	2 401	198

Az egyes folyamatos jellegű intézkedések megvalósítását szolgáló pályázati konstrukciók 2007-08-ra vonatkozó előrehaladási adatai az alábbi táblázatban láthatók:

TTI intézkedés	Pályázat	Forráskeret	Benyújtott pályázatok		Nyertes pályázatok	
		Mrd HUF	db	Mrd HUF	db	Mrd HUF
<b>1. Vállalatok K+F tevékenységének ösztönzése</b>						
IV.1	5LET	3,0	201	2,8	28	0,5
IV.3	KKC	0,3	155	1,0	50	0,3
IV.6	GOP 1.1.1 / KMOP 1.1.1	15,0	333	38,7	152	16,7
IV.6	GOP 1.3.1 / KMOP 1.1.4	32,0	773	47,3	298	17,6
IV.7	Jedlik Ányos Program	20,0	184	67,5	56	20,0
IV.7	Nemzeti Technológia Program (TECH)	40,0	307	146,7	77	39,9
IV.11	Iparjog	0,2	93	0,6	53	0,1
<b>2. Nemzetközileg versenyképes innovációs kapacitások</b>						
III.1.A	TIOP 1.3.1	49,0	15	63,6	13	54,9
III.1.A	KMOP 4.2.1.B	2,0	19	2,1	12	1,5
IV.8	Nemzeti Technológiai Platformok (NTP)	0,8	96	3,6	21	0,8
<b>3. Tudásalapú társadalom fejlesztése</b>						
II.8, III.7	TÁMOP 4.2.1	2,4	11	4,7	8	3,2
II.11	TÁMOP 4.2.2	8,1	28	12,4	20	7,8
III.4, III.5, III.8	TÁMOP 4.2.4	egyelőre nem került meghirdetésre				
III.7	NKTH-OTKA A08	6,0	317	14,9	50	3,2
III.9	NKTH-OTKA-FP7 Mobilitás	3,0	30	0,3	még nincs döntés	
IV.19	Mecenatura Living Lab	egyelőre nem került meghirdetésre				
<b>4. Regionális innováció erősítése</b>						
IV.14	Innocsekk Plusz	12,0	481	11,3	126	2,8
IV.15	Baross Gábor Program	12,6	550	15,2	353	8,7
IV.16	ROP Klaszter	6,2	181	6,0	100	3,3
IV.18	ROP Ipari park	14,4	75	21,0	50	13,8
<b>5. EU-s és nemzetközi kapcsolatok erősítése</b>						
I.11	CORNET	0,1	10	0,1	3	0,1
II.16	EUKONZ	0,5	85	0,1	11	0,0
II.16	Bonus-HU	3,6	23	0,1	23	0,1
II.16	BUREAU	0,3	0	0,0	0	0,0
II.18	Co-funding	4,0	76	7,5	17	1,7
II.18	TÉT	2,0	1 420	2,8	880	1,3
<b>Összesen</b>		<b>237,4</b>	<b>5 463</b>	<b>470,4</b>	<b>2 401</b>	<b>198,3</b>

## A TTI STRATÉGIA ÉS TTI INTÉZKEDÉSI TERV KONZISZTENCIÁJA KAPCSÁN MEGFOGALMAZOTT ÉSZREVÉTELEK

A TTI intézkedési terv célja a TTI stratégia megvalósítása. Ennek megfelelően valamennyi, a TTI intézkedési tervbe foglalt intézkedésnek illeszkednie kell a TTI stratégiában megfogalmazott célokhoz, és még inkább a célok teljesülésének mérőszámaihoz, az indikátorokhoz.

### A TTI stratégia célrendszerének áttekintése

A TTI stratégia célrendszere négy elemből áll, melyek a következők:

- 1. cél: erősödjön a vállalatok kutatási-fejlesztési és innovációs (K+F+I) tevékenysége
- 2. cél: épüljenek ki nemzetközileg versenyképes K+F+I kapacitások, központok
- 3. cél: erősödjön a társadalmi versenyképességet megalapozó tudás
- 4. cél: erősödjön a régiók K+F+I kapacitása

A fenti célok közül kizárólag az 1. cél rendelkezik számszerű, a célokhoz kapcsolódó célindikátorokkal, ezek a következők:

**1. Műszaki és természettudományos szakemberek aránya a 20-29 éves korcsoportban:**

- 2005: 5,1%. Cél: 2010-re 5,5%, 2013-ra 6,0% (a 2013-as cél kb. a 2005-ös EU átlag fele)

**2. Vállalati K+F ráfordítás a GDP arányában:**

- 2005: 0,37%. Cél: 2010-re 0,63%, 2013-ra 0,90% (a 2013-as cél a 2005-ös EU átlag háromnegyede).

**3. A piacon új termékek aránya a forgalomból:**

- 2005: 4,2%. Cél: 2010-re 5%, 2013-ra 6,0% (nem teljes körű adatok miatt nincs EU átlag)

**4. EPO (European Patent Office) szabadalmak 1 millió főre:**

- 2005: 18,9. Cél: 2010-re 24, 2013-ra 28 (a 2013-as cél a 2005-ös EU átlag 20,5%-a).

**5. Korai fázisú kockázati tőke a GDP százalékában:**

Az alábbi táblázat az egyes TTI intézkedéseknek a TTI stratégiában foglalt célokkal való kapcsolatát és annak mértékét mutatja be:

#	A TTI stratégia céljai				Megalapozó típusú intézkedés
	Erősödjön a vállalatok kutatási-fejlesztési és innovációs (K+F+I) tevékenysége	Épüljenek ki nemzetközileg versenyképes K+F+I kapacitások, központok	Erősödjön a társadalmi versenyképességet megalapozó tudás	Erősödjön a régiók K+F+I kapacitása	
5.					✓
7.	✓	✓			
9.		✓			
12.		✓	✓		
I.5					✓
I.6	✓	✓			
I.9			✓		
I.11	✓				
II.4					✓
II.5					✓
II.8	✓	✓	✓		
II.11	✓	✓	✓		
II.16	✓	✓	✓		
II.18	✓	✓	✓		
III.1.A	✓		✓		
III.4			✓		
III.5	✓		✓		
III.7			✓		
III.8			✓		
III.9			✓		
III.10	✓		✓		
IV.1	✓	✓			
IV.3	✓				
IV.6	✓				
IV.7	✓	✓			
IV.14	✓	✓		✓	
IV.15				✓	
IV.16				✓	
IV.18				✓	
IV.19				✓	

✓ - Az adott intézkedés hatással van a stratégiai cél elérésére

A táblázat alapján látható, hogy az egyes TTI intézkedések alapvetően koherensek a TTI stratégia céljaival. Az egyes intézkedéscsoportok egy-egy cél végrehajtásának támogatására jöttek létre, a csoportok jól körvonalazhatók. Számos intézkedés ugyanakkor megalapozó jellegű, vagyis közvetlenül egyik TTI stratégiai cél elérését sem támogatja, de elősegíti, illetve lehetővé teszi a további direkt intézkedések megvalósulását – pl. a kapcsolódó jogszabályi vagy az intézményi környezet kialakításán, célszerű módosításán keresztül.

Ennek megfelelően a TTI stratégia célja és az intézkedések céljai egymással összevethetők. A konzisztencia elégtelenségéhez kapcsolódó problémák inkább a megvalósítási terv alsóbb szintjein jelentkeznek. Léteznek olyan intézkedések, melyek már nem az eredeti TTI stratégiai vagy intézkedési cél megvalósulását szolgálják, hanem egy másik, azóta felmerült problémára kínálnak megoldást. Számos intézkedés csak részben reagál a fejlesztési igényekre, és számos intézkedés csak a célok szintjén illeszkedik a stratégiához, tartalmában már kevésbé. Ennek egyik oka a TTI stratégiai statikus jellege, illetve az, hogy a tervezők szándéka szerint alapvetően az akcióterveknek kell rugalmasan reagálniuk a megváltozott környezetre vagy szakpolitikai preferenciákra.

Javasoljuk ennek megfelelően egy, a TTI stratégia felülvizsgálatához kapcsolódó konzisztencia-ellenőrzés véghezvitelét annak érdekében, hogy az egyes megvalósítási szintek közötti, a konzisztencia hiányából fakadó problémák azonosíthatók legyenek. Ezen problémák feloldásával a stratégiai terv céljait jobban szolgáló intézkedések működtethetők, melyek lehetővé teszik az inputok és az eredmények jobb összevetését, ezáltal könnyebben meghatározhatóvá válik az állami beavatkozás közvetett hatása a gazdaságra.

## TERVEZÉSHEZ KAPCSOLÓDÓ ÉSZREVÉTELEK

A tervezési folyamat és a tervezés eredményeinek kapcsán megfogalmazott észrevételeinket az alábbi csoportosításban mutatjuk be:

### **A K+F+I kormányzati pozíciója**

A kutatás-fejlesztés az általános közgazdasági vélekedés és számos ország példája alapján a versenyképesség megteremtésének egyik legfontosabb tényezője. A kutatás-fejlesztési ráfordítások, bár jelentős kockázatot jelentenek és viszonylag komoly befektetést igényelnek, mégis az egyetlen lehetőségét jelentik annak, hogy egy ország valamilyen merőben új megoldással álljon elő. Az ilyen innovációk azok, amelyek valódi hozzáadott értéket jelentenek, és amelyek a modern gazdaságok motorját jelenthetik.

A fejlett világ, beleértve az EU kormányainak jelentős része folyamatosan növeli K+F kiadásait. Az EU lisszaboni célkitűzései is kiemelten kezelik a K+F témakört, arra ösztönözve a tagállamokat, hogy GDP arányos K+F kiadásukat folyamatosan növelve ériék el az évi 3%-ot 2010-re, és ez a hazai K+F+I tervdokumentumok szintjén szintén megjelenik.

A jelenlegi pénzügyi válságra való tekintettel a K+F-re való koncentráció még inkább előtérbe kerül, hiszen a kutatás-fejlesztés eredményei konjunkturális folyamatokat indíthatnak el az egyes gazdaságokban. Kiemelt fontosságúnak tartjuk tehát, hogy a K+F továbbra is kapjon erőteljes kormányzati támogatást, állami szerepvállalást. Ennek egyik eszköze a kapcsolódó K+F+I intézményrendszer megfelelő pozicionálása az államigazgatás szervezetrendszerében, egy másik, közvetlen eszköze pedig a rendelkezésre álló források (mint a KTIA, vagy a különféle egyéb célirányzatok, hazai pályázati források, stb.) további biztosítása, figyelembe véve a Strukturális Alapok forrásaival való helyettesítés igényét és lehetőségét is.

### **Magas szintű, egységes, karbantartott TTI stratégia és intézkedési terv**

A TTI stratégia folyamatos karbantartást igényel annak érdekében, hogy mindenkor megfelelő, egyértelmű elveket és iránymutatást adjon a tervezők és döntéshozók számára a programok kialakításához. A K+F+I terület szempontjából lényeges lenne a stratégiai dokumentum megvalósításának szisztematikus és folyamatos nyomon követése. A TTI stratégia továbbfejlesztése során módszertani szempontból alkalmas alapot jelenthet a Kormányzati Stratégiaalkotási Követelményrendszer (KSaK), mely számos kormányzati stratégiai dokumentum kidolgozásának alapjául szolgált. A TTI intézkedési terv következő felülvizsgálata során szintén javasoljuk a KSaK megközelítés alkalmazását.



### Alkalmazott tervezési megközelítés

A top-down megközelítés alkalmazásának hiányából fakadóan nem lehet a felsőbb szintű dokumentum (TTI) szisztematikus alábontásával koherens, és a stratégiai célokkal konzisztens beavatkozási rendszert létrehozni. Részben ennek is köszönhető, hogy a TTI intézkedési tervben szereplő intézkedések jelentős része alapvetően nem a TTI hatására jött létre, hanem fordítva, a TTI intézkedési terv integrálta a már meglévő kormányzati programokat, pályázati konstrukciókat. Ez a megközelítés viszont kockázatos abból a szempontból, hogy nem az előzőleg kialakított jövőképre és stratégiai célokra, hanem a meglévő lehetőségekre támaszkodik, ugyanakkor pozitívum, hogy a meglévő kormányzati törekvéseket is igyekszik koherens rendszerbe fogni.

Javasoljuk, hogy a TTI stratégia következő intézkedési tervének kialakítása során a tervezők fordítsanak kiemelt figyelmet a TTI stratégia céljainak megfelelő eredmények és hatások elérésének elősegítésére azáltal, hogy a tervezés során a meglévő, futó programokra alapozva egyfajta top-down megközelítést alkalmaznak. Külön hangsúlyt kell fektetni az egyes szintek (TTI stratégia – TTI intézkedési terv – pályázati kiírás(ok)) célrendszerének lehetőség szerint teljeskörű összehangolására, mely elősegíti az eredetileg megfogalmazott stratégiai célok érvényesülését a végrehajtás alsóbb szintjein is, egészen a megvalósult projektekig.

A tervezés során figyelembe kell venni az előző intézkedések értékelése kapcsán összegyűjtött tapasztalatokat, az intézkedésekre vonatkozó esetleges hatásvizsgálatokat. A végrehajtás tervezésekor elő kell írni az intézkedési terv módszeres fejlesztéspolitikai szempontú nyomon követését és rendszeres értékelését.

Javasoljuk egy olyan tervezési megközelítés alkalmazását – egy egységes K+F+I stratégia kidolgozását követően, arra építve – mely a jövőképpen foglalt fejlesztési szándékokhoz kapcsolódóan térképezi fel a szükséges beavatkozások finanszírozási forrásait, és nem a rendelkezésre álló forrásokhoz igazítja a jövőképet.

### K+F jellegzetességek vs. EU-s szabályozási korlátok

A K+F terület nagy részének finanszírozását lefedő Strukturális Alapokból finanszírozott pályázati konstrukciók kapcsán figyelembe kell venni egyrészt a vonatkozó EU-s szabályozás korlátait, illetve a K+F+I terület jellegzetességeit is.

Ilyen jellegzetesség többek között a K+F időben elhúzódó jellege, mely nem összeegyeztethető a Strukturális Alap által finanszírozott K+F+I projektek kapcsán megfogalmazott két éven belüli projektzárási kötelezettséggel.

Hasonló problémát jelent az EU-s pályázatok kapcsán az országokénti ágazati preferenciák érvényesítése. Míg hazánkban a gyógyszeripari és biotechnológiai kutatás-fejlesztés volumene teszi ki a vállalati K+F ráfordítások felét, a kutatások 10-15 éves időhorizontja nem teszi lehetővé ezen projektek SA-ból történő finanszírozását.

Az időbeli korláthoz hasonlóan egy földrajzi típusú korlát is jelentkezik, az SA szabályozásnak megfelelő Objective1 és Objective2 hatálya alá tartozó régiók kapcsán: míg a közép-magyarországi régióban a források meglehetősen szűkösek a 2007-13-as EU-s költségvetési időszakban, addig az ország többi régiója viszonylag nagyobb összegű támogatásokhoz juthat. Ugyanakkor az ország K+F+I kapacitásainak jelentős része Budapesten és környékén, tehát a közép-magyarországi régióban koncentrálódik.

Ennek a helyzetnek a feloldására kézenfekvő megoldás lehet a hazai fejlesztési források használata azon területeken, ahol az SA források nem alkalmazhatók (iparági preferencia, időbeli korlát), vagy kevésnek bizonyulnak (közép-magyarországi K+F projektek), és az SA források használata minden egyéb területen.

### Forráskoordináció

További problémát jelent a forráskoordináció nyomon követésének hiányosságából fakadóan újratermelődő probléma, mely egymással versengő támogatási konstrukciókban nyilvánul meg. Mivel a pályázók egyértelműen az enyhébb feltételek és a nagyobb relatív haszon (támogatási összeg, támogatási intenzitás, elszámolható költségek, nagyobb forráskeret, egyszerűbb bírálat, kevesebb adminisztráció, stb.) alapján választanak a pályázati konstrukciók közül, ezért hasonló célú, de eltérő kondíciókkal igénybe vehető konstrukciók fenntartása nehezen indokolható.

Ennek megfelelően javasoljuk a megkezdett forráskoordinációs munka hatékonyságának felmérését és továbbfejlesztését, továbbá egy olyan egyszeri felülvizsgálat elvégzését, mely valamennyi futó K+F pályázat kapcsán felméri a potenciális átfedéseket, és egyértelmű elveket határoz meg arra vonatkozóan, hogy milyen forrásból milyen célokra, milyen feltételekkel allokálhatók fejlesztési források. Javasoljuk emellett egy olyan rendszer felállítását, mely már a pályázati konstrukciók tervezési fázisában kötelezővé teszi az új konstrukció meglévő támogatásokhoz való hozzáigazítását, a mindenkor TTI stratégiában rögzített szabályozási és támogatáspolitikai alapelvek mentén.

### **Beavatkozási logika – az intézkedések célszerű csoportosítása**

A tiszta, egyszerű és logikusan felépített beavatkozási logika elősegíti a végrehajtás nyomon követését, valamint könnyen kommunikálhatóvá teszi az adott területen megvalósuló kormányzati lépéseket, eredményeket. Az intézkedések csoportosításánál több megközelítés is elképzelhető. Az intézkedések egyes releváns ismérvei mentén a következő típusokat lehet elkülöníteni:

#### **▪ Időtartam szerint (egyszeri vagy folyamatos intézkedések)**

Az **egyszeri intézkedések** csoportjába soroljuk azokat a tételeket, amelyek egy konkrét egyszeri igény mentén keletkezett feladat végrehajtására jöttek létre. Ezen tételek tipikusan egyszeri szabályozási változtatásokhoz, vagy egy adott intézmény létrehozásához kötődnek.

A **folyamatos jellegű intézkedések** csoportjába azon feladatok kerülnek, melyek megvalósítása hosszútávú kormányzati elkötelezettséget jelent. Ezen feladatok tipikusan éveken át jelentkeznek, és fejlesztéspolitikai szempontú megközelítést igényelnek – mind nyomon követési, mind értékelési és hatásvizsgálati szempontból. Ezen intézkedések hosszú távú infrastruktúra vagy HR fejlesztési feladatok megvalósítását támogatják, általában pályázati forrásokon illetve közpolitikai eszközökön keresztül. A TTI stratégia megvalósítása, és az abban megcélzott eredmények elérése szempontjából a folyamatos jellegű intézkedések bírnak a legnagyobb hatással.

Ehhez kapcsolódóan megfogalmazott észrevételünk, hogy számos, az 1066/2007-es Kormányhatározatban definiált, folyamatos intézkedés a TTI intézkedési terv 2009-es felülvizsgálata alapján létrehozott 1019/2009-es Kormányhatározatban már nem szerepel.

Tekintettel arra, hogy ezen feladatok jelentős része továbbra is aktív kormányzati szerepvállalást igényel, ezért javasoljuk ezen tételek újbóli feltüntetését a TTI intézkedési terv következő felülvizsgálatakor. Javasoljuk továbbá az egyszeri és a folyamatos kormányzati feladatot jelentő intézkedések módszertani szétválasztását a következő TTI intézkedési terv kialakítása során annak érdekében, hogy a TTI intézkedési tervben lefektetett stratégiai célok megvalósulása nyomon követhető legyen.

#### **▪ Intézkedés eszköztípusa szerint (szabályozási, közpolitikai, támogatáspolitikai intézkedések)**

Az intézkedési terv vegyesen tartalmazza mindhárom jellegű kormányzati eszköztípust. Az egyes intézkedések besorolása megkönnyíti az intézkedési terv fejlesztéspolitikai áttekintését, és könnyebben összevethetővé teszi más, kapcsolódó hazai és EU-s kormányzati stratégiai dokumentumokkal.

A következő táblázat a vizsgált intézkedések ilyen típusú besorolását tartalmazza:

Név	Egyszeri intézkedések	Folyamatos jellegű intézkedések
Szabályozási intézkedés	7, 9, 12, I.5, I.9	III.9, III.10
Közpolitikai intézkedés	5, I.6, II.4, II.5	II.8, III.1.A, III.4, III.5, III.7, III.8, III.9, III.10
Támogatáspolitikai intézkedés	n/a	I.11, II.8, II.11, II.16, II.18, III.10, IV.1, IV.3, IV.6, IV.7, IV.8, IV.11, IV.14, IV.15, IV.16, IV.18, IV.19

Az egyes eszköztípusok rövid magyarázata a következő:

- **Szabályozási eszközök:** olyan intézkedések, melyek a szabályozási környezet egyes elemeinek változtatásán keresztül hatnak a megcélzott beavatkozási területre vagy célcsoportra (pl. jogszabályi keretek változtatása)
  - **Közpolitikai eszközök:** az állami beavatkozások azon csoportja, melynek keretében az állam saját szervezetrendszerében meglévő erőforrások felhasználásával, koordináltan támogatja egy adott beavatkozás megvalósulását (pl. képzési rendszer fókuszának módosítása)
  - **Támogatáspolitikai eszközök:** közvetlen fiskális, illetve fejlesztéspolitikai, támogatási beavatkozások (pl. programok, pályázatok, adókedvezmények, stb.)
- **Intézkedéshez kapcsolódó feladat irányultsága szerint (tervezés vs. megvalósítás)**  
A TTI-ben foglalt intézkedések egy további lehetséges kategorizálási lehetőségét adja a tervezési feladatok és megvalósítási feladatok szerinti csoportosítás. Számos, a TTI-ben szereplő feladat tervezésre irányul (konceptió kialakítása, szabályozás létrehozása, stb.), illetve számos feladat már kialakult tervek megvalósítására, végrehajtására irányul.
  - **Intézkedés felelőse szerint**  
További alkalmas megközelítést jelent az egyes eszközök felett való diszponálás lehetősége szerinti osztályozás. Ennek megfelelően az egy felelőshöz tartozó intézkedéscsoportok együttesen kezelhetők, mely a megvalósítás nyomán követése szempontjából egyszerűsítést jelent. Tekintettel a jelenleg is zajló kormányzati szervezeti átalakulásokra, ez a struktúra elősegíti a szervezeti átalakulások során a feladatok egyszerű átadását és átvételét.

## A MEGVALÓSÍTÁSHOZ KAPCSOLÓDÓ ÉSZREVÉTELEK

### Megvalósítási megközelítés

Léteznek olyan TTI intézkedések is, melyek megvalósítására egy vagy több pályázat hivatott. A TTI intézkedési terv megközelítése szempontjából egy adott intézkedés akkor tekinthető lezártnak, megvalósultnak, ha a hozzá kapcsolódó pályázati kiírás(ok) meghirdetésre kerültek. Ez a szemlélet fejlesztéspolitikai szempontból nem veszi figyelembe a TTI stratégiában meghatározott célok érvényesülését a végső kedvezményezettek körében.

Az alábbi ábrán a jelenlegi és a javasolt megközelítést szemléltetjük, a megközelítéshez kapcsolódó főbb módszertani kérdések megadásával.

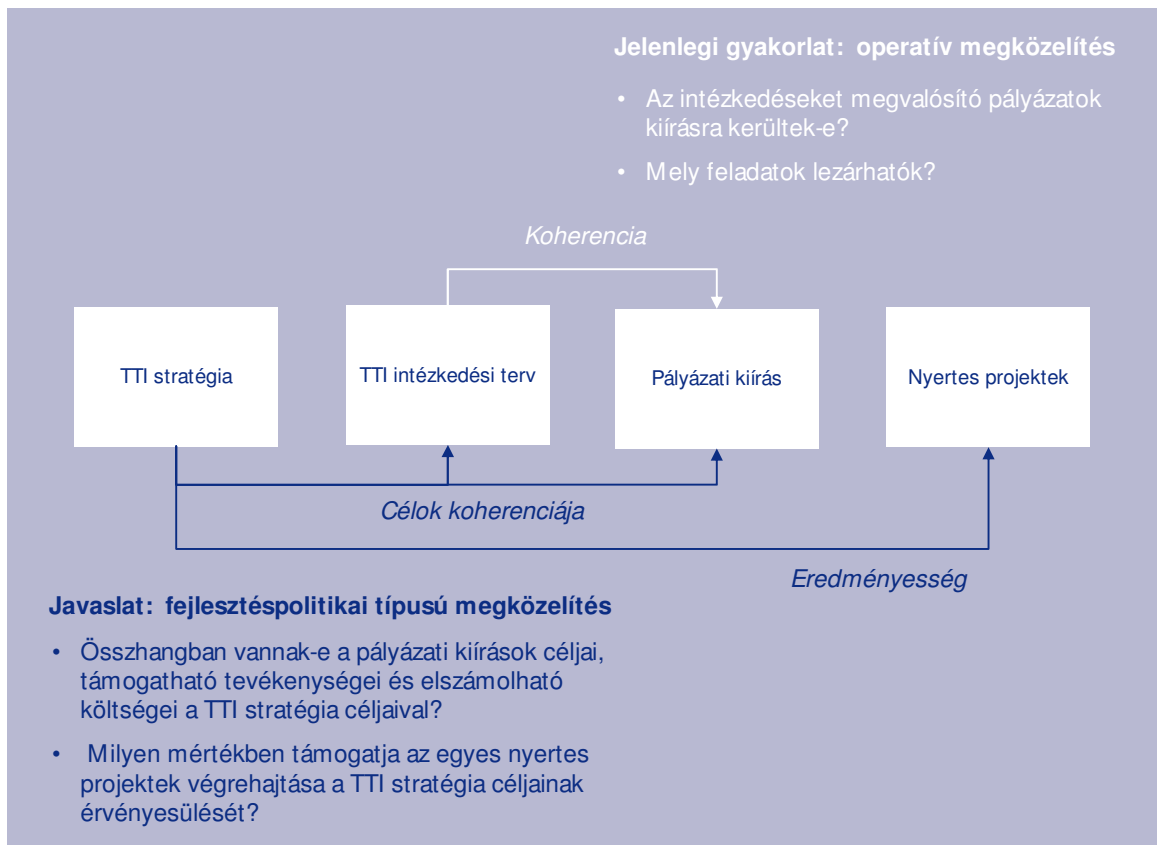

**Értékelés, hatásvizsgálat**

A TTI intézkedési tervre vonatkozó Kormányhatározat előírja értékelések és hatáselemzések készítését az intézkedési terv megvalósítására vonatkozóan. A TTI intézkedési terv 16. pontja feladatként előírja, a következő két tételt: „a) Az intézkedési tervben szereplő javaslatok hatáselemzésének elkészítése, az eredményesség bemutatásával. b) Évente jelentés készítése a TTPK részére, valamint szükség szerint javaslattevél az intézkedési terv aktualizálására.” Ezen túlmenően mind a 17., mind az I.1 intézkedés a Kormány feladatákként határozza meg a közpénzekből finanszírozott K+F pályázatok és pályázati rendszer értékelését.

A TTI intézkedési terv számos további, még megvalósítás alatt álló intézkedése esetében a megújítás feltételeként jelenik meg az adott intézkedés, vagy annak környezetére vonatkozó értékelés elvégzése. Ilyen például az I.3 (Tapasztalatok értékelése az Innovációs Járulék befizetésekről, leírásokról, Meglevő K+F+I adókedvezmények megvizsgálása, hogyan használhatók fel a KFI tevékenységek ösztönzésére), a II.7 (A költségvetési és közhasznú kutatóhelyek egységes teljesítmény értékelési rendszerének kialakítása és bevezetése), vagy a II.17 (A nemzetközi kutatási szervezetekben viselt tagságok támogatása (értékelés alapján ezek bővítése, illetve visszavonása)). Látható, hogy számos további értékelés elvégzése szükséges ahhoz, hogy az intézkedések felülvizsgálata a Kormányhatározatban foglaltaknak eleget téve, a megvalósítási tapasztalatokra alapozottan történhessen.

Több esetben ugyanakkor a vonatkozó Kormányhatározat nem emeli ki az értékelés vagy a hatáselemzés szükségességét. Véleményünk szerint a Regulatory Impact Assessment (RIA) EU-s módszertanának használata itt is, mint valamennyi szabályozási intézkedés bevezetése előtt elősegítheti a megfelelő szabályozási környezet kialakítását. Ezen túlmenően a TTI stratégia megvalósítása szempontjából a legjelentősebb hatású intézkedések kapcsán érdemes értékeléseket végezni annak érdekében, hogy ezek a TTI céljait a lehető legeredményesebben és leghatékonyabban támogassák.

Hasonlóan fontos az EU-s Strukturális Alapokból finanszírozott K+F+I pályázatok kötelezően elkészítendő értékeléseiből (ex ante, mid-term, ongoing, ex-post) származó információk, tervezési és megvalósítási tapasztalatok figyelembevétele az intézkedések tervezése és karbantartása kapcsán.

**Szervezeti változások, felelősségi viszonyok**

Tekintettel arra, hogy az elmúlt években a K+F+I intézményrendszer az államigazgatás szervezetén belül már több formában és pozícióban is megtalálható volt, ezért a TTI intézkedéseinek személy szerinti felelőseire is erős fluktuáció jellemző. A számos szervezeti átalakulás és az ezek nyomán keletkező feladatátadás-átvétel nehezen nyomon követhetővé teszi néhány intézkedés előzményeit.

Ennek is köszönhetően több intézkedés esetében a személy szerinti intézkedésfelelősök csak nehezen azonosíthatók (ilyenek elsősorban az 5. és III.10) intézkedések. Ezen intézkedések esetében a megvalósítás és annak nyomon követése sokkal nehezebb.

**TOVÁBBFEJLESZTÉSI JAVASLATOK ÖSSZEFOGLALÁSA**

Az alábbi táblázat összefoglalóan, csoportosítva tartalmazza az értékelés során azonosított főbb fejlesztési területeket, és az ezek kapcsán megfogalmazott javaslatainkat:

#	Azonosított továbbfejlesztési igény	Javaslat
<b>1. TTI stratégia és intézkedési terv konzisztenciája kapcsán megfogalmazott észrevételek</b>		
1.1	A TTI stratégia céljai és az intézkedései közötti összhang továbbfejleszhető lenne	
1.2	Az intézkedés célja nem a TTI stratégiában megfogalmazott célok megvalósulását szolgálja, hanem egy újabb problémára kínál megoldást, összhangban a környezet változásával	A TTI stratégia felülvizsgálatához kapcsolódó, átfogó konzisztencia-ellenőrzés elvégzése szükséges
1.3	Az intézkedés hatására létrejött projektek csak részben támogatják az intézkedés, illetve közvetve a TTI stratégia céljainak megvalósulását	
<b>2. Tervezéshez kapcsolódó észrevételek</b>		
2.1	A K+F+I-re szánt kiadások mértéke csökkenő tendenciát mutat, a terület jelentősége csökken	A kiadások növelésének első lépése a reális abszorpciós lehetőségek felmérése, és a potenciális pályázói igények megismerése.
2.2	SA-ból finanszírozott és hazai K+F+I programok finanszírozásának egységes elvek mentén történő szétválasztása	A KTIA források koncentrálása (KMR és hosszú távú kutatások, kiemelt ágazatok)
2.3	Párhuzamosan futó, egymással versengő hazai és EU-s támogatási konstrukciók	Egységes, közösen elfogadott elvek alapján tervezett és működtetett folyamatos forráskoordinációs mechanizmus szükséges
2.4	A forráskoordináció nyomon követése erősítésre szorul	
2.5	A TTI stratégia folyamatos karbantartást igényel annak érdekében, hogy mindenkor megfelelő, egyértelmű elveket és iránymutatást adjon a tervezők és döntéshozók számára a programok kialakításához.	A TTI stratégia és intézkedési terv módszeres programozási ciklusának definiálása (benne: az előző ciklus értékelési tapasztalatain alapuló tervezés, rendszeres felülvizsgálat, negyedéves monitoring)

#	Azonosított továbbfejlesztési igény	Javaslat
2.6	Következetes top-down megközelítés alkalmazásának hiánya a stratégia rendszeres karbantartásának hiánya miatt	KSaK módszertanon alapuló tervezési módszertan alkalmazása a TTI stratégia és intézkedési terv karbantartása során
2.7	Beavatkozások célszerűbb csoportosítása (megvalósítás tervezése nem csak célok szerint, hanem más célszerű szempontok alapján)	A beavatkozások több ismérv szerinti kategorizálása és az alkalmazási igény szerinti felhasználása
<b>3.Megvalósításhoz kapcsolódó észrevételek</b>		
3.1	A megvalósítás alapvetően operatív megközelítésű, nincs tekintettel a stratégiai célok teljesülésére	Fejlesztéspolitikai megközelítés alkalmazása szükséges a megvalósítás során, amely figyelembe veszi a stratégiai célok és az intézkedés konkrét eredményeinek illeszkedését
3.2	Nincs egységes, rendszeres monitoring az intézkedésekre és azok eredményeire vonatkozóan	Egységes monitoring rendszer működtetése a TTI programozási ciklus részeként.
3.3	Megelőző intézkedések értékelési tapasztalatainak beépítése a tervezés következő fázisába	Értékelések és hatáselemzések készítése a K+F területen végrehajtott hazai programok eredményeiről
		Meglévő hazai és EU-s programértékelések, intézkedés-értékelések összegyűjtése, feldolgozása, és ezek alapján egy egységes, tervezést támogató dokumentum kialakítása
3.4	A hazai K+F abszorpciós kapacitása alacsony	Általános, illetve a kiemelt ágazatokra (pl. gyógyszeripar) és a KKV-ra fókuszáló igényfelmérés lefolytatása
3.5	Nincsenek előzetes és utólagos hatásvizsgálatok az egyes intézkedésekre vonatkozóan	Hatásvizsgálatokat kell készíteni a már lezárult pályázatokra, valamint az új beavatkozásokat már a RIA elveknek megfelelően kell tervezni.

4.

## Intézkedésenkénti értékelés

## 5.

A nem költségvetési/állami források  
növelésének ösztönzése

## AZ INTÉZKEDÉS ÖSSZEFOGLALÓ BEMUTATÁSA

**Intézkedés sorszama**

5.

**Főfelelős**Nemzeti Fejlesztési és  
Gazdasági Minisztérium**Eredeti határidő**

2008. május 31.

**Az intézkedés célja**

Önálló stratégia és (rész) intézkedési terv, valamint a fiatal innovatív vállalkozásokat támogató programcsomag kidolgozása (deregulációs javaslatok, adminisztrációs könnyítések, támogatási programok, adó- és foglalkoztatási kedvezmények stb.).

**Az intézkedés tartalma**

Az intézkedés elsősorban a jelenleg vállalati innováció céljára adható adókedvezmények körének megtartását, illetve esetenként kibővítését célozza meg, valamint a fiatal innovatív vállalatok (YIC) támogatását adó- és járulékkedvezményekkel, közvetlen támogatási konstrukciókkal, illetve egyéb tőkepiaci eszközökkel segíti elő.

**Intézkedés státusza**

Az intézkedés végrehajtása megkezdődött, a feladat a 2009-10-re vonatkozó TTI intézkedési tervben is megjelenik

**A végrehajtás jelenlegi helyzete**

Az intézkedés végrehajtása megkezdődött, a vizsgált időszakban megmaradtak, és kibővültek (pl. gyógyszeripari K+F leírhatósága a különadókból) az innovációs jellegű tevékenységekre vonatkozó adókedvezmények.

Továbbá az NFGM és a Pénzügyminisztérium által közösen kidolgozásra került egy adó- és járulékkedvezmény konstrukció, mely elsősorban a fiatal innovatív vállalatok számára nyújt támogatást, azonban a 2008-ban bekövezett makrogazdasági hangsúlyeltolódások miatt elutasításra került.

Az intézkedés a 2009-10-re vonatkozó TTI intézkedési terv feladatai között szintén megjelenik, részben a 12. B) pont alatt (A K+F+I tevékenységet közvetetten ösztönző adó- és járulékkedvezmények rendszerének áttekintése annak érdekében, hogyan lehetne ezeket az eddiginél hatékonyabban felhasználni a K+F+I tevékenység ösztönzésére, különös tekintettel ösztönző programcsomag kialakítására a fiatal innovatív vállalkozások részére közvetlen támogatási konstrukciók és speciális adókedvezmények által), valamint a 29. intézkedés keretében (Az innovatív vállalkozások fejlődésének segítése tőkepiaci eszközökkel). A fenti két intézkedés teljesítése folyamatban van.



**Hatásterület**

2. indikátor: vállalati K+F ráfordítás a GDP arányában

**A TTI stratégia megvalósítására gyakorolt várható hatások**

Az intézkedés a TTI intézkedési terv indikátorai közül elsősorban a 2. (a vállalati K+F ráfordítás növelése a GDP arányában) célindikátorra fog várhatóan hatást gyakorolni a fiatal innovatív vállalkozások támogatásának köszönhetően.

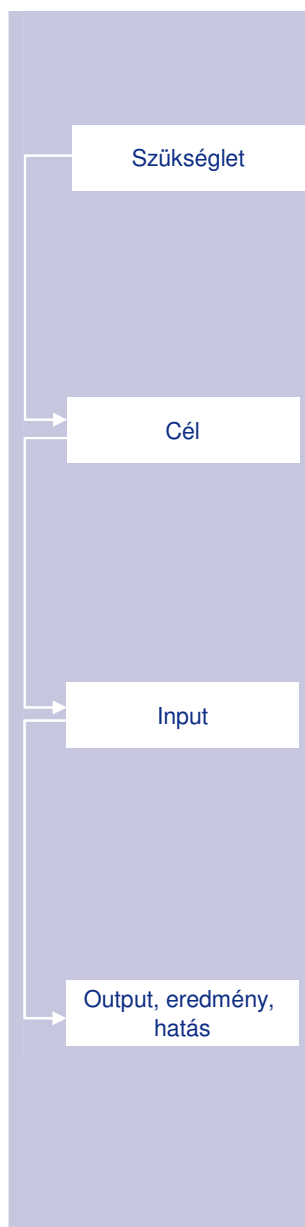
**AZ INTÉZKEDÉS FEJLESZTÉSPOLITIKAI SZEMPONTÚ ÁTTEKINTÉSE****Az intézkedés iránti szükséglet**

A hazai K+F tevékenység ösztönzésének egyik fontos eleme a fiatal innovatív vállalkozások megerősítése. Ennek kapcsán meg szükséges vizsgálni, hogy az egyes FIV státuszú vállalatok számára milyen kedvezményeket lehet nyújtani a megerősítésük érdekében (pl. a helyi adókból, a K+F-t végző alkalmazottak, illetve a nyereség után). Egy folyamatos finanszírozású, csak néhány akkreditált inkubátorból álló rendszer felállítására szintén igény jelentkezne.

**Az intézkedés célja**

Önálló stratégia és (rész) intézkedési terv, valamint a fiatal innovatív vállalkozásokat támogató programcsomag kidolgozása (deregulációs javaslatok, adminisztrációs könnyítések, támogatási programok, adó- és foglalkoztatási kedvezmények stb.).

**Az intézkedés inputjai**

A vizsgált 2007-08-as időszakban az NFGM és a Pénzügyminisztérium által közösen kidolgozásra került egy adó- és járulékkedvezmény konstrukció, mely elsősorban a fiatal innovatív vállalatok számára nyújt támogatást, azonban a 2008-ban bekövezett makrogazdasági hangsúlyeltolódások miatt elutasításra került.

**Az intézkedés outputjai, eredményei és hatásai**

Az 5. intézkedés 2007-08-ban nem hozott eredményeket.

A célok megvalósításának biztosítása érdekében azonban az intézkedés a 2009-10-re vonatkozó TTI intézkedési terv feladatai között szintén megjelenik, részben a 12. B) pont alatt (A K+F+I tevékenységet közvetetten ösztönző adó- és járulékkedvezmények rendszerének áttekintése annak érdekében, hogyan lehetne ezeket az eddiginél hatékonyabban felhasználni a K+F+I tevékenység ösztönzésére, különös tekintettel ösztönző programcsomag kialakítására a fiatal innovatív vállalkozások részére közvetlen támogatási konstrukciók és speciális adókedvezmények által), valamint a 29. intézkedés keretében (Az innovatív vállalkozások fejlődésének segítése tőkepiaci eszközökkel).

## AZ INTÉZKEDÉS ÉRTÉKELÉSÉNEK ÖSSZEFOGLALÁSA

### Értékelő megállapítások

Az intézkedés részben a 2008-ban bekövetkezett gazdasági válság hatására 2007-08-ban csupán részeredményeket hozott. Az eredménynek tekinthető, hogy megmaradtak, és kibővültek (pl. gyógyszeripari K+F leírhatósága a különadókból) az innovációs jellegű tevékenységekre vonatkozó adókedvezmények. Az intézkedés tartalma ugyanakkor a 2009-10-re vonatkozó TTI intézkedési tervben két feladat (12.B, 29.) részeként is megjelenik, egyértelműbb megfogalmazású feladatként, mint a jelen intézkedés. Ezen feladatok végrehajtása folyamatban van, főként a kiemelt ágazatok közül a leginkább érintett gyógyszeripar (ezen belül főként a biotechnológia) és az IKT kapcsán kiemelt jelentőséget kap a főként a fiatal innovatív vállalkozások kedvezményezettként való kezelése. Az adó- és járulékkedvezmények formájában történő támogatás lehetősége makrogazdasági okok miatt korlátozottá vált, helyette az innovatív vállalkozások K+F pályázatok, valamint tőkepiaci eszközök révén (magvetőtőke) részesülhetnek támogatásban. Ennek része az NKTH által várhatóan 2009 második felében meghirdetendő technológiai inkubátor program is.

### Továbbfejlesztési javaslatok

Mivel egyelőre nem lehet az intézkedést teljes mértékben teljesültnek tekinteni, javasoljuk az intézkedés tartalmának fennmaradását biztosító, a 2009-10-es intézkedési tervben szereplő érintett feladatok (12.B, 29.) megvalósításának folyamatos nyomon követését.

## 7.

## Konstrukció és szabályozási javaslat az EU kutatási keretprogramokban való részvétel átmeneti és előfinanszírozására

## AZ INTÉZKEDÉS ÖSSZEFOGLALÓ BEMUTATÁSA

**Intézkedés sorszáma**

7.

**Főfelelős**Nemzeti Kutatási és  
Technológiai Hivatal**Eredeti határidő**

2007. december 31.

**Az intézkedés célja**

Az intézkedés célja olyan finanszírozási konstrukció és annak megvalósítását lehetővé tevő szabályozási javaslat kialakítása, amelynek alapján a Kutatási és Technológiai Innovációs Alap forrásaiból az EU KFI pályázaton nyertes pályázók az EU támogatás tényleges beérkezéséig átmeneti, visszatérítendő finanszírozást kaphatnak.

**Az intézkedés tartalma**

Az intézkedés az EU-s K+F keretprogramok kapcsán jelentkező esetleges finanszírozási nehézségek áthidalását szolgálja.

**Intézkedés státusza**Pályázati típusú feladat  
teljesült**A végrehajtás jelenlegi helyzete**

A finanszírozási probléma csak a 6. Keretprogramnál jelentkezett (a 6. Keretprogram utófinanszírozásából adódott). A 7. Keretprogramban viszont a projektek finanszírozása megváltozott, ezért a probléma megoldódott, tehát az intézkedés aktualitását veszítette.

**Hatásterület**

2. indikátor: vállalati K+F ráfordítás a GDP arányában;  
4. indikátor: EPO (European Patent Office) szabadalmak számának növekedése

**A TTI stratégia megvalósítására gyakorolt várható hatások**

Az intézkedés a TTI intézkedési terv indikátorai közül elsősorban a 2. (a vállalati K+F ráfordítás növelése a GDP arányában), valamint a 4. (EPO (European Patent Office) szabadalmak számának növekedése) célindikátorra fog várhatóan hatást gyakorolni az EU 6. és 7. keretprogram kutatási programjaiban való részvétel támogatásának köszönhetően.

## AZ INTÉZKEDÉS FEJLESZTÉSPOLITIKAI SZEMPONTÚ ÁTTEKINTÉSE

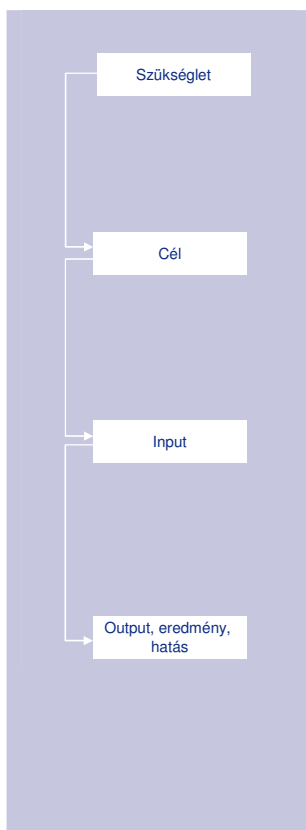

### Az intézkedés iránti szükséglet

A probléma gyökere a 6. keretprogram finanszírozásából eredeztethető. Az előleg nagysága ugyanis az első munkaszakasz és a következő munkaszakasz első 6 hónapja közösségi támogatásának csupán legfeljebb 85%-a volt. Elszámoláskor a következő kifizetés is ezzel a szisztémával működött.

### Az intézkedés célja

Az intézkedés célja olyan finanszírozási konstrukció és annak megvalósítását lehetővé tevő szabályozási javaslat kialakítása, amelynek alapján a Kutatási és Technológiai Innovációs Alap forrásaiból az EU KFI pályázaton nyertes pályázók az EU támogatás tényleges beérkezéséig átmeneti, vissza-térítendő finanszírozást kaphatnak.

### Az intézkedés inputjai

Az intézkedéshez kapcsolódóan nincs azonosított input.

### Az intézkedés outputjai, eredményei és hatásai

A finanszírozási probléma csak a 6. Keretprogramnál jelentkezett (a 6. Keretprogram utófinanszírozásából adódott). A 7. Keretprogramban viszont a projektek finanszírozása megváltozott, ezért a probléma megoldódott, tehát az intézkedés aktualitását veszítette.

## AZ INTÉZKEDÉS ÉRTÉKELÉSÉNEK ÖSSZEFOGLALÁSA

### Értékelő megállapítások

Az intézkedés egy probléma megoldását célozta meg, melynek gyökere a 6. keretprogram finanszírozásából eredeztethető. A 7. keretprogramban azonban a projektek finanszírozása azonban az alábbiak szerint változott:

Fogalmilag az Európai Bizottság megkülönbözteti az előleget és a közbenső finanszírozást. Előleget egyszer fizet a szerződés aláírását követő 45 napon belül, melynek mértéke:

- a) több mint 2 munkaszakaszos projekt esetén az egy munkaszakaszra eső átlag EU támogatás 160%-a, (kivételes esetben ez magasabb is lehet, melynek mértékét a szerződés határozza meg)
- b) egy vagy két munkaszakasz esetén pedig 60-80% között mozog, melynek pontos mértékét a szerződés határozza meg.

Az előlegből a teljes támogatás 5%-a kerül be egy garancia alapba, melyet a konzorcium a végső szakmai és pénzügyi beszámoló Európai Bizottság általi elfogadása után visszakap.

A közbenső finanszírozás a beszámolóhoz köthető. Az elszámolható költségek kerülnek a támogatási intenzitásnak megfelelően kifizetésre. Az el nem számolt előleget visszafizetni nem kell, beszámításra kerül a közbenső kifizetés nagyságába. A támogatás 10%-t tartja vissza az Európai Bizottság, melyet a végső pénzügyi és szakmai beszámoló jóváhagyása után fizet ki.

A fent felvetett probléma tehát csupán a 6. keretprogram esetében okozott gondot a pályázóknak. A 7. keretprogram elindulásával az intézkedés célját veszítette.

### Továbbfejlesztési javaslatok

Nincs azonosított továbbfejlesztési javaslat.

## 9.

## Magyarország részvételének támogatása az Európai Technológiai Intézetben (EIT / ETI)

## AZ INTÉZKEDÉS ÖSSZEFOGLALÓ BEMUTATÁSA

**Intézkedés sorszáma**

9.

**Főfelelős**

GKM K+F és  
Innovációs Főosztály  
2008. június 18-tól:  
KFTNM  
2009. április 16-tól:  
NKTH

**Eredeti határidő**

2007-től

**Az intézkedés célja**

Az Európai Technológiai Intézetben (EIT) felállítására vonatkozó kezdeményezés támogatása.

Az A.) cél az EIT szakmai hálózat legalább egy hazai résztvevőjének felkészítése a részvételre; míg

A B.) cél az adminisztratív központ számára magyarországi székhely felajánlása, az adminisztratív központ megvalósítása (kialakítása, működtetése) Magyarországon.

**Az intézkedés tartalma**

Az A.) célhoz kapcsolódó fő feladat a magyar intézmények részvételének támogatása az EIT szervezeti rendszerében, tudományos és innovációs társulásaiban (KIC-ek / TIT-ik).

A B.) célhoz kapcsolódóan az alábbi feladatok fogalmazódtak meg:

- 1.) Kormány-előterjesztés elkészítése és Kormány általi jóváhagyatása az EIT tevékenységébe való bekapcsolódás koncepciójáról, megvalósítási lehetőségeiről és feladatairól
- 2.) A szakmai lobbizás elősegítéséhez a hazai elkötelezettséget kifejező magyar pályázati brosúra elkészítése
- 3.) A magyar pályázati brosúra külföldi ismertetése az Európai Unió tagállamaival folytatott tárgyalások során.
- 4.) Az ETI Igazgatótanácsában való részvételre magyar szakértők eredményes pályázatának elősegítése.

**Az intézkedés státusza**

Az A.) cél elérése folyamatban van.  
Az intézkedés B.) része elérte célját és lezárult

**A végrehajtás jelenlegi helyzete**

Az intézkedés megvalósítása sikeres volt, az EU 2008. június 18-i döntésének megfelelően Magyarország elnyerte az EIT hazai megvalósításának jogát. Az EIT működésének finanszírozását a közösségi költségvetés 2013-ig 308,7 millió euróval és magánforrások bevonásával biztosítja.



### A TTI stratégia megvalósítására gyakorolt várható hatások

Az intézkedés potenciálisan a TTI stratégia által lefedett valamennyi területre hatást gyakorol, tekintettel arra, hogy az EU-s K+F+I-be való jobb bekapcsolódás új lehetőségeket jelent a kutatók számára. Emellett a központ magyarországi megvalósításával és működtetésével a hazai K+F presztízse növekedhet. Bár az EIT önmagában nem folytat kutatási tevékenységet, kutatási koordinációs tevékenysége várhatóan pozitívan hat a magyar K+F+I-re.

## AZ INTÉZKEDÉS FEJLESZTÉSPOLITIKAI SZEMPONTÚ ÁTTEKINTÉSE

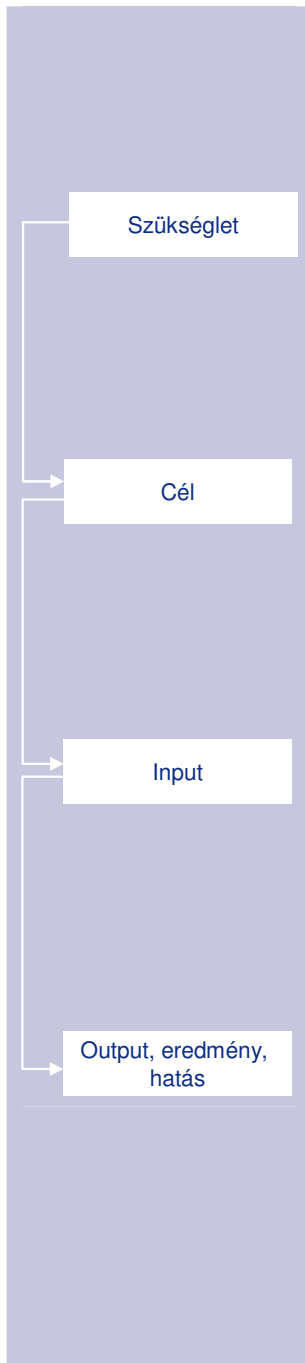

### Az intézkedés iránti szükséglet

A Kormány 2007-2013 évekre vonatkozó középtávú tudomány-, technológia- és innováció-politikai (TTI) stratégiájának II.1.12. pontja az EIT-et azon két kiemelt EU-s K+F+I intézmény egyikeként nevezi meg, amelyek magyarországi létesítésének megfelelő feltételeket nyújtó nemzetközi társfinanszírozása esetén Magyarország részt kíván venni a projekt hazai megvalósításában.

### Az intézkedés célja

Az Európai Technológiai Intézetben (EIT) felállítására vonatkozó cél kettős:

- A.) az EIT szakmai hálózat legalább egy hazai résztvevőjének felkészítése a részvételre, illetve az EIT adminisztratív központjának budapesti megvalósításával kapcsolatos előkészítő munka elvégzése.
- B.) a kezdeményezés támogatása, az adminisztratív központ számára magyarországi székhely felajánlása, az adminisztratív központ megvalósítása (kialakítása, működtetése) Magyarországon

### Az intézkedés inputjai

Az NFGM Tudásgazdaság Főosztály (volt GKM Innovációs és K+F Főosztály) a 2008-as évre 30 millió Ft-ot különített el a GKM keretből a B.) intézkedési cél számára.

A helyszín meghatározására indított közbeszerzésre vonatkozóan a magyar ráfordítás volumene további 2 millió euró volt, mely a KTIA-ból került finanszírozásra.

### Az intézkedés outputjai, eredményei és hatásai

Az intézkedés közvetlen outputjaként az NFGM Kommunikációs Főosztállyal együttműködésben létrejött egy lobbianyag („bid book”), valamint az EIT felállítására vonatkozó döntést követően egy közbeszerzési pályázat kiírás készült. A közbeszerzési pályázat célja a magyar helyszín pontos meghatározása volt.

Az intézkedés másik részére (az EIT szakmai hálózat legalább egy hazai résztvevőjének felkészítése a részvételre) vonatkozóan elkészült az NKTH pályázati kiírása a technológiai platformokra vonatkozóan. Emellett a TIT-ekben való kutatásra való felkészülés is megkezdődött.

## AZ INTÉZKEDÉS RÉSZLETES TARTALMA

### Előzmények

Az EIT létrehozásáról szóló 294/2008/EK európai parlamenti és tanácsi rendeletet 2008. március 11-én fogadták el. Az EIT székhelyének jogáért több európai város is pályázott, a többfordulós kiválasztási folyamat során a németországi Jena, a spanyolországi Sant Cugat, a közösen induló Bécs-Pozsony, valamint a lengyelországi Wroclaw és Budapest közül csak az utóbbi kettő maradt végül versenyben. Végül az EU 2008. június 18-i döntése alapján Magyarország megnyerte az EIT megvalósításának jogát.

### Feladatok

Az EIT feladata a tudás és innovációs társulások megalakulásának elősegítése, működésük támogatása. A TIT-eket pályázat útján választja ki az EIT igazgató tanácsa, de a kiválasztás folyamatába külső és független szakértőket is bevonnak. A TIT-ekre való pályázás feltétele, hogy a TIT minimum három szervezet és legalább két különböző EU tagállam partnerségén alapuljon.

Ezen TIT-ek az EIT-től csak a hálózatépítésre kapnak támogatást, a kutatás-fejlesztést, innovációt saját erőforrásból kell finanszírozniuk. Fontos, hogy hosszú távon képesek legyenek önfenntartó finanszírozást biztosítani maguknak, pl. vállalati támogatásokból, vagy a szolgáltatásaikért kapott hozzájárulásokból. A tervek szerint a TIT-ek önálló jogi személyek lesznek, és (adott területtől függően) 7-15 éves időszakra jönnek létre.

A várhatóan 2010 januárjáig létrejövő 2-3 TIT három területen tevékenykedik majd, ezek a megújuló energiaforrások, a klímaváltozás, valamint az infokommunikációs technológiák. Ennek keretében 2007-ben az OKM, az MTA és az NKTH együttműködésének eredményeképpen megjelent az NKTH pályázata a technológiai platformok létrehozásának elősegítésére. Következő lépésként ki kell dolgozni egy pályázati kiírást a tudás és innovációs társulások tevékenységébe bekapcsolódni képes gazdasági, piaci szereplők, K+F intézmények, egyetemek és kutatóintézetek felkészítésére a megújuló energiaforrások, a klímaváltozás és az infokommunikációs technológiák témakörben, a Bizottság pályázati kiírásához igazodva.

## AZ INTÉZKEDÉS ÉRTÉKELÉSÉNEK ÖSSZEFOGLALÁSA

### Értékelő megállapítások

Az intézkedés B.) pontja egyértelműen sikeresnek tekinthető. Az EIT adminisztratív központjának magyarországi felállítása komoly presztízs és kézzelfogható előny a hazai kutatás-fejlesztés és innováció szempontjából. Az EIT projekt hazai megvalósítása mögött jelentős kormányzati és civil összefogás, összehangolt munka áll. A projekt előkészítő munkálatai már 2007-ben megkezdődtek (többek között pályázati lobbianyag összeállítása, pályázat elkészítése, hatástanulmány elkészítése, a KTIA-ról szóló 2003. évi XC. törvény módosításának előkészítése, a kapcsolódó közbeszerzések lefolytatása és a munka szakmai koordinációja).

Az intézkedés A.) pontjához kapcsolódó szakmai előkészítő munka megkezdődött, ennek érdemi értékelését azonban csak a TIT-ek megalakítását követően célszerű elvégezni. Az A.) cél végrehajtásának eddigi folyamata (technológiai platformokra vonatkozó pályázati kiírás, a TIT-ekben való kutatásra való felkészülés megkezdése) szintén megfelelő úton halad.

### Továbbfejlesztési javaslatok

Az intézkedés A.) célja mentén történő előrehaladás részletes értékelése a következő értékelési jelentésben esedékes.

## 12.

A szellemi vagyon hasznosításának segítése  
a költségvetési kutatóhelyeken

## AZ INTÉZKEDÉS ÖSSZEFOGLALÓ BEMUTATÁSA

**Intézkedés sorszáma**

12.

**Főfelelős**Magyar Szabadalmi  
Hivatal**Eredeti határidő**

2007. december 31.

**Az intézkedés célja**

Az költségvetési kutatóhelyeken létrejött szellemi vagyon hasznosulásának elősegítése a vonatkozó jogszabályi keretek célszerű módosításán keresztül.

**Az intézkedés tartalma**

A jogszabály-módosítás eredményeképpen a kutatóhelyek korlátozásmentes rendelkezési jogosultságot szerezhetnek a kutatóhelyen létrehozott szellemi alkotáshoz fűződő jogok tekintetében. Mindezek általánosan a kutatóhelyek cselekvési szabadsága a kutatási együttműködések létesítése, illetve a szellemi alkotások hasznosítása területén.

**Intézkedés státusza**Az intézkedés elérte  
célját és lezárult.**A végrehajtás jelenlegi helyzete**

Az állami vagyonról szóló 2007. évi CVI. törvény – egyéb rendelkezései mellett – módosította a kutatás-fejlesztésről és a technológiai innovációról szóló 2004. évi CXXXIV. törvényt is, mely módosítás 2007. szeptember 25-én lépett hatályba.

**Hatásterület**

2. indikátor: Vállalati  
K+F ráfordítás a GDP  
arányában  
4. indikátor: 1 millió főre  
eső szabadalmak  
száma

**A TTI stratégia megvalósítására gyakorolt várható hatások**

A megvalósult célkitűzés eredményeként a kutatóhelyek várhatóan nagyobb felelősséggel kezelik a kutatóhelyen létrehozott, immár a saját kizárólagos rendelkezési jogkörükbe tartozó szellemi alkotásokhoz fűződő jogokat. Ennek következtében remélhetően nagyobb arányban fogják a létrehozott szellemi alkotások tekintetében az iparjogvédelmi oltalom megszerzését kezdeményezni (4. indikátor), ezáltal nőhet az egy főre jutó európai szabadalmi bejelentések száma, illetve az átláthatóbbá váló tulajdonosi és jogosultsági viszonyok következtében növekedhet a vállalati szféra és a közfinanszírozású kutatóhelyek közötti együttműködés (2. indikátor), ezáltal nőhet a K+F ráfordítás is a GDP arányában.



## AZ INTÉZKEDÉS FEJLESZTÉSPOLITIKAI SZEMPONTÚ ÁTTEKINTÉSE

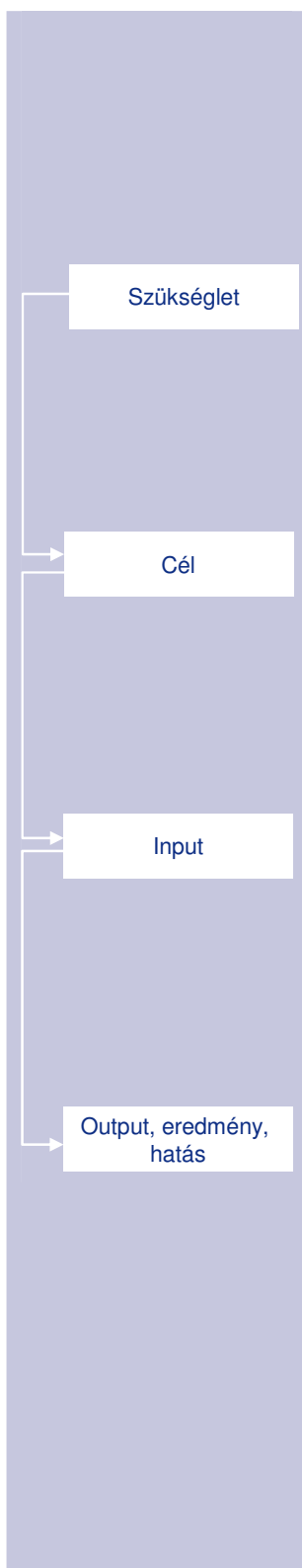

### Az intézkedés iránti szükséglet

A közfinanszírozású kutatóhelyeken létrehozott szellemi tulajdonra is a kincstári vagyon kezelésére az államháztartásról szóló 1992. évi XXXVIII. törvényben (a továbbiakban: Áht.) meghatározott általános szabályokat kell alkalmazni. Ezen rendelkezések azonban az innovációs törvényben rögzített célokkal és a kutatóhelyek gyakorlati igényeivel (különös tekintettel a kutatási együttműködésekben való sikeres szerepvállalásra) nehezen egyeztethetők össze.

A szellemi alkotásokon fennálló jogok tipikusan időben korlátozott jellege, valamint az a tény, hogy egy közfinanszírozású kutatóhely elsődleges feladataiból következően meglehetősen ritkán hasznosítja a szellemi alkotásokat saját szervezeti keretein belül, hanem azokat többnyire átruházza vagy azok hasznosítására engedélyt ad, megkérdőjelezi, hogy ezen jogok e kategóriába sorolása indokolt-e.

### Az intézkedés célja

Az intézkedés célja a kutatás-fejlesztésről és a technológiai innovációról szóló 2004. évi CIV. törvény, valamint az államháztartásról szóló jogszabályok összehangolt módosítása, annak érdekében, hogy a szellemi alkotásokon való jogok gyakorlása jogszerűen történhessen.

### Az intézkedés inputjai

Az intézkedéshez az innovációs szervezetrendszeren belüli erőforrások kerültek felhasználásra.

### Az intézkedés outputjai, eredményei és hatásai

A jogszabály-módosítás eredményeképpen a kutatóhelyek korlátozásmentes rendelkezési jogosultságot szerezhetnek a kutatóhelyen létrehozott szellemi alkotáshoz fűződő jogok tekintetében. Mindezek általánosan a kutatóhelyek cselekvési szabadsága a kutatási együttműködések létesítése, illetve a szellemi alkotások hasznosítása területén.

Az innovációs törvénybe iktatott új 15/A. § értelmében a költségvetési kutatóhelynek minősülő központi költségvetési szervre jogszabály erejénél fogva átszálló, illetve az általa ellenérték fejében vagy ingyenesen szerzett szellemi alkotáson fennálló jogok, valamint a szellemi alkotás hasznosítására létrejövő hasznosító (spin-off) vállalkozás részesedése – az állami vagyonról szóló törvény általános rendelkezéseitől eltérően – az adott kutatóhelyet illeti meg. Így a kutatóhely válik a jogosultjává, illetve tulajdonosává a kincstári vagyon részét képező, ezen időpont előtt az adott kutatóhely által megszerzett jogoknak, illetve a hasznosító vállalkozásban szerzett részesedésnek is.

Hosszú távú hatásként így az átláthatóbbá váló tulajdonosi és jogosultsági viszonyok következtében növekedhet a vállalati szféra és a közfinanszírozású kutatóhelyek közötti együttműködés, valamint nőhet a szabadalmi bejegyzések száma is.

## AZ INTÉZKEDÉS RÉSZLETES TARTALMA

### Előzmények

Eltérő jogi szabályozás hiányában a közfinanszírozású kutatóhelyeken létrehozott szellemi tulajdonra is a kincstári vagyon kezelésére az Áht-ban meghatározott általános szabályokat volna szükséges alkalmazni. A kincstári vagyon azt a vagyontömeget jelenti, amely hosszabb távon kincstári tulajdonban maradva lehetővé teszi az állami feladatok folyamatos ellátását.

A kincstári vagyonra vonatkozó államháztartási jogszabályok alkalmazása a vonatkozó rendelkezések túlzott megkötő jellegéből kifolyólag azonban számos olyan problémát vet fel, amelyek az innovációs törvényben rögzített célokkal és a kutatóhelyek gyakorlati igényeivel (különös tekintettel a kutatási együttműködésekben való sikeres szerepvállalásra) nehezen egyeztethetők össze.

Ugyanakkor a szellemi alkotásokon fennálló jogok tipikusan időben korlátozott jellege, valamint az a tény, hogy egy közfinanszírozású kutatóhely elsődleges feladataiból következően meglehetősen ritkán hasznosítja a szellemi alkotásokat saját szervezeti keretein belül, hanem azokat többnyire átruházza vagy azok hasznosítására engedélyt ad, megkérdőjelezi, hogy ezek a jogok e kategóriába sorolása indokolt-e. Ezen jogi szabályozási keretek között az a jogellenes gyakorlat alakult ki, hogy a kutatóhely általában anélkül rendelkezik az egyes vagyonelemekkel, hogy azok tekintetében akár csak vagyonkezelői jogokkal rendelkezne.

### Feladatok

A kutatás-fejlesztésről és a technológiai innovációról szóló 2004. évi CIV. törvény, valamint az államháztartásról szóló jogszabályok összehangolt módosításával a közfinanszírozású kutatóhelyek az ott létrehozott szellemi tulajdon, mint az állami vagyon speciális formája tekintetében jogszabály erejénél fogva rendelkezési jogot szerezhetnek. E rendelkezési jog alapján a kutatóhely jogosult a szellemi tulajdont értékesíteni, vagyonkezelés jogát, valamint a vagyon használatát, illetve a hasznosítás jogát másnak átengedni. Mindez egyúttal a korábban fennálló jogellenes gyakorlat felszámolását is jelenti.

A megvalósított törvénymódosítás összhangba hozta a jogi szabályozást azzal a gyakorlati igénnyel, hogy a szellemi tulajdon minél nagyobb arányú gazdasági hasznosulásának és a hatékonyabb innovációnak az elősegítése megkívánja, hogy az ezen – a többi vagyonelemhez képest speciálisabb és tipikusan csak helyben rendelkezésre álló szakértelmet igénylő – tulajdonnal történő gazdálkodással összefüggő valamennyi kérdésben ott születhessen meg a döntés, ahol megvan a megfelelő szakértelem.

## AZ INTÉZKEDÉS ÉRTÉKELÉSÉNEK ÖSSZEFOGLALÁSA

### Értékelő megállapítások

Az intézkedés a törvénymódosítások elfogadásával és hatályba lépésével 2007-ben sikeresen lezárult.

Az intézkedésre vonatkozó további lehetséges továbbfejlesztési lehetőségek kapcsán ki kell emelnünk, hogy a közalkalmazottak jogállásáról szóló 1992. évi XXXIII. törvény (Kjt.) 2009 elején hatályba lépett módosítása nincs összhangban az innovációs törvény szövegével. Míg ugyanis az innovációs törvény 21. §-a értelmében a költségvetési kutatóhely közalkalmazotti jogállású munkatársa a hasznosító vállalkozásnak tagja vagy vezető tisztségviselője lehet, illetve azzal munkavégzésre irányuló további jogviszonyt létesíthet, a Kjt.-be 2009. január 1-jei hatállyal beiktatott új 43/D. §-a (1) bekezdése kimondja, hogy az MTA által fenntartott köztestületi költségvetési szervnél, valamint a központi költségvetési intézményként működő kutatóintézeteknél összeférhetetlen az olyan munkavégzésre irányuló további jogviszony, amelynek keretében a közalkalmazottat foglalkoztató munkáltató üzleti titkát képező módszerek, eljárások, ismeretek, know-how-k alkalmazására, hasznosítására kerülne sor. Márpedig nehezen képzelhető el olyan hasznosító vállalkozás, ahol ezekre az ismeretekre ne lenne szükség. Ugyanezen § (3) bekezdése még azt is megtiltja, hogy a kutatóintézetnél

foglalkoztatott magasabb vezető, vezető beosztású, illetve témacsoport-vezető közalkalmazott tagja, illetve vezető tisztségviselője legyen olyan gazdasági társaságnak, amelynek az őt foglalkoztató munkáltató az alapítója, tagja vagy a munkáltatóval gazdasági kapcsolatban áll. Ez a rendelkezés azonban szellemében ellentétes az innovációs törvény azon fontos szándékával és eredményével, mely lehetővé tette a kapcsolódó spin-off vállalkozásokban a kutatóhelyeken realizálódott szellemi alkotások egyszerű és jogszerű felhasználását.

A fentiek szerinti ellentmondásosnak tűnő helyzet mindenestre sem az MTA kutatóintézeti hálózata esetében, sem pedig a felsőoktatási kutatóhelyeken nem a következetes és – a szellemi vagyon hasznosításának alapfeltételét jelentő – egyértelmű jogosultsági viszonyokat teremtő jogi háttér megvalósítását tükrözi.

A Magyar Tudományos Akadémiáról szóló 1994. évi XL. törvény 2009. április 6-án hatályba lépett novelláris szintű módosítása az MTA tulajdonában lévő vagyon egységének az elvét tükrözi. Ennek értelmében a kutatóintézetek és az egyéb akadémiai intézmények az általuk használt vagyon tekintetében – az MTA-val kötendő ún. vagyonhasználati szerződést alapján – nem tulajdonjoggal, hanem használati joggal rendelkeznek. A törvény értelmében a vagyongazdálkodás részletes szabályait, ideértve a vagyonhasználati szerződés főbb tartalmi és formai elemeit az MTA Alapszabályának kell meghatároznia.

Az MTA Közgyűlése 2009 májusában fogadta el az MTA új alapszabályát, amely 2009. október 3-án fog hatályba lépni. A törvény rendelkezéseitől eltérően az Alapszabály 66. §-ának (6) bekezdése kimondja, hogy az akadémiai költségvetési szerveknél keletkezett szellemi tulajdonnal kapcsolatos jogok – a vonatkozó külön jogszabályok szerint – a költségvetési szervet illetik meg. A szellemi vagyon létrehozásával és kezelésével kapcsolatos kérdések szabályozására az MTA Szellemitulajdon-kezelési Szabályzatot ad ki, amelyhez illeszkedve az akadémiai költségvetési szervek elkészítik a saját, szellemi tulajdon kezelésére vonatkozó szabályzataikat. A szellemi tulajdonnal kapcsolatos jogok értékesítéséből vagy hasznosításából származó bevétel felett elsődlegesen a külön jogszabály szerinti tulajdonos (vagy annak rendelkezése alapján a használó intézmény) rendelkezik.

### **Továbbfejlesztési javaslatok**

A fentieknek megfelelően megvizsgálandó, hogy a költségvetési kutatóhelyeken létrehozott szellemi alkotások jogosultsági viszonyai milyen egyszerű általános elveknek megfelelően tisztázhatók, mivel a jelenleg hatályos szabályozás nem segíti elő a TTI stratégia egyik meghatározó céljának teljesülését, a költségvetési kutatóhelyeken létrejött szellemi alkotások hasznosulását.

Ezen felül az intézkedés hatásainak felmérése javasolt egy külön, fejlesztéspolitikai típusú utólagos értékelés keretében.

## I.5

A támogatási intenzitás meghatározása a támogatott gazdasági státusza és a kockázatok alapján

## AZ INTÉZKEDÉS ÖSSZEFOGLALÓ BEMUTATÁSA

**Intézkedés sorszáma**

I.5

**Főfelelős**

Nemzeti Kutatási és Technológiai Hivatal

**Eredeti határidő**

2007. október 31.

**Az intézkedés célja**

A projekt célja olyan hazai, a Kutatási és Technológiai Innovációs Alapra (a továbbiakban: KTIA) alkalmazandó jogi szabályozás megteremtése, amely összhangban áll az Európai Unió 2007. január 1-jétől hatályos, K+F+I állami támogatásokra vonatkozó rendelkezéseivel.

**Az intézkedés tartalma**

Az intézkedés keretében ellátandó feladat egy olyan jogszabály kidolgozása volt, amely részletesen rögzíti a Kutatási és Technológiai Innovációs Alapból nyújtható állami támogatások mértékét, szabályait, feltételeit.

**Intézkedés státusza**

A jogszabály kidolgozásra került, és hatályba lépett

**A végrehajtás jelenlegi helyzete**

A Keretszabály alapján kidolgozott, A Kutatási és Technológiai Innovációs Alapból nyújtható állami támogatások szabályairól szóló 146/2007. (IV. 26.) Korm. rendelet (a továbbiakban: Rendelet) 2007. május 2-án részlegesen hatályba lépett. Az Európai Bizottság által kért módosítások a 12/2008. (I. 26.) Korm. rendelettel épültek be a 146/2007. (IV. 26.) Korm. rendeletbe. A Rendelet módosítása 2008. január 27-én lépett hatályba, ezzel teljessé vált a KTIA-ból nyújtható állami támogatások jogi szabályozása.

**Hatásterület**

Az összes célindikátor

**A TTI stratégia megvalósítására gyakorolt várható hatások**

A Rendelet az EU-s szabályozásnak megfelelő jogi alap létrehozásán keresztül járul hozzá az 1-4. indikátorok által kifejezett célok teljesüléséhez.

## AZ INTÉZKEDÉS FEJLESZTÉSPOLITIKAI SZEMPONTÚ ÁTTEKINTÉSE

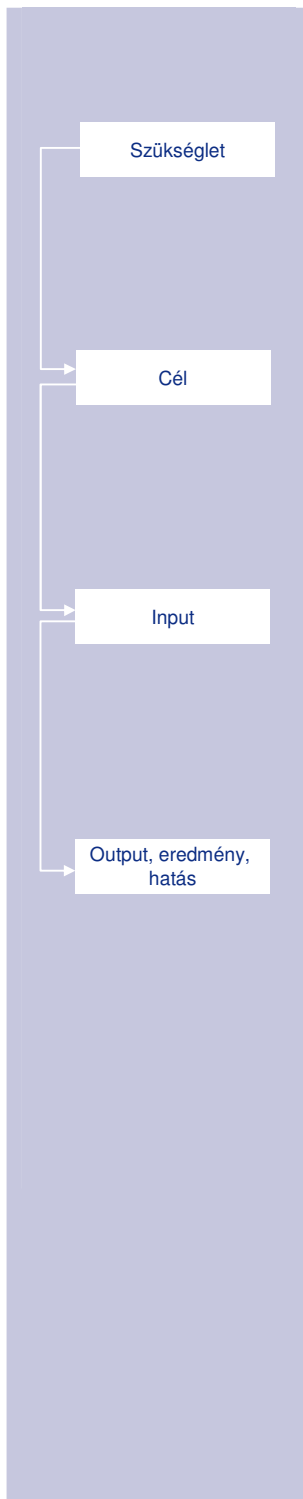

### Az intézkedés iránti szükséglet

A Kutatási és Technológiai Innovációs Alapra vonatkozó korábbi jogi szabályozás nem felelt meg maradéktalanul az Európai Unió 2007. január 1-jétől hatályos, K+F+I állami támogatásokra vonatkozó rendelkezéseiben foglaltaknak. Az intézkedés – a KTIA vonatkozásában – megteremti az állami támogatások folyósításához szükséges, az Unió vonatkozó rendelkezéseivel összhangban álló jogi alapot.

### Az intézkedés célja

A projekt célja olyan, a hazai KTIA kapcsán alkalmazandó jogi szabályozás megteremtése, amely összhangban áll az Európai Unió 2007. január 1-jétől hatályos, K+F+I állami támogatásokra vonatkozó rendelkezéseivel.

### Az intézkedés inputjai

Az intézkedés megvalósításához az innovációs szervezetrendszeren belüli erőforrások kerültek felhasználásra.

### Az intézkedés outputjai, eredményei és hatásai

A Keretszabály alapján kidolgozott Rendelet 2007. május 2-án részlegesen hatályba lépett. Azok támogatási szabályok, amelyek kizárólag a Keretszabályon alapulnak (azaz más, közvetlenül alkalmazandó jogforrás nem tartalmaz) csak az Európai Bizottság jóváhagyását követően léphettek hatályba. E rendelkezéseket a Rendelet 3. § a)-h) pontjai és 4-26. §-ai tartalmazzák.

A notifikációs eljárás alatt az Európai Bizottság egyes rendelkezések pontosítását kérte, amelyre kötelezettséget vállaltunk. Erre való tekintettel az Európai Bizottság 2007. december 6-án a Rendeletet jóváhagyta.

Az Európai Bizottság által kért módosítások a 12/2008. (I. 26.) Korm. rendelettel épültek be a 146/2007. (IV. 26.) Korm. rendeletbe, s e módosító jogszabály egyben hatályba léptette a fentebb említett rendelkezéseket is. A Rendelet módosítása 2008. január 27-én lépett hatályba, ezzel teljessé vált a Kutatási és Technológiai Innovációs Alapból nyújtható állami támogatások jogi szabályozása.

Az intézkedés hatásaként említhető, hogy a pályázatok kiíróinak szélesebb lehetősége nyílik a K+F+I stratégiai célkitűzéseinek megvalósítására. A Rendelet megteremtette a jogi alapot a Keretszabály által bevezetett új támogatási kategóriák a KTIA esetében való alkalmazására. A Rendelet ismét lehetővé tette, hogy a nagyvállalkozások is támogatásban részesüljenek – természetesen a KKV-khoz képest alacsonyabb támogatási intenzitás mellett.

## AZ INTÉZKEDÉS ÉRTÉKELÉSÉNEK ÖSSZEFOGLALÁSA

### Értékelő megállapítások

Az intézkedés egyszeri, jól meghatározott feladat ellátására született. Az EU-s K+F szabályozással való összhang megteremtése alapvető feltétele a K+F+I terület támogatásának. A jogszabályok harmonizációja lehetővé teszi az állami forrásokon alapuló szerepvállalást a K+F területén.

### Továbbfejlesztési javaslatok

„A 146/2007. korm. rendelet módosításának közvetlen előzménye az Európai Bizottság által 2008. július 7. napján elfogadott, és az Unió Hivatalos Lapjában augusztus 9. napján megjelent és augusztus 29-én hatályba lépett az EK-Szerződés 87. és 88. cikke alkalmazásában a támogatások bizonyos fajtáinak a közös piaccal összeegyeztethetők nyilvánításáról (általános csoportmentességi rendelet) szóló 800/2008/EK rendeletet. A 800/2008/EK rendelet hatálybalépésére tekintettel a 146/2007. korm. rendelet módosítása – a 800/2008/EK rendelethez igazítása – szükséges.

A támogatási program hazai jogalapja az Európai Közösséget létrehozó Szerződés 87. cikkének (1) bekezdése szerinti állami támogatásokkal kapcsolatos eljárásról és a regionális támogatási térképről szóló 85/2004. (IV.19.) Korm. rendelet 23/A, 23/C és 23/D §-ai. A 85/2004. (IV.19.) Korm. rendelet 23/A. §-a kimondja, hogy a támogatást nyújtóknak az alkalmazni kívánt átmeneti szabályokat saját támogatási jogszabályaikba át kell vezetniük. Annak érdekében, hogy a Kutatási és Technológiai Innovációs Alapból nyújtott támogatások felhasználása során az átmeneti támogatás intézménye alkalmazható legyen, a módosításnak az ennek alapjául szolgáló szabályozást is tartalmaznia kell.”

## I.6

### A K+F támogatások hatékonyságának növelése, fókuszálás

#### AZ INTÉZKEDÉS ÖSSZEFOGLALÓ BEMUTATÁSA

**Intézkedés sorszáma**

I.6

**Főfelelős**

Nemzeti Kutatási és Technológiai Hivatal

**Eredeti határidő**

Folyamatos

**Az intézkedés célja**

Az intézkedés célja a támogatások eredményességi kritériumainak szigorítása, a támogatottak átmeneti kizárása a támogatotti körből a támogatási feltételek megszegése esetén. A támogatások centralizációja, arra törekedve, hogy ahol ez releváns, a minimálisan támogatott projektméret 100 millió forint legyen.

**Az intézkedés tartalma**

Az NKTH számos lépést tett annak érdekében, hogy a K+F támogatások hatékonyságát fokozza, elsősorban a támogatások fókuszálása, illetve az értékelési rendszer továbbfejlesztése, valamint a támogatás kifizetésének gyorsítása révén.

**Intézkedés státusza**

Az intézkedés elérte célját és lezárult.

**A végrehajtás jelenlegi helyzete**

A vizsgált időszakban az intézkedés elérte alapvető célját, a K+F támogatások hatékonyságának növelését, ám természetesen további lépések is várhatóak a további fókuszálás és hatékonyságnövelés érdekében.

**Hatásterület**

Az összes célindikátor

**A TTI stratégia megvalósítására gyakorolt várható hatások**

Az intézkedés a TTI intézkedési terv indikátorai közül mindegyiket érinti a fókuszáltabb, hatékonyabb K+F támogatások révén.

## AZ INTÉZKEDÉS FEJLESZTÉSPOLITIKAI SZEMPONTÚ ÁTTEKINTÉSE

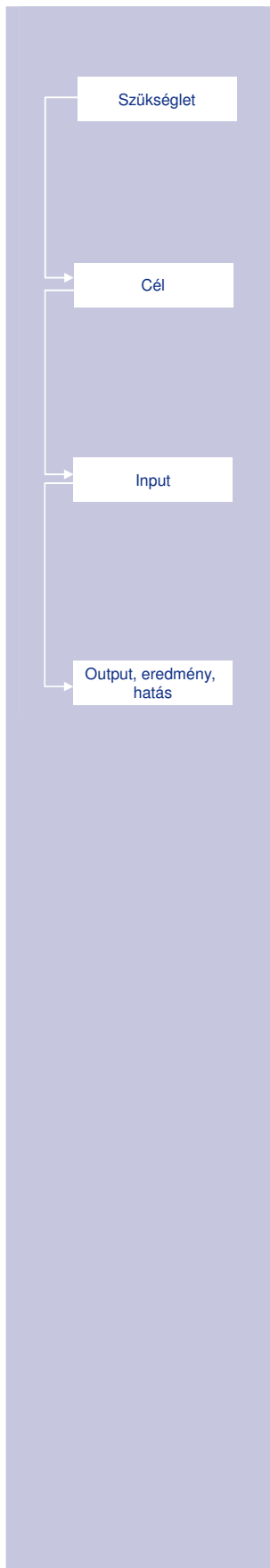
**Az intézkedés iránti szükséglet**

A rendelkezésre álló, kutatás-fejlesztésre fordítható támogatások tekintetében kiemelten fontos, hogy szakmailag kellőképpen megalapozott, megfelelő eredménnyel bíztató projektek részesüljenek fókuszált, a lehetőség szerint minél nagyobb mértékű támogatásban, ezért szükséges a támogatások allokációja esetében a pályáztatási folyamat és rendszer hatékonyságát fokozni.

**Az intézkedés célja**

Az intézkedés célja a támogatások eredményességi kritériumainak szigorítása, a támogatottak átmeneti kizárása a támogatotti körből a támogatási feltételek megszegése esetén. A támogatások centralizációja, arra törekedve, hogy ahol ez releváns, a minimálisan támogatott projektméret 100 millió forint legyen.

**Az intézkedés inputjai**

Az intézkedéshez kapcsolódó feladatok ellátáshoz elsősorban az innovációs szervezetrendszeren belüli erőforrások kerültek felhasználásra.

**Az intézkedés outputjai, eredményei és hatásai**

Az intézkedés outputjaként a meghirdetett, módosított pályázati kiírások nevezhetők meg.

Az intézkedés végrehajtásának egyes területei az alábbiak:

- **Erőforrások fókuszálása**

A pályázati felhívások a támogatások eredményesebb tudományos és gazdasági hatásának elérése érdekében az erőforrások koncentrációját célozzák azzal, hogy előírják a minimális támogatási összeget (pl. a Nemzeti Technológia Program (TECH) pályázataiban min. 200 millió Ft), a projekten jelentős időráfordítással dolgozó kutatócsoport létrehozását (pl. a TECH esetében minimum 10 FTE), kutatói utánpótlás biztosítását (kötelező 3 PhD hallgató vagy posztdoktor bevonása minden egyes projekt végrehajtásába), hosszabb távú együttműködést a konzorcium tagjai között (pl. TECH esetében 18-48 hónap közötti projekt futamidő), valamint az értékelés során előnyt élveznek a nagyobb saját forrást biztosító projektek. A gazdaságban történő hasznosulást célozza a vállalkozások vezető szerepe a konzorciumokban, a kötelező célindikátorként vállalandó termék, technológia, vagy szolgáltatás kifejlesztése, valamint a pályamű részét képező, az eredmények hasznosítását bemutató üzleti terv. Így pl. a TECH program támogatásának 60 %-a a vállalkozásokhoz kerül. A Nemzeti Technológia Program esetében a támogatási keret növelésével a támogatott projektek száma is megnőtt.

- **Tematikai fókuszálás**

Már az intézkedés végrehajtásának megkezdése előtt az NKTH az egyes tématerületek fokozottabb támogatására a 2005-ben és 2006-ban is meghirdetett Jedlik Ányos Program mellett 2005-ben meghirdette az élettudományra és megújuló energiára fókuszáló Asbóth Oszkár Programot is.

Az NKTH az alábbi tématerületeken nyújt nagy összegű támogatást gazdaságban hasznosuló kutatásokra:



- Élettudomány
- Ipari kutatások (pl. informatika, biztonság, anyagtudomány, műszer és technológiafejlesztés)
- Agrár- és élelmiszeripari kutatások
- Környezetvédelem, megújuló energia

A Nemzeti Technológia Program keretében a főbb tématerületeken belül prioritások kerültek kijelölésre, melyek – amennyiben a pályázó kutatási terület megfelelt azok egyikének – előnyt jelentettek az értékelés során.

#### ▪ **Értékelési rendszer továbbfejlesztése**

A pályázati útmutató bemutatja az értékelés menetét, így a pályázó tudja, hogy milyen értékelési szempontok szerint, hány fordulóban bírálják a pályaművét. Az értékelési szempontok részletesebbé váltak, így pontosabban látható, hogy mire hány pontot kaphatnak a pályázók és mely részletekre kell ügyelniük a projektjavaslat elkészítése során. A pályázók számára adott lett a lehetőség, hogy megnevezzenek két személyt, akiket nem látnának szívesen a pályaművük bírálójaként. A külső szakmai bírálók a pontozás mellett szöveges értékelést is adnak, melyet a bíráló anonimitása mellett a Bíráló Bizottság tagjai is megismernek. A tématerületenként felállított, külföldi tagokkal is rendelkező Bíráló Bizottságok szakmai és gazdasági hasznosítási szempontból értékelik és sorrendbe rakják a pályaműveket. A támogatási keret figyelembe vételével az egész programra vonatkozó támogatási javaslatot a Bíráló Bizottságok véleménye alapján az Irányító Testület teszi meg. A pályázók megismerhetik a pályaművükről kialakított véleményt, mely segítséget nyújt a projektjavaslat átdolgozásához.

#### ▪ **Támogatás kifizetésének gyorsítása**

Már a pályázati szakaszban, a pályázati útmutató alapján ismert a pályázók számára a pénzügyi elszámolás menete, melyet a támogatási szerződés bővebben is részletez. A szerződés részét képezik a honlapról letölthető elszámolási dokumentumok. A leggyakrabban előforduló problémák kiküszöbölésére részletes pénzügyi elszámolási útmutató készült. Minden konzorcium értesítést kapott, hogy melyik pénzügyi ügyintéző foglalkozik az elszámolásaival, így közvetlenül is megbeszélhetik a felmerülő kérdéseket. Mindezek eredményeként az időigényes hiánypótlások száma csökkent, így a kifizetések gyorsultak.

## AZ INTÉZKEDÉS ÉRTÉKELÉSÉNEK ÖSSZEFOGLALÁSA

### **Értékelő megállapítások**

Az NKTH által az intézkedés céljai végrehajtásának érdekében tett lépések eredményeként az állami K+F támogatások egy része valóban hatékonyabb módon került allokálásra, és a módosított feltételrendszernek megfelelő projektek nyertek támogatást.

### **Továbbfejlesztési javaslatok**

További, az eddig megtett lépésekkel összhangban tett intézkedések szükségesek a további fókuszálás és hatékonyságnövelés érdekében.

## I.9

A kutatói mobilitás ösztönzése, a kutatók beáramlásának könnyítése egyszerűbb szabályozás révén

## AZ INTÉZKEDÉS ÖSSZEFOGLALÓ BEMUTATÁSA

**Intézkedés sorszáma**

I.9

**Főfelelős**

Nemzeti Kutatási és Technológiai Hivatal

**Eredeti határidő**

2007.

**Az intézkedés célja**

Az intézkedés célja a külföldi, jellemzően harmadik országból származó kutatók Magyarországra vonzásának elősegítése, a kutatói mobilitás erősítése a jogszabályalkotás eszközével.

**Az intézkedés tartalma**

A 2005/71/EK tanácsi irányelvvel kapcsán Magyarországnak implementálási kötelezettsége volt, az irányelvet 2007. október 12-éig kellett átültetni a hazai jogrendszerbe. A kormány-előterjesztéssel (az új rendelet elfogadásával) ennek az európai jogharmonizációs kötelezettségnek tettünk eleget. A rendelet a Kormány munkatervében szerepelt.

Az intézkedés céljának elérése érdekében megtörtént a harmadik országbeli állampolgár kutatókat fogadó kutatószervezetek akkreditációjáról, valamint a fogadási megállapodásról szóló megfelelő kormányrendelet elkészítése, hatályba lépése.

**Intézkedés státusza**

A jogszabály kidolgozásra került, és hatályba lépett

**A végrehajtás jelenlegi helyzete**

A harmadik országbeli állampolgár kutatókat fogadó kutatószervezetek akkreditációjáról, valamint a fogadási megállapodásról szóló Kormányrendelet elkészült, melyet a Kormány június 27-i ülésén megtárgyalt és elfogadott. A 181/2007. (VII.6.) Kormányrendelet a Magyar Közlöny július 6-ai 90. számában jelent meg.

**Hatásterület**

Részben az 1. és a 3. indikátor

**A TTI stratégia megvalósítására gyakorolt várható hatások**

A kidolgozott és hatályba lépett jogszabály egyrészt közvetlenül hozzájárul az 1. indikátor által kifejezett cél, a 20-29 éves korcsoportban a műszaki és természettudományos szakemberek arányának növeléséhez, illetve közvetetten támogatja a 3. A piacon új termékek arányának emelése a forgalomból indikátor teljesülését.

## AZ INTÉZKEDÉS FEJLESZTÉSPOLITIKAI SZEMPONTÚ ÁTTEKINTÉSE

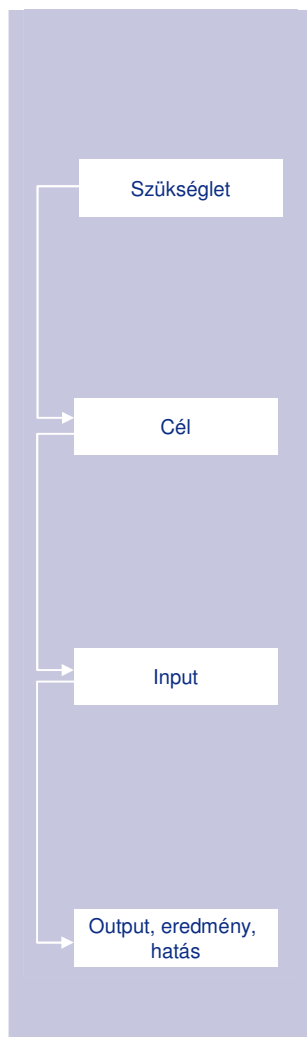

### Az intézkedés iránti szükséglet

A korábbi hazai szabályozás nem tette lehetővé, hogy Magyarország harmadik országbeli (nem EU tagállam állampolgár) kutatókat hosszú távon (3 hónapnál hosszabb időtartamra) fogadjon. A kutatók fogadásának több olyan előfeltétele is hiányzott, melyeket a 2005/71/EK tanácsi irányelv előírászerűen tartalmazott.

Ennek megfelelően szükségessé vált a fogadó kutatószervezetek akkreditációjáról, valamint a fogadási megállapodásról szóló megfelelő szabályozás elkészítése és hatályba lépése a tanácsi irányelvvel összhangban.

### Az intézkedés célja

Az intézkedés célja a külföldi, jellemzően harmadik országból származó kutatók Magyarországra vonzásának elősegítése, a kutatói mobilitás erősítése jogszabályalkotás eszközével

### Az intézkedés inputjai

Az intézkedés inputjaként a 2005/71/EK tanácsi irányelv tekinthető, amivel kapcsolatban Magyarországnak implementálási kötelezettsége volt, az irányelvet 2007. október 12-éig kellett átültetni a nemzeti jogba.

### Az intézkedés outputjai, eredményei és hatásai

A harmadik országbeli állampolgár kutatókat fogadó kutatószervezetek akkreditációjáról, valamint a fogadási megállapodásról szóló kormányrendelet elkészült, melyet a Kormány június 27-i ülésén megtárgyalt és elfogadott. A 181/2007. (VII.6.) Korm. rendelet a Magyar Közlöny július 6-ai 90. számában jelent meg.

## AZ INTÉZKEDÉS RÉSZLETES TARTALMA

### Előzmények

A kutatók mobilitásának ösztönzése elősegíti a magyarországi K+F tevékenység mennyiségi és minőségi előrelépését. Az intézkedés előzményének tekinthető 2005/71/EK tanácsi irányelv, mely a harmadik országbeli állampolgároknak az Európai Közösség területén folytatott tudományos kutatás céljából való fogadására vonatkozik egy külön eljárás keretében.

### Feladatok

Az irányelv célja, hogy a harmadik országból, három hónapnál hosszabb időre érkező kutatók kutatási programok végrehajtása érdekében történő be-utazását megkönnyítse. Az irányelv hozzájárul a Közösség azon célkitűzéseinek megvalósításához, hogy vonzóbbá tegye Európát a kutatók számára, növelje a képzés és mobilitás lehetőségeit a kutatásban, nagyobb mértékben megnyissa a Közösséget a harmadik országbeli kutatók előtt.

Ennek érdekében azon kutatószervezetek, amelyek akkreditációs eljárás keretében tanúsítványt kaptak, az illetékes hatóságok által lefolytatott eljárást követően fogadhatnak három hónapnál hosszabb időre érkező kutatókat kutatási programok végrehajtására.

Az irányelv szerint kutatószervezetek közé a közszférához és a magánszférához tartozó jogalanyok egyaránt tartoznak. Az akkreditációs tanúsítványt a szükséges feltételeket teljesítő kutatószervezet legalább öt évre kapja meg. A tanúsítványt az irányelv alapján vissza lehet vonni, a meghosszabbítására vonatkozó kérelmet el lehet utasítani, illetve a kutatószervezetet el lehet tiltani öt évig az akkreditációs eljárás lefolytatásától, amennyiben a tanúsítványt csalás útján szerezte, vagy a kutatóval nem kellő gondossággal kötött fogadási megállapodást.

## AZ INTÉZKEDÉS ÉRTÉKELÉSÉNEK ÖSSZEFOGLALÁSA

### **Értékelő megállapítások**

Az I.9 intézkedés sikeresen teljesült, a kutató mobilitást ösztönző jogszabály kidolgozásra került és hatályba lépett.

### **További vizsgálatot igényel**

A célként kitűzött, külföldi kutatók magyarországi beáramlásának felélénkülését csak közép- és hosszabb távon lehet vizsgálni.

## I.11

### Jogi keretek kialakítása KKV-k közös KFI problémáinak megoldására

#### AZ INTÉZKEDÉS ÖSSZEFOGLALÓ BEMUTATÁSA

##### Intézkedés sorszáma

I.11

##### Főfelelős

Nemzeti Kutatási és Technológiai Hivatal

##### Eredeti határidő

Konstrukció alkalmazhatóságának vizsgálata: 2008  
Bevezetés, amennyiben a vizsgálat alapján indokolt: 2009

##### Az intézkedés célja

Az intézkedés célja a lehetőségek vizsgálata, majd alkalmasság esetén megfelelő jogszabályok kialakításával az alábbi tevékenységek támogatása:

- a) Tagdíj alapú kutatóintézetek alakítása, amelyben a csatlakozott KKV-k számára végeznek KFI tevékenységet.
- b) Felhasználók számára nyitott laboratóriumok, virtuális kutatóközpontok létrehozása.

##### Az intézkedés tartalma

Az intézkedés tartalma a KKV-k kollektív kutatásának elősegítése, az FP7 CORNET/ERA-NET programjának legjobb gyakorlata alapján. támogató pályázat kidolgozása, megjelentetése és menedzselése révén.

##### Intézkedés státusza

A CORNET\_6\_08 jelű pályázat kiírásra és elbírálásra került

##### A végrehajtás jelenlegi helyzete

Az intézkedés végrehajtásának alapvető eszköze a 2008-as CORNET\_6\_08 pályázat, melyben már három pályázó szövetség projektje esetében született támogatási döntés. 2009-ben további két pályázat meghirdetése várható.

##### Hatásterület

2. indikátor: vállalati K+F ráfordítás a GDP arányában,

##### A TTI stratégia megvalósítására gyakorolt várható hatások

Az intézkedés a TTI intézkedési terv indikátorai közül elsősorban a 2. (a vállalati K+F ráfordítás növelése a GDP arányában) célindikátorra fog várhatóan hatást gyakorolni, a KKV-k szorosabb, európai szintű együttműködését lehetővé tevő kollektív kutatási programok támogatásának köszönhetően.

## AZ INTÉZKEDÉS FEJLESZTÉSPOLITIKAI SZEMPONTÚ ÁTTEKINTÉSE

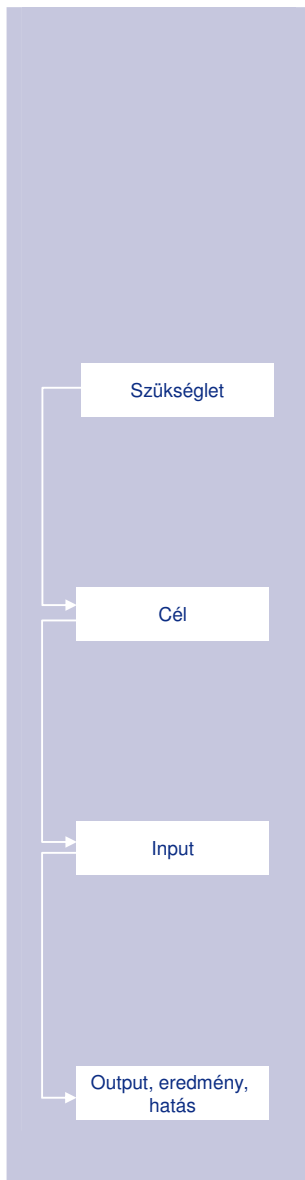

### Az intézkedés iránti szükséglet

A KKV-k nagyvállalkozásokkal szembeni versenyhátránya a gyenge innovációs kapacitásukra és a finanszírozási forrásokhoz való hozzáférési nehézségeikre vezethető vissza. Ehhez járul még hozzá az a tény, hogy Magyarországon a KKV-k érdekvérvényesítése gyenge, sokszor azonos fejlesztési problémákkal küszködnek többnyire egymástól függetlenül. A KKV-k problémáinak megoldásában a széleskörű kooperáción alapuló együttműködések, és az integráló jellegű központi innovációs kezdeményezések segíthetnek. Ez vonatkozik a közösen megfogalmazott KFI problémák megoldására is, amely egyben a párhuzamosan végeztetett kutatási megbízásokat is jelentősen csökkentené, optimális esetben pedig meg is szüntethetné. Erre lehet megoldás a kollektív kutatás bevezetése.

### Az intézkedés célja

Az intézkedés eredeti célja először a lehetőség vizsgálata, majd alkalmasság esetén megfelelő jogszabályok kialakításával az alábbi tevékenységek támogatása:

- a) Tagdíj alapú kutatóintézetek alakítása, amelyben a csatlakozott KKV-k számára végeznek KFI tevékenységet.
- b) Felhasználók számára nyitott laboratóriumok, virtuális kutatóközpontok létrehozása.

### Az intézkedés inputjai

A vállalkozások közösen megfogalmazott KFI problémáinak megoldására, az intézkedés megvalósítását szolgáló „A CORNET programban való magyar részvétel támogatása” pályázat 2008 októberében kiírásra került, összesen 100 millió forint forráskerettel.

### Az intézkedés outputjai, eredményei és hatásai

A CORNET\_6\_08 jelű pályázaton 3 pályázó összesen 100 millió forint támogatásban részesült. A program népszerűsége okán 2009 márciusában meghirdették a pályázat folytatását CORNET\_7\_09 azonosító alatt, kétszeresére emelt, 200 millió forintos forráskerettel.

## AZ INTÉZKEDÉS EREDMÉNYEKÉPPEN LÉTREHOZOTT PÁLYÁZAT ELŐREHALADÁSÁNAK ÉRTÉKELÉSE

### Pályázati azonosító

CORNET\_6\_08

### Forráskeret

100 millió HUF

### Pályázat jellege

Vissza nem térítendő támogatás

### A pályázati konstrukció áttekintése

A tagországok együttműködésében kialakított nemzetközi CORNET pályázat célja a KKV-k ösztönzése arra, hogy közösen fogalmazzák meg kutatás-fejlesztési igényeiket és szakmai szervezeteiken keresztül, ún. kollektív kutatás keretében közösen bízzanak meg kutatóhelyeket K+F feladatokkal és az eredményeket minél szélesebb körben a szervezet tagjai között hasznosítsák.

A nemzetközi pályázaton azok a konzorciumok indulhatnak, amelyek legalább három különböző CORNET ERA-NET projektben résztvevő ország jogosult szakmai szervezeteiből állnak és a projekt keretében maximum 2 éves kollektív kutatást szeretnének megvalósítani. A projekt keretében a szakmai szervezetek kutatóhelyeket bíznak meg a vállalkozások igénye szerinti K+F feladatokkal. A nemzetközi

**Pályázat meghirdetése**

2008. október

**Pályázat zárása**

2008. november 7.

projektjavaslatok szakmai értékelését független nemzetközi bírálók és nemzetközi bizottság végzi.

A magyar pályázat a nemzetközi pályázaton sikeresen szerepelt magyar partnerek részvételéhez nyújt támogatást, így feltételrendszere a magyar jog- és pénzügyi környezet figyelembe vételével a nemzetközi pályázat cél- és eszközrendszeréhez igazodik.

A pályázati támogatás célja a vállalkozásokat tömörítő és érdekeiket képviselő hazai szakmai szervezetek kutatási megbízásain alapuló kollektív kutatás támogatása, amelynek keretében a vállalkozások kutatás-fejlesztési (K+F) igényeinek megfelelően a szakmai szervezetek kutatóhelyeket bízhatnak meg K+F feladatokkal. A projektek legalább három, valamely CORNET tagországban bejegyzett szakmai szervezet nemzetközi együttműködésében valósulnak meg.

**Igényelt támogatás**

120 millió HUF

**Megítél támogatás**

100 millió HUF

**Leszerződött projektek**

100 millió HUF

**Az előrehaladás értékelése**

A pályázati eredmények rövid összefoglalása a következő:

Pályázati előrehaladási mutatók	db	mHUF
Benyújtott pályázatok	10	120
Nyertes pályázatok	3	100
Leszerződött projektek	3	100

A három nyertes pályázó és a támogatási összeg:

- Vetőmag Szövetség Szakmaközi Szervezet és TermékTanács – 30 m HUF
- Gépipari Tudományos Egyesület – 45 m HUF
- Nyomda- és Papíripari Szakmai Szövetség – 25 m HUF

**AZ INTÉZKEDÉS ÉRTÉKELÉSÉNEK ÖSSZEFOGLALÁSA**

**Értékelő megállapítások**

Az eredeti célkitűzéstől eltérően alakult az intézkedés céljainak végrehajtása. A végrehajtás során az érintett intézmények (NKTH, GKM/NFGM), a nemzetközi jó példa alapján, törekedtek megfelelő környezetet teremteni a KKV-k fejlesztési igényei szerinti, K+F megbízásokon alapuló ún. kollektív kutatásokhoz, nem csak jogi oldalról, hanem konkrét intézkedéseken keresztül. Ezzel a céllal vágott egybe az EU FP6, illetve FP7 programjának ERA-NET projektje, melyben a magyar részvétel elősegítésére az NKTH először 2008-ben írta ki támogatási konstrukcióját. A pályázat sikerességét mutatja, hogy kétszeresére emelt forráskerettel 2009 márciusában ismét kiírásra került a konstrukció, melynek támogatási döntése 2009 szeptemberére várható.

Az intézkedés eredeti célkitűzésének részét képezte a nyitott laboratóriumok létrehozása. Ezt célozza meg a KTI Alap keretében, a Mecenatúra alprogram részeként várhatóan 2009. második felében meghirdetésre kerülő Living Lab pályázat, mely azonban előreláthatólag nem elsősorban a KKV-k támogatását célozza majd.

**Továbbfejlesztési javaslatok**

Az intézkedés végrehajtására szolgáló pályázatok megnyitása után eltelt egy évet követően érdemes megvizsgálni a pályázat előrehaladását, illetve felmérni az érintettek: a kiírók, lebonyolítók és a pályázók véleményét a program tapasztalatainak levonása, valamint az esetleges fejlesztési lehetőségek feltárása céljából.

## II.4

A nemzeti innovációs rendszer felmérése,  
nemzetközi összehasonlítása

## AZ INTÉZKEDÉS ÖSSZEFOGLALÓ BEMUTATÁSA

**Intézkedés sorszáma**

II.4

**Főfelelős**Nemzeti Kutatási és  
Technológiai Hivatal**Eredeti határidő**

2008. július 25.

**Az intézkedés célja**

Az intézkedés célja háttérelmézések készítése az OECD szakértői számára a nemzeti innovációs rendszer elemzését, nemzetközi összehasonlítását és javaslatokat tartalmazó országtanulmány készítéséhez, az EU-hoz való felzárkózás és a hazai Nemzeti Innovációs Rendszer célirányos fejleszthetősége érdekében.

**Az intézkedés tartalma**

Az országtanulmány megalapozására az OECD igényei szerint és módszertana alapján került sor. Ennek keretében elkészült a szakmai háttér tanulmány, valamint, a kész tanulmány több körben egyeztetésre majd végül elfogadásra került. Az OECD szakértők egy interjú sorozat keretében tárgyaltak a magyar K+F és innovációs szféra meghatározó szakembereivel és intézményi képviselőivel. A Háttér tanulmány és az interjúk alapján az OECD 2008. szeptember elejére készítette el az innovációs ország tanulmányt, amelyet egy sorozat tagjaként az OECD könyv formátumban jelentetett meg. Az OECD innovációs ország tanulmány eredményeinek megismertetése egy magyarországi nemzetközi konferencia keretében került sor. Az ország tanulmány magyar nyelvű kiadását 2009-ben elkészítette az NKTH.

**Intézkedés státusza**

Az intézkedés eredményeként elkészült az OECD Magyarországról szóló országjelentése

**A végrehajtás jelenlegi helyzete**

Az elkészült háttér tanulmány, és az OECD szakértők magyarországi interjú sorozata alapján az innovációs ország tanulmány 2008-ban elkészült, és egy magyarországi nemzetközi konferencia keretében megvitatásra került. Az angol nyelvű tanulmányt az OECD, a magyar nyelvűt az NKTH adatta ki.

Az ország tanulmány megalapozására az OECD igényei szerint és módszertana alapján angol nyelven szakmai háttér tanulmány készült (Background Report, National System of Innovation in Hungary). A háttér tanulmány elkészítésével az NKTH egy kiváló hazai szakemberekből álló szakértői csoportot bízott meg. A munka szakmai



**Hatásterület**

II. Cél: épüljenek ki nemzetközileg versenyképes K+F+I kapacitások, központok

segítésére az NKTH elnöke egy Szakértői Konzultációs Bizottságot kért fel államigazgatási és szakmai résztvevőkkel. A háttér tanulmány egy széleskörű szakmai részvétellel megrendezett workshopon megvitatásra. Az NKTH a tanulmányt 2007. december 18-án megküldte az OECD-nek. A Háttér tanulmány felkerült az NKTH honlapjára.

Az OECD szakértők 2008. január 14-18 között egy interjú sorozat (25 interjú) keretében tárgyaltak a magyar K+F és innovációs szféra meghatározó szakembereivel és intézményi képviselőivel. A Háttér tanulmány és az interjúk alapján az OECD 2008. szeptember elejére készítette el az innovációs ország tanulmányt. Az eredmény egy komplex, átfogó, részletes elemző tanulmány lett, (OECD Reviews of Innovation Policy: Hungary), amelyet egy sorozat tagjaként az OECD könyv formátumban jelentetett meg.

Az OECD innovációs ország tanulmány eredményeinek megismertetésére egy magyarországi nemzetközi konferenciát szerveztünk (2008. október 20.). A konferencia témája az innovációs stratégia köré szerveződött, címe: „Stratégiai válaszok a globális és nemzeti innovációs kihívásokra” („Strategic Approaches to Global and National Innovation Challenges”).

Az ország tanulmány magyar nyelvű kiadását (OECD Innovációpolitikai Ország tanulmányok Magyarország) 2009-ben jelentette meg az NKTH.

**A TTI stratégia megvalósítására gyakorolt várható hatások**

Az intézkedés a TTI intézkedési terv stratégiai céljai közül elsősorban a II. célra gyakorol hatást, mivel a nemzetközileg versenyképes K+F+I kapacitások, központok kiépítését első lépéseként szükséges az országos innovációs rendszer felmérése.

Általánosságban megállapítható, hogy a magyar innovációs rendszerről készített átfogó, elemző tanulmány közvetetten segíti az összes TTI stratégiai cél megvalósítását, a megvalósítás feltételrendszerének kialakítását, és a megvalósítás értékeléséhez összehasonlító adatokat nyújt.

**AZ INTÉZKEDÉS FEJLESZTÉSPOLITIKAI SZEMPONTÚ ÁTTEKINTÉSE****Az intézkedés iránti szükséglet**

Az OECD által elkészített innovációs ország tanulmány - Review of Hungary's National Innovation System – készítésében való hazai részvétel számos előnnyel jár: a nemzeti innovációs rendszer helyzetéről szóló háttér elemzések elkészítése az OECD szakértői számára lehetővé teszi a hazai innovációs rendszer nemzetközi összehasonlítását és az azonosított elmaradásokon és potenciális fejlesztendő területeken keresztül hozzájárul az EU-s színvonalhoz való felzárkózáshoz. Az elkészült tanulmány segíti a döntéshozókat és a szféra szereplőit a hazai helyzetnek – a nemzetközi módszerek alapján történt összehasonlító elemzés alapján – történő reális megismerésében, és az OECD javaslatok alapján a magyar innovációs rendszer továbbfejlesztésében. A tanulmány ismertetése 2008 októberében egy széleskörű konferencia keretében történt meg. 2008-ban az OECD az angol nyelvű, 2009-ben az NKTH a magyar nyelvű kiadványt jelentette meg.

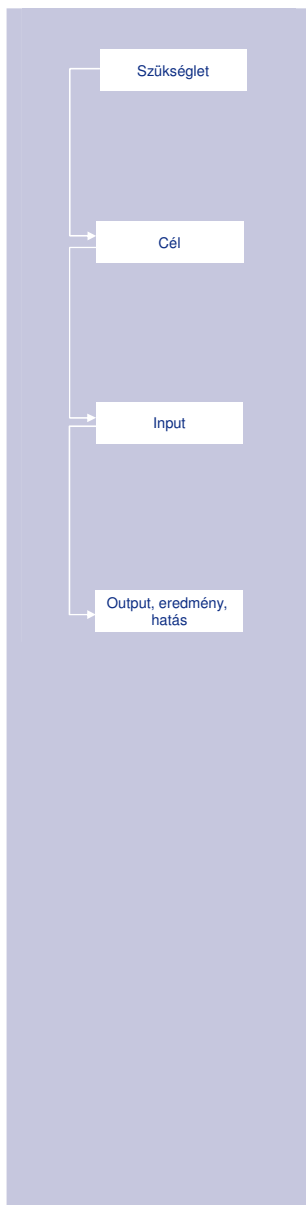

### Az intézkedés célja

Az intézkedés célja a magyar nemzeti innovációs rendszer áttekintése, nemzetközi összehasonlítása egy független szakértők (OECD) által készített elemzés alapján. A tanulmány további célja megfelelő alap kialakítása a GOP és a KTI Alap következő időszakra vonatkozó tervezéséhez.

### Az intézkedés inputjai

Az intézkedéshez kapcsolódó feladatok ellátáshoz elsősorban az innovációs szervezetrendszeren belüli erőforrások kerültek felhasználásra.

### Az intézkedés outputjai, eredményei és hatásai

A magyar innovációs rendszerről egy átfogó elemző tanulmány készült (Background Report, National System of Innovation in Hungary). A Tanulmány tervezetét több szakértőnek megküldtük, és egy széleskörű szakmai részvétellel megrendezett workshopon megvitatásra került. A Háttér tanulmány felkerült az NKTH honlapjára.

Az OECD 2008. szeptember elejére készített el egy komplex, átfogó, részletes elemző tanulmányt (OECD Reviews of Innovation Policy: Hungary), amelyet egy tematikus sorozat tagjaként könyv formátumban jelentetett meg.

Az OECD innovációs országtanulmány eredményeinek megismertetésére egy magyarországi nemzetközi konferencia keretében került sor (2008. október 20.).

Az országtanulmány magyar nyelvű kiadását (OECD Innovációpolitikai Országtanulmányok Magyarország) 2009-ben jelentette meg az NKTH.

Az elemzésben foglalt megállapítások becsatornázásra kerültek a következő időszak hazai és EU-s programtervezési folyamatába. Az OECD által elkészített innovációs országtanulmány számos konkrét ajánlást fogalmazott meg a döntéshozók számára.

A tanulmány a szakemberek számára jelentős információs bázist jelent, és számos fórumon, publikációban és dokumentumban mértékadó hivatkozásként használják.

## AZ INTÉZKEDÉS ÉRTÉKELÉSÉNEK ÖSSZEFOGLALÁSA

### Értékelő megállapítások

Az intézkedéshez kapcsolódó feladat egyszeri jellegű, ennek megfelelően külön értékelést nem igényel. Az output – tehát ez elkészült országelemzés – a visszajelzések alapján sikeresnek mondható, a Magyarországra vonatkozó erősségek közül többet (pl. az elemzésnek megfelelően hazánk gyógyszeripari kutatás-fejlesztésének egyik nemzetközi szintű versenyelőnye a klinikai kutatási fázisokban alkalmazott kutatóorvosok szakértelme) a szakma képviselői visszaigazoltak. Az elemzés megállapításai további kormányzati dokumentumok tervezésére során felhasználásra kerültek (pl. az említett gyógyszeripari erősség felhasználásra került a gyógyszeripari és biotechnológiai akcióterv kialakítása során)

### Továbbfejlesztési javaslatok

Az intézkedés a tervek szerint megvalósult, a továbbfejlesztés a feladat kapcsán nem azonosítható. Az országtanulmány ajánlásainak megvalósítását érdemes figyelemmel kísérni. Az OECD az országtanulmányok esetén a megjelenést követően másfél, két évvel egy follow-up elemzést szokott készíteni.

## II.5

## Az NKTH működésének megújítása

## AZ INTÉZKEDÉS ÖSSZEFOGLALÓ BEMUTATÁSA

**Intézkedés sorszáma**

II.5

**Főfelelős**Nemzeti Kutatási és  
Technológiai Hivatal**Eredeti határidő**Koncepció: 2007.12.31,  
végrehajtás: 2008.**Az intézkedés célja**

Az intézkedés céljaként az NKTH működésének megújítása, feladatainak kialakítása került meghatározásra.

**Az intézkedés tartalma**

Az intézkedés keretén belül valósult meg többek közt a szervezetfejlesztés részfeladatainak előkészítése, elvégzése, a KPI feladatok integrálása, a közreműködő szervezetekkel való együttműködés kialakítása, a Lotus rendszerről a Pályázat Kezelő Rendszerre (PKR) való átállás szakmai feladatainak megoldása, valamint a MAG Zrt-vel együttműködésben menedzselt pályázati, pénzügyi és informatikai ügyviteli folyamatok finomítása, a feladatvégrehajtás kidolgozása, egyeztetése.

**Intézkedés státusza**

A feladat teljesült

**A végrehajtás jelenlegi helyzete**

A feladat teljesült, az NKTH Szervezeti és Működési Szabályzatát 2008. október 2-án jóváhagyta a kutatás-fejlesztésért felelős tárca nélküli miniszter (2/2008. (X. 1.) KFTNM utasítás).

**Hatásterület**

Az összes célindikátor

**A TTI stratégia megvalósítására gyakorolt várható hatások**

A megújult működés hatására az NKTH közvetett módon a TTI intézkedési terv valamennyi indikátorának célértékére pozitív hatást gyakorol.

## AZ INTÉZKEDÉS FEJLESZTÉSPOLITIKAI SZEMPONTÚ ÁTTEKINTÉSE

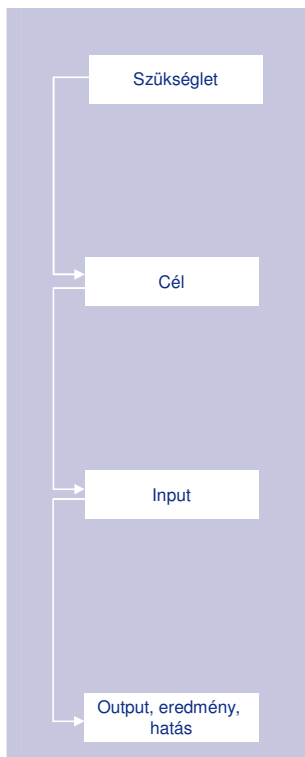

### Az intézkedés iránti szükséglet

Az NKTH-val kapcsolatban felmerült az igény a hivatal ügyfélbarát jellegű, stratégiavezérelt működési irányba történő átalakítására.

### Az intézkedés célja

Az intézkedés céljaként az NKTH működésének megújítása, feladatainak kialakítása.

### Az intézkedés inputjai

A GKM kezdeményezésére minden, a minisztériumhoz tartozó háttérintézmény részéről szükségessé vált egy intézményi stratégia és SZMSZ elkészítése.

### Az intézkedés outputjai, eredményei és hatásai

Az intézkedés eredményeképpen elkészült egy új NKTH Szervezeti és Működési Szabályzat, melyet 2008. október 2-án hagyott jóvá a kutatás-fejlesztésért felelős tárca nélküli miniszter.

## AZ INTÉZKEDÉS ÉRTÉKELÉSÉNEK ÖSSZEFOGLALÁSA

### Értékelő megállapítások

Mint a GKM háttérintézménye, az NKTH számára is szükségessé vált az intézményi stratégia elkészítése, illetve a változásokat követő új SZMSZ elkészítése. Az NKTH az elkészített intézményi stratégiája alapján egy nemzetközileg elismert, működésében korszerű, együttműködő, szolgáltatás-orientált szervezetként pozicionálta magát, amely a magas technológiai fejlettségű Magyarország versenyképességét szolgáló kutatás-fejlesztés és innovációs politika meghatározó szereplője. A korszerű hivatalként működő NKTH a stratégiai céljait úgy tudja megvalósítani, ha támogatja az új tudás és technológia létrehozását, elterjesztését és hasznosítását, elősegíti a magyar nemzeti innovációs rendszer harmonikus fejlődését, és segíti a hazai TTI nemzetközi kapcsolatrendszerének és érdekérvényesítésének folyamatát

### Továbbfejlesztési javaslatok

Az ügyfélbarát, korszerű, együttműködő, szolgáltatás-orientált szervezeti jelleg erősítése továbbra is folyamatos feladatot jelent az NKTH számára (pl. a honlap még inkább felhasználóbaráttá alakítása, a kiírások kommunikációja, a pályázati eredmények bemutatása, stb.)

## II.8

### A felsőoktatás és a gazdaság kapcsolatának erősítése

#### AZ INTÉZKEDÉS ÖSSZEFOGLALÓ BEMUTATÁSA

**Intézkedés sorszáma**

II.8

**Főfelelős**

Oktatási és Kulturális  
Minisztérium

**Eredeti határidő**

Folyamatos

**Az intézkedés célja**

A gazdasági szereplők bevonása az oktatásba, illetve az oktatói kar gyakorlati, vállalati tapasztalatszerzésének támogatása.

**Az intézkedés tartalma**

Az intézkedés támogatja a felsőoktatás és a vállalati szféra együttműködésének erősítését egyrészt a sikeres üzleti szereplők felsőoktatásba való aktívabb bevonása révén, másrészt a felsőoktatási kutatók vállalati kutatásokban történő részvételének támogatásán keresztül.

**Intézkedés státusza**

A TÁMOP 4.2.1  
konstrukció 2008-as  
kiírása megtörtént és a  
pályázat lezárult.

**A végrehajtás jelenlegi helyzete**

Az intézkedés eredeti pénzügyi forrása (költségvetés) megváltozott. Az új pénzügyi forrás a TÁMOP 4.2.1/08/1 és TÁMOP 4.2.1/08/1/KMR (ezek együtt a továbbiakban: TÁMOP 4.2.1) egyfordulós nyílt pályázatok, melyek 2008-as kiírása megtörtént és lezárult.

**Hatásterület**

1. indikátor: Műszaki és  
természettudományos  
szakemberek aránya a  
20-29 éves  
korcsoportban

**A TTI stratégia megvalósítására gyakorolt várható hatások**

Az intézkedés a TTI intézkedési terv indikátorai közül elsősorban az 1. célindikátorra, a műszaki és természettudományos szakemberek arányára a 20-29 éves korcsoportban fog várhatóan hatást gyakorolni, az üzleti szereplők és a felsőoktatási intézmények fokozottabb együttműködésének köszönhetően.

## AZ INTÉZKEDÉS FEJLESZTÉSPOLITIKAI SZEMPONTÚ ÁTTEKINTÉSE

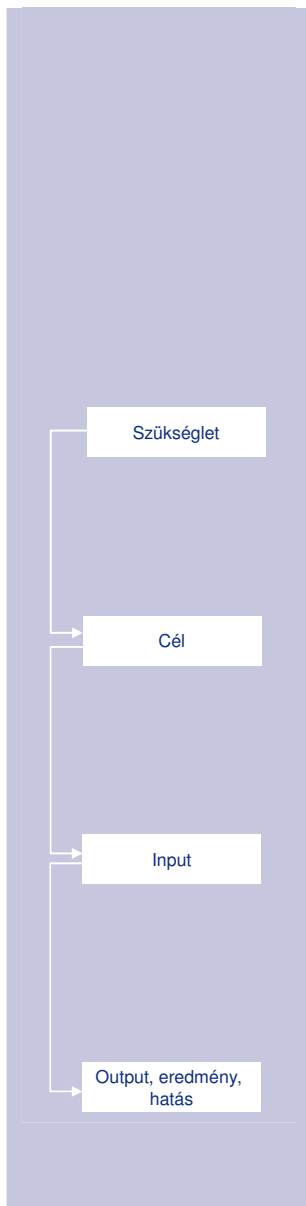

### Az intézkedés iránti szükséglet

A felsőoktatás és a gazdaság kétirányú kapcsolata fejlesztésre szorul. A felsőoktatási intézmények és a vállalkozások kutatás-fejlesztési és innovációs típusú együttműködésének érdekelttségi viszonyai nem megfelelőek. Míg a műszaki- és egyes természettudományok területén aktívabb együttműködés tapasztalható, a társadalom- és bölcsészettudományi felsőoktatási intézmények számára rendkívüli nehézséget okoz vállalati partnert találni a kutatási kooperációhoz. A felsőoktatási intézményekben nem jellemző az üzleti életben sikeres vállalkozók oktatásba történő bevonása, melynek során több, a gyakorlatban jobban hasznosítható tudást adhatnának át a hallgatóknak. Másrészt a felsőoktatásban foglalkoztatott kutatók is csak ritkán szereznek tapasztalatot a vállalati kutatás terén, hiányzik egy olyan program, mellyel az egyetemi állásuk megtartásának garanciájával egy rövidebb időtávra vállalkozásoknál végezhetnének kutatói tevékenységet.

### Az intézkedés célja

Az intézkedés célja a gazdasági szereplők bevonása az oktatásba, valamint az oktatói kar gyakorlati, vállalati tapasztalatszerzésének támogatása.

### Az intézkedés inputjai

Az intézkedés végrehajtását szolgáló TÁMOP 4.2.1. pályázat keretében összesen 3,4 milliárd forint forrás állt rendelkezésre 2008-ban. az alábbi megosztásban: KMR: 1 milliárd; többi régió: 2,4 milliárd forint.

### Az intézkedés outputjai, eredményei és hatásai

A TÁMOP 4.2.1 pályázati kiírásra 11 db pályázat érkezett be 4,7 milliárd Ft támogatási igénnyel. 2009. augusztus 31-ig a program keretén belül 8 db pályázó 3,2 milliárd forint támogatást nyert el.

## AZ INTÉZKEDÉS EREDMÉNYEKÉPPEN LÉTREHOZOTT PÁLYÁZATOK ELŐREHALADÁSÁNAK ÉRTÉKELÉSE

<b>Pályázati azonosítók</b>
TÁMOP 4.2.1/08/1 és TÁMOP 4.2.1/08/1/KMR
<b>Forráskeret</b>
2,4 milliárd HUF
<b>Pályázat jellege</b>
Vissza nem térítendő támogatás
<b>Pályázat meghirdetése</b>
2008. július 15.
<b>Pályázat zárása</b>
2008. október 3.

### A pályázati konstrukció áttekintése

A konstrukció átfogó célja, hogy a felsőoktatás és a gazdaság kapcsolatának erősítése érdekében a felsőoktatási intézményekben folyó innovációs és kutatás-fejlesztési tevékenység ösztönzésére, támogatására és hasznosítására képes technológia- és tudástransfer szolgáltatások kiépüljenek, illetve fejlődjenek.

A konstrukció kiemelt célja, hogy a felsőoktatásban innovációs és kutatás-fejlesztési tevékenységet végző munkavállalók, illetve hallgatók hatékony, professzionális támogatást kapjanak az általuk elért eredmények innovációs láncba történő bekapcsolásához.

A konstrukció további célja, hogy a felsőoktatási intézmények a Technológia- és Tudástransfer Irodák szolgáltatásainak megszerzésével, illetve fejlesztésével olyan egycsatornás hatékony mechanizmust alakítsanak ki az intézményben keletkezett innovációs eredmények felismerése, regisztrálása, valamint az interdiszciplináris megközelítésből fakadó többcélú felhasználhatósági lehetőségeinek vizsgálata céljából, amely biztosítja a keletkezett szellemi javak hatékony hasznosulását.

<b>Igényelt támogatás</b>
4,7 milliárd HUF
<b>Megítélt támogatás</b>
3,2 milliárd HUF
<b>Leszerződött projektek</b>
na.

### Az előrehaladás értékelése

A pályázati kiírásra 11 db pályázatot nyújtottak be, összesen mintegy 4,7 milliárd forint támogatási igénnyel. Ennek megfelelően a támogatás iránti igény csaknem kétszerese volt a rendelkezésre álló forráskeretnek.

A meglévő pályázati eredmények rövid összefoglalása a következő:

Pályázati előrehaladási mutatók	db	Mrd HUF
Benyújtott pályázatok	11	4,7
Nyertes pályázatok	8	3,2
Leszerződött projektek	na	na

## AZ INTÉZKEDÉS ÉRTÉKELÉSÉNEK ÖSSZEFOGLALÁSA

### Értékelő megállapítások

A II.8. intézkedés megvalósítására létrehozott pályázatok 2008-ban kiírásra kerültek.

Ugyanakkor az intézkedés tárgyát tekintve átfedés tapasztalható a TTI III.4 és a III.5.A intézkedésekkel, mivel ezek mindegyike a hallgatók és oktatók nemzetközi mobilitásának és kooperációjának elősegítésére irányul, mely cél átfed a II.8 intézkedés TÁMOP 4.2.1 konstrukcióval megvalósítani tervezett részével.

### Továbbfejlesztési javaslatok

Az intézkedés megvalósításának eszköze a TÁMOP 2008-ban megjelentetett konstrukciója, mely a 2013-ig tartó időszakban előreláthatólag több alkalommal is a már lezárt pályázatok tapasztalatainak felhasználásával, szükség szerint módosított tartalommal kiírásra kerülhet. A folyamatos pályázati lehetőségek további nyomonkövetést tesznek szükségessé az elkövetkező időszakban. A TÁMOP 4.2.4. feltételrendszerének célszerű, a meglévő kiírásokkal konzisztens kialakítása elengedhetetlen a kapcsolódó intézkedések összehangolt megvalósításának elősegítéséhez.

## II.11

## Alap- és alkalmazott kutatások fejlesztése a felsőoktatás és a költségvetési kutatóhelyek intézményrendszerében

## AZ INTÉZKEDÉS ÖSSZEFOGLALÓ BEMUTATÁSA

**Intézkedés sorszáma**

II.11

**Főfelelős**Oktatási és Kulturális  
Minisztérium**Eredeti határidő**

folyamatos

**Az intézkedés célja**

Az intézkedés célja a felsőoktatási és költségvetési kutatóintézményekben folyó kutatási tevékenységek és K+F kapacitások erősítése.

**Az intézkedés tartalma**

Az intézkedés felsőoktatási és a közfinanszírozású kutatóhelyek alap- és alkalmazott kutatásainak humán- és infrastrukturális feltételrendszerét kívánja támogatni a TÁMOP 4.2.2 kiírásán keresztül.

**Az intézkedés státusza**

A TÁMOP 4.2.2 konstrukció 2008-as kiírása megtörtént és a pályázat lezárult.

**A végrehajtás jelenlegi helyzete**

Az intézkedés eredeti pénzügyi forrása (OKM és MTA fejezet) megváltozott. Az új pénzügyi forrás a TÁMOP 4.2.2/08/1 és a TÁMOP 4.2.2./08/1/KMR „innovatív kutatói teamek alapkutatástól az alkalmazott kutatásig terjedő projektjeinek támogatása” (ezek együtt a továbbiakban: TÁMOP 4.2.2) konstrukciók egyfordulós nyílt pályázatait, melyek 2008-as kiírása megtörtént.

**Hatásterület**

1. indikátor: Műszaki és természettudományos szakemberek aránya a 20-29 éves korcsoportban  
4. indikátor: 1 millió főre eső szabadalmak száma

**A TTI stratégia megvalósítására gyakorolt várható hatások**

Az intézkedés a TTI intézkedési terv indikátorai közül elsősorban az 1. és a 4. célindikátorra, a műszaki és természettudományos szakemberek arányára a 20-29 éves korcsoportban, illetve az 1 millió főre eső szabadalmak számára fog várhatóan hatást gyakorolni, a felsőoktatási és költségvetési kutatóintézmények megerősített K+F kapacitásának következményeként.



## AZ INTÉZKEDÉS FEJLESZTÉSPOLITIKAI SZEMPONTÚ ÁTTEKINTÉSE

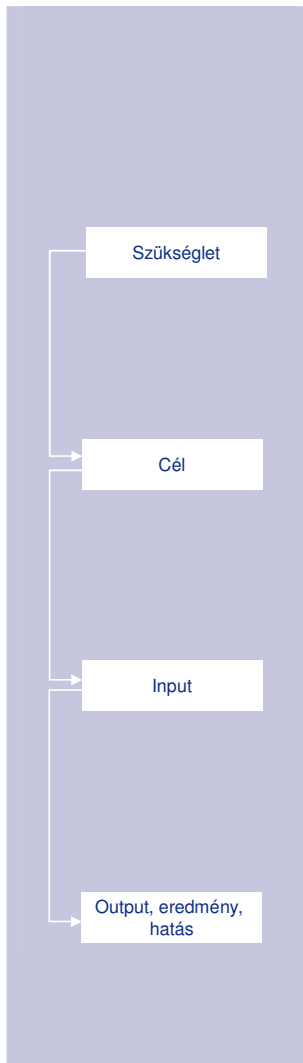

### Az intézkedés iránti szükséglet

Egész Európára, így Magyarországra is jellemző, hogy nem biztosított kellő mértékben a kutatói utánpótlás, ezért kiemelten fontos a kutatásokhoz szükséges humán erőforrás biztosítása, a kutatói létszám emelése, illetve a kutatási hatékonyság fokozásához szükséges nemzetközi tapasztalatcsere támogatása.

A magyar felsőoktatási és költségvetési kutatóhelyek infrastruktúrája nagyrészt elavult, eszközparkja fejlesztésre szorul, nem alkalmas a világszínvonalú kutatások elvégzésre. Így a magyar kutatók nem, vagy csak korlátozottan vesznek részt a nemzetközi kutatási projektekben, és nem tudnak a megfelelően együttműködni a vállalati kutatási partnerekkel.

### Az intézkedés célja

Az intézkedés célja a felsőoktatási és költségvetési kutató-intézményekben folyó kutatási tevékenységek és K+F kapacitások erősítése.

### Az intézkedés inputjai

Az intézkedés végrehajtását szolgáló TÁMOP 4.2.2/08/1 és TÁMOP 4.2.2/08/1/KMR pályázati konstrukciók keretében összesen 8,06 milliárd forrás áll rendelkezésre 2008-ban az alábbi megosztásban KMR: 1,13 milliárd forint; többi régió: 6,93 milliárd forint.

### Az intézkedés outputjai, eredményei és hatásai

A pályázati kiírásra 2009 első negyedévének végéig összesen 28 db pályázat érkezett be 12,4 milliárd forint támogatási igénnyel. A két konstrukcióban 2009. augusztus 31-ig 20 db projekt összesen 7,8 milliárd forintot nyert el.

## AZ INTÉZKEDÉS EREDMÉNYEKÉPPEN LÉTREHOZOTT PÁLYÁZAT ELŐREHALADÁSÁNAK ÉRTÉKELÉSE

### Pályázati azonosító

TÁMOP 4.2.2/08/1 és  
TÁMOP  
4.2.2/08/1/KMR

### Forráskeret

8,1 milliárd HUF

### Pályázat jellege

Vissza nem térítendő  
támogatás

### A pályázati konstrukció áttekintése

A TÁMOP 4.2.2 konstrukció keretében sikeresen lebonyolított nemzetközi kutatási projektek folytatása és/vagy folyamatban lévő külföldi kutatási projektekhez való kapcsolódás és/vagy új kutatási projektek támogathatóak.

A konstrukció átfogó célja a felsőoktatásban folyó kutatás-fejlesztés feltételrendszerének javítása a kutatásokhoz szükséges humán-erőforrás, szolgáltatásigény és korlátozott mértékben kutatási infrastruktúra finanszírozásával.

A konstrukció célja, hogy ösztönözze a transznacionális együttműködéssel megvalósuló innovatív tevékenységet a felsőoktatásban a célból, hogy kutatás-fejlesztéssel kapcsolatos munkahelyeket teremtsen, valamint hogy a legkorszerűbb nemzetközi kutatás-módszertani tapasztalatok hazai adaptációját – egy-egy kutatási terület nemzetközi

<b>Pályázat meghirdetése</b> 2008. július 15.
<b>Pályázat zárása</b> 2008. október 10.

szinten elismert legjelentősebb képviselőit bevonva – lehetővé tegye. A konstrukció célja továbbá, hogy a támogatott kutatási fejlesztési projektek lehetőséget teremtsenek a kutatójelöltek és a fiatal kutatók számára, nemzetközi kutatási programokban történő részvételre.

A konstrukció elsősorban a matematikai, műszaki, informatikai és természettudományos K+F+I+O (kutatási, fejlesztési, innovációs, oktatási) profillal rendelkező felsőoktatási tudásközpontokban végrehajtandó fejlesztéseket támogatja. Kiemelt cél továbbá a pólusvárosok felsőoktatási intézményeinek tudás- és technológiatranszfer kapacitásainak fejlesztése.

<b>Igényelt támogatás</b> 12,4 milliárd HUF
<b>Megítélt támogatás</b> 7,8 milliárd HUF
<b>Leszerződött projektek</b> 0,6 milliárd HUF

**Az előrehaladás értékelése**

A pályázati kiírásra 28 db pályázatot nyújtottak be, összesen mintegy 12,4 milliárd forint támogatási igénnyel. Ennek megfelelően a támogatás iránti igény közel kétszerese volt a rendelkezésre álló forráskeretnek.

2009. augusztus 31-ig a benyújtott pályázatok közül összesen 20 db nyertes pályázat került kiválasztásra közel 8 milliárd HUF támogatási összeggel.

A pályázati eredmények rövid összefoglalása a következő:

Pályázati előrehaladási mutatók	db	Mrd HUF
Benyújtott pályázatok	28	12,4
Nyertes pályázatok	20	7,8
Leszerződött projektek	1	0,6

Az eddigi nyertes pályázatok átlagos projektmérete 390 millió forint volt.

**AZ INTÉZKEDÉS ÉRTÉKELÉSÉNEK ÖSSZEFOGLALÁSA**

**Értékelő megállapítások**

A TÁMOP 4.2.2 pályázati konstrukció alapvetően megfelelő eszköz az intézkedés céljának megvalósításához.

A vizsgált II.11 intézkedés céljaiban és a támogatott tevékenységek szempontjából részben átfed a III.7 intézkedéssel („Az alapkutatás humán erőforrásának fejlesztése”). Azonban a III.7 intézkedés szűkebb kutatói körnek kínál lehetőséget az NKTH-OTKA A08 („Gazdaságban hasznosuló innovációt megalapozó alapkutatás”) pályázatával, mivel a természettudományos és műszaki tudományok, valamint az élettudományok területén végzett kutatásokra szűkíti le a pályázói tevékenységi kört. Ez a korlátozás a TÁMOP pályázatában nem szerepel. További különbség, hogy míg az NKTH-OTKA A08 pályázata elsősorban az alapkutatást, a TÁMOP 4.2.2 az alkalmazott kutatási tevékenységet is támogatja.

**További vizsgálatot igényel**

A TÁMOP 4.2.2 konstrukciója a Strukturális Alapok finanszírozási rendszerének megfelelően a 2013-ig tartó költségvetési periódusban várhatóan több alkalommal is meghirdetésre kerül, így ezen időszak alatt szükséges az egyes pályázatok folyamatos monitoringja.

## II.16

### Magyar részvétel támogatása az EU KFI programjaiban (FP7, CIP)

#### AZ INTÉZKEDÉS ÖSSZEFOGLALÓ BEMUTATÁSA

**Intézkedés sorszáma**

II.16

**Főfelelős**

Nemzeti Kutatási és Technológiai Hivatal

**Eredeti határidő**

2007-től folyamatos

**Az intézkedés célja**

Az intézkedés egyes rész céljai az alábbiak:

- a) 7. keretprogramban való részvételt segítő konzorciumépítés támogatása,
- b) a nemzeti és az EU technológiai platformok kapcsolatainak támogatása,
- c) támogatóiroda-hálózat kiépítése és fenntartása (hazai és brüsszeli),
- d) önrész biztosítása az állami támogatásokról szóló keretszabálynak megfelelően,
- e) a keretprogram pályázatainak nyertes konzorciumban részt vevő hazai pályázók számára forgóalap létrehozása, áthidaló finanszírozás nyújtása.

**Az intézkedés tartalma**

Az intézkedés tartalma az FP7 programban való részvételt elősegítő és az ahhoz kapcsolódó pályázatok kidolgozása, megjelentetése és menedzselése révén.

**Intézkedés státusza**

Az intézkedés eszközeiként meghatározott pályázatok meghirdetésre kerültek

**A végrehajtás jelenlegi helyzete**

Az intézkedés céljai végrehajtásának eszközei az NKTH által megjelentetett pályázatok, melyek mindegyike kiírásra került a vizsgált időszakban.

**Hatásterület**

2. indikátor: vállalati K+F ráfordítás a GDP arányában;  
4. indikátor: EPO (European Patent Office) szabadalmak számának növekedése

**A TTI stratégia megvalósítására gyakorolt várható hatások**

Az intézkedés a TTI intézkedési terv indikátorai közül elsősorban a 2. (a vállalati K+F ráfordítás növelése a GDP arányában), valamint a 4. (EPO (European Patent Office) szabadalmak számának növekedése) célindikátorra fog várhatóan hatást gyakorolni az EU 7. keretprogram kutatási programjaiban való részvétel támogatásának köszönhetően.

## AZ INTÉZKEDÉS FEJLESZTÉSPOLITIKAI SZEMPONTÚ ÁTTEKINTÉSE

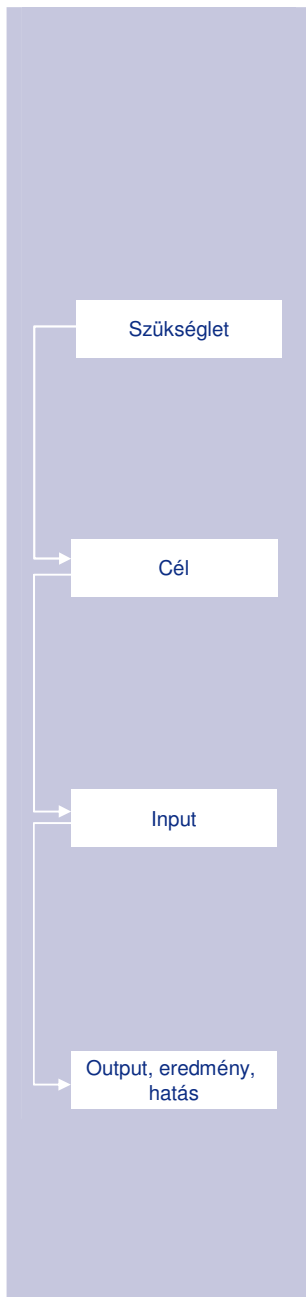

### Az intézkedés iránti szükséglet

A magyarországi K+F szektorban tevékenykedő kutatóhelyek és vállalatok számára nagy fejlődési lehetőséget kínál az EU 7. keretprogramjában való részvétel. Ennek azonban előfeltétele a különböző pályázatokból álló hazai részvételt támogató rendszer felállítása, továbbá a hatékony részvétel biztosításához támogatóirodai hálózatot szükséges kiépíteni és fenntartani.

### Az intézkedés célja

Az intézkedés egyes rész céljai az alábbiak:

- a) 7. keretprogramban való részvételt segítő konzorciumépítés támogatása,
- b) a nemzeti és az EU technológiai platformok kapcsolatainak támogatása,
- c) támogatóiroda-hálózat kiépítése és fenntartása (hazai és brüsszeli),
- d) önrész biztosítása az állami támogatásokról szóló keretszabálynak megfelelően,
- e) a keretprogram pályázatainak nyertes konzorciumban részt vevő hazai pályázók számára forgóalap létrehozása, áthidaló finanszírozás nyújtása.

### Az intézkedés inputjai

Az intézkedés alpontjainak megvalósítására az alábbi pályázati kiírások szolgálnak:

- FP7 konzorciumépítő pályázat (EUKONZ\_07)
- Bonus-HU Program
- EU K+F Kapcsolati Iroda pályázat (BUREAU\_08)

### Az intézkedés outputjai, eredményei és hatásai

Az intézkedés egyes részfeladatainak megvalósítását megcélzó pályázatokról átfogóan megállapítható, hogy a vizsgált 2007-08-as időszakban valamennyi kiírás megjelent, és a pályázatok esetének többségében támogatási döntés is született. Az egyes pályázatok eredményes megvalósulása elősegíti az intézkedés céljainak teljesülését.

## AZ INTÉZKEDÉS EREDMÉNYEKÉPPEN LÉTREHOZOTT PÁLYÁZATOK ELŐREHALADÁSÁNAK ÉRTÉKELÉSE

<b>Pályázati azonosító</b> EUKONZ_07
<b>Forráskeret</b> 500 millió HUF
<b>Pályázat jellege</b> Vissza nem térítendő támogatás
<b>Pályázat meghirdetése</b> 2007. szeptember 27.
<b>Pályázat zárása</b> 2010. december 31.
<b>Igényelt támogatás</b> 140 millió HUF
<b>Megítélt támogatás</b> 16 millió HUF

### 1. Az FP7 konzorciumépítő pályázat áttekintése

A pályázat célja:

- a magyar résztvevők minél erőteljesebb bekapcsolódásának elősegítése az Európai Unió 7. Kutatási, Technológiafejlesztési és Demonstrációs Keretprogramjába,
- a magyar pályázók ösztönzése keretprogram-projektek koordinációjának vállalására,
- annak elősegítése, hogy a magyar pályázók projekt-partnerként minél nagyobb részesedést érjenek el a keretprogram-projektek költségvetéséből.

Ennek érdekében keretprogram-projektek előkészítéséhez illetve – sikeres keretprogram-pályázatok esetén – az Európai Bizottsággal való szerződéskötésre való felkészüléshez vehető igénybe a támogatás. A pályázati célokkal összhangban kiemelt támogatást kapnak a keretprogram-projektek koordinálását vállaló jogalanyok

### Az előrehaladás értékelése

A 2009. augusztus 31-ig beérkezett pályázatok esetében 16 millió forint támogatást ítélt meg 11 vállalat számára:

Pályázati előrehaladási mutatók	db	mHUF
Benyújtott pályázatok	85	140
Nyertes pályázatok	11	16

<b>Pályázati azonosító</b> Bonus-HU
<b>Forráskeret</b> 3,6 milliárd HUF
<b>Pályázat jellege</b> Vissza nem térítendő támogatás
<b>Pályázat meghirdetése</b> 2008. december 19.
<b>Pályázat zárása</b> 2013. december 31.

### 2. Az Bonus-HU Program konzorciumépítő pályázat áttekintése

A program célja, hogy a felsőoktatási intézmények, közfinanszírozású kutatóintézetek és non-profit szervezetek, valamint kis- és középvállalkozások részére kiegészítő támogatást nyújtson a keretprogram költségvetéséből támogatott kutatás- fejlesztési projektek költségvetéséhez. A program keretén belül csak olyan költségek számolhatók el, melyek nem kerülnek elszámolásra az Európai Bizottság felé, és amelyek a kutatás- fejlesztési vagy demonstrációs tevékenységek végrehajtásához kapcsolódnak.

**Igényelt támogatás**

130 millió HUF

**Megítélt támogatás**

130 millió HUF

**Az előrehaladás értékelése**

A BONUS-HU Program 2008. évi pályázati felhívásra 2009. augusztus 31-ig beérkezett pályázatok közül 23 pályázó részesült támogatásban, összesen 130 millió forint összegben.

Pályázati előrehaladási mutatók	db	mHUF
Benyújtott pályázatok	23	130
Nyertes pályázatok	23	130

**Pályázati azonosító**

BUREAU\_08

**Forráskeret**

250 millió HUF

**Pályázat jellege**

Vissza nem térítendő támogatás

**Pályázat meghirdetése**

2008. október 13.

**Pályázat zárása**

2008. november 14.

**3. A EU K+F Kapcsolati Iroda pályázat áttekintése**

A „Pályázat EU K+F Kapcsolati Iroda brüsszeli kialakítására és működtetésére” elnevezésű kiírás célja a K+ F és technológiai innovációt erősítő szolgáltatások támogatása brüsszeli kapcsolati iroda keretében, mely hozzájárul az Európai Unió kutatási programjaiban való aktív és sikeres hazai részvétel elősegítéséhez, tanácsadási és képzési szolgáltatások nyújtásán keresztül.

A pályázattal az NKTH egy brüsszeli székhelyű EU K+F iroda kialakítását kívánja elősegíteni, amely releváns és naprakész információval, személyre szabott szolgáltatásokkal és kapcsolati tőkével látja el és támogatja a hazai kutatóközösséget.

**Az előrehaladás értékelése**

A pályázat 2008-ban eredménytelenül zárult. Az NKTH 2009 folyamán tervezi közzétenni az átdolgozott pályázati felhívást

**AZ INTÉZKEDÉS ÉRTÉKELÉSÉNEK ÖSSZEFOGLALÁSA**

**Értékelő megállapítások**

Az Európai Unió 7. keretprogramjában való magyar részvétel támogatására az NKTH a 2007-08-ra vonatkozó időszakban összesen 4 különböző pályázati konstrukciót jelentetett meg, ezek egy részét az időszakot messze meghaladó zárási határidővel (2010, 2013). A K+F kapcsolati iroda brüsszeli kialakítására és működtetésére szintén meghirdetésre került egy pályázat.

A pályázatok többségében már született támogatási döntés. Összességében elmondható, hogy 2009-ig a forráskereteknek csupán alacsony százalékát kötötték le, erre természetesen magyarázat a pályázati ablakok többéves nyitvatartása, és azáltal a források több évre való megosztása.

**Továbbfejlesztési javaslatok**

Az intézkedés végrehajtására szolgáló pályázatok megnyitása után eltelt egy évet követően érdemes megvizsgálni a pályázat előrehaladását, illetve felmérni az érintettek: a kiírók, lebonyolítók és a pályázók véleményét a program tapasztalatainak levonása, valamint az esetleges fejlesztési lehetőségek feltárása céljából. Mindennek kiemelt relevanciáját adja a 2007-08-as időszakban tapasztalt viszonylag alacsony forráslekötöttségi szint.

## II.18

## Kétoldalú nemzetközi kutatási együttműködések támogatása

## AZ INTÉZKEDÉS ÖSSZEFOGLALÓ BEMUTATÁSA

**Intézkedés sorszáma**

II.18

**Főfelelős**

Nemzeti Kutatási és Technológiai Hivatal

**Eredeti határidő**

2008.

**Az intézkedés célja**

Az intézkedés célja olyan nemzetközi együttműködésben megvalósuló kutatási projektek magyar részének támogatása, amelyek várhatóan kiemelkedő tudományos értékeket hoznak létre, illetve amelyek eredményeként közép- és hosszútávon gazdaságilag hasznosuló piacorientált termékek és szolgáltatások jöhetnek létre.

**Az intézkedés tartalma**

Az intézkedés a magyarországi kutatóhelyek olyan kutatás-fejlesztési együttműködéseit támogatja, amelyekben rövid- és középtávon gazdaságilag hasznosuló K+F eredményeket két- vagy többoldalú nemzetközi K+F együttműködésben dolgoznak ki.

**Intézkedés státusza**

A TÉT, valamint a co-funding programok megvalósítása folyamatos

**A végrehajtás jelenlegi helyzete**

A kétoldalú nemzetközi kutatási együttműködések támogatását szolgáló tudomány és technológia (TÉT) programok, valamint 2007-től aláírásra kerülő kétoldalú co-funding megállapodásokra alapozva a pályázati típusú intézkedés megvalósítása folyamatosan zajlik.

**Hatásterület**

2. indikátor: vállalati K+F ráfordítás a GDP arányában,  
3. indikátor: A piacon új termékek aránya a forgalomból

**A TTI stratégia megvalósítására gyakorolt várható hatások**

Az intézkedés a TTI intézkedési terv indikátorai közül elsősorban a 2. (a vállalati K+F ráfordítás növelése a GDP arányában) és a 3. célindikátorra (A piacon új termékek arányának növelése a forgalomból) fog várhatóan hatást gyakorolni, az alkalmazás-orientált K+F tevékenységek támogatásának köszönhetően.

## AZ INTÉZKEDÉS FEJLESZTÉSPOLITIKAI SZEMPONTÚ ÁTTEKINTÉSE

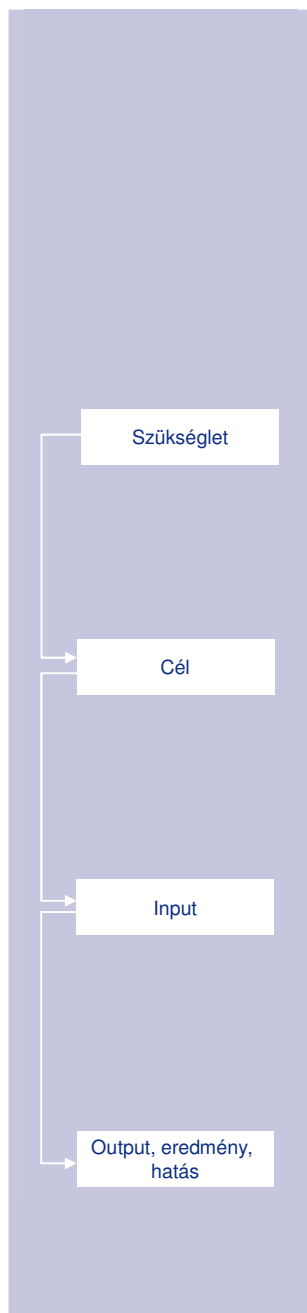

### Az intézkedés iránti szükséglet

Magyarország bilaterális K+F együttműködési stratégiájának megfelelően az intézkedés kialakításához vezető fő szükségletek az alábbiak:

- Magyarország nemzetközi tudományos, technológiai és tudománydiplomáciai kapcsolatrendszerének fejlesztése,
- a magyar gazdasági és tudományos érdekek érvényesítése és támogatása,
- Magyarország nemzetközi tudományos hálózatokba történő bekapcsolódás elősegítése,
- a világ fontosabb TÉT centrumaiban való hazai jelenlét biztosítása,
- a K+F együttműködési lehetőségek hatékony kiaknázása az adaptálható kormányzati és menedzsment tapasztalatok és megoldások átvétele érdekében.

### Az intézkedés célja

Az intézkedés a magyarországi kutatóhelyek olyan kutatás-fejlesztési együttműködéseit támogatja, amelyekben rövid- és középtávon gazdaságilag hasznosuló K+F eredményeket két- vagy többoldalú nemzetközi K+F együttműködésben dolgoznak ki.

### Az intézkedés inputjai

A kétoldalú nemzetközi kutatási együttműködések támogatását szolgáló intézkedés megvalósítása a tudomány és technológia (TÉT) programokon, valamint 2007-től aláírásra és részben kiírásra kerülő kétoldalú co-funding megállapodásokon keresztül történik. Ez utóbbiak forráskerete a résztvevő országok által közösen biztosított legalább évi 1-1 millió euró keretösszeg.

### Az intézkedés outputjai, eredményei és hatásai

A tudomány és technológia (TÉT) programok megvalósulása folyamatos, a kétoldalú co-funding megállapodások közül a 2007-2008-as időszakban aláírásra és kiírásra került a magyar-shenzeni (kínai), illetve a magyar-szingapúri együttműködési pályázat, melyek esetében már támogatási döntések is születtek.



## AZ INTÉZKEDÉS EREDMÉNYEKÉPPEN LÉTREHOZOTT PÁLYÁZATOK ELŐREHALADÁSÁNAK ÉRTÉKELÉSE

### Pályázatok jellege

Vissza nem térítendő támogatás

### Pályázatok meghirdetése

- HU-CHN:  
2008. július 31.
- HU-SGP:  
2008. augusztus 12.

### Pályázat zárása

- HU-CHN:  
2008. szeptember 15.
- HU-SGP:  
2008. szeptember 23.

### A pályázati konstrukció áttekintése

A pályázat célja olyan nemzetközi együttműködésben megvalósuló kutatási projektek magyar részének támogatása, amelyek várhatóan kiemelkedő tudományos értékeket hoznak létre, illetve amelyek eredményeként közép- és hosszútávon gazdaságilag hasznosuló piacorientált termékek és szolgáltatások jöhetnek létre. A program olyan kutatás-fejlesztési projektek megvalósítását kívánja támogatni, amelyek vállalkozások és/vagy költségvetési kutatóhelyek és/vagy non-profit szervezeti kutatóhelyek hatékony együttműködésével valósulnak meg, kutatási konzorciumok keretében.

2008-ban 11 relációban összesen 280 új mobilitási projektet indítottunk, az összes megvalósuló bilaterális projektek száma meghaladta a 600-at. A nyertes pályázatok megítélt támogatási összege átlagosan 2 millió forint volt, amely alapvetően egybeesett a pályázók igényével.

A nemzetközi Tét kapcsolatok súlypontja 2008-tól kezdve a mobilitás-támogatáson túlmenő, nagyobb léptékű K+F együttműködési projektek indítása felé tolódott, amelyek finanszírozására a Tét programokon kívül 2008-ban az alábbi kétoldalú co-funding megállapodásokat írtunk alá:

- **Magyar-indiai megállapodás stratégiai kutatási alapról:** 2008. január 18-án közös magyar-indiai stratégiai kutatási alapról szóló együttműködést írt alá az NKTH elnöke és az indiai Tudományos és Technológiai Minisztérium (DST) államtitkára. A felek évente 1-1 millió euróval járulnak hozzá a tudományos kutatások fejlesztéséhez.
- **Az NKTH és a francia Nemzeti Kutatási Ügynökség (ANR) közötti megállapodás:** a 2008-ban aláírt megállapodás szerint 2009 végétől, 3 évre 10-15 együttműködési projekt megvalósítására nyílik lehetőség biotechnológiai témákban, amelyre országonként összesen maximálisan 6 millió euró áll rendelkezésre.

A 2007-ben aláírt együttműködési szándéknyilatkozatok alapján 2008-ban az NKTH az alábbi relációkban írt ki co-funding típusú pályázatokat:

- **Magyar-kínai (NKTH–Shenzhen város közötti) együttműködési pályázat:** A magyar-kínai kormányzati tudományos és technológiai (Tét) kooperáció keretein belül szorosabb együttműködést alakítottak ki a shenzheni ipari övezettel. A magyar és a shenzheni fél egyaránt 5-5 millió USD-t biztosít a pályázatok finanszírozásához. A projektek időtartama: 24 hónap. Az első forduló sikeressége miatt a kínai partner jelezte az együttműködés meghosszabbításának szándékát.
- **Magyar-szingapúri (NKTH–A\*STAR közötti) együttműködési pályázat:** Szingapúrral intézményközi megállapodás van érvényben, ahol az együttműködő partner az A\*STAR. Az NKTH – A\*STAR program célja olyan K+F tevékenységek ösztönzése, amelyek a magyar-szingapúri Tét kapcsolatok fejlesztését ösztönzik új, közös pályázat indításával. A program olyan technológia alapú innovációt céloz meg, amelynek jelentős

kétoldalú TéT hatása várható (kiválósági központok kialakulása, illetve szélesebb felhasználói kör létrejötte). 2008-tól a magyar és a szingapúri fél évente 1-1 millió eurót biztosít a pályázatok finanszírozásához, ahol a projektek időtartama 36 hónap. A pályázat sikerére való tekintettel a felek várhatóan meghosszabbítják az együttműködést.

A fentiekén túl 2008-ban már megkezdődött a magyar-indiai, valamint a hozzá hasonló szerkezetű magyar-izraeli pályázati forduló előkészítése, melyek megjelenése a közeljövőben várható.

## AZ INTÉZKEDÉS ÉRTÉKELÉSÉNEK ÖSSZEFOGLALÁSA

### Értékelő megállapítások

A korábbi programok folytatásaként kiírt kutatói mobilitási TéT pályázatok a megszokott sikerességgel szerepeltek a 2007-08-as időszakban is. A 2008-ban kiírásra került kétoldalú co-funding megállapodásokra alapozott pályázati konstrukciók közül a magyar-kínai, illetve a magyar-szingapúri együttműködési pályázatok eredményesen lezajlottak, melyek második fordulójának kiírása a jövőben várható. Előreláthatólag hamarosan meghirdetésre kerül a 2008-ban aláírt magyar-indiai megállapodás alapján kiírandó pályázat, illetve az NKTH és a francia Nemzeti Kutatási Ügynökség (ANR) közötti megállapodás szerint 2009 végétől 3 évre 10-15 együttműködési projekt megvalósítására nyílik lehetőség.

Az intézkedés és a hozzá kapcsolódó pályázati konstrukciók alkalmasak a TTI stratégia nemzetközi együttműködésre vonatkozó céljainak megvalósítására. A nemzetközi kapcsolatok erősítése a hazai vállalkozások számára új lehetőségeket teremt, egyben elősegíti a nemzetek közti tudásmegosztást is.

### Továbbfejlesztési javaslatok

Az intézkedés kapcsán a kapcsolatok mélyítése és a co-funding együttműködéssel lefedett releváns relációk számának növelése jelenti a továbbfejlesztés két lehetséges irányát. A kapcsolatok mélyítése mindkét fél érdeke, amennyiben az első együttműködések sikeresnek bizonyulnak. A relációk számának növelése és az új lehetséges relációk azonosítása, a velük való kapcsolatfelvétel folyamatban van. Az NKTH már tárgyalásokat folytat Izraellel a többihez hasonló co-funding együttműködések létrehozása céljából, Dél-Koreával, Vietnámmal és Oroszországgal pedig a tervben van az együttműködések megkezdése.

Javaslatunk az intézkedés eredményeinek (tehát a megállapodások keretében létrejött projektek) további nyomon követése, a sikerek kommunikációja (pl. mintajellegű projektek bemutatásán keresztül, mely kommunikációs szempontból és a fejlesztési iránymutatás szempontjából is lényeges lehet a potenciális pályázók számára). További lehetőséget jelent az ITDH-val együttműködésben az első lépések megtételének támogatása, tehát a közös kutatói teamek, kutatói találkozók szervezése, támogatása, hiszen ez szükséges előfeltétele kutatói teamek közös pályázásának.

## III.1.A

Intézkedési csomag kidolgozása a természettudományos és műszaki képzés erősítésére, a szakképzés korszerűsítésére

## AZ INTÉZKEDÉS ÖSSZEFOGLALÓ BEMUTATÁSA

**Intézkedés sorszáma**

III.1.A

**Főfelelős**Oktatási és Kulturális  
Minisztérium**Eredeti határidő**

2007-től folyamatos

**Az intézkedés célja**

Az intézkedés célja a természettudományos képzés erősítéséhez kapcsolódó infrastrukturális és humán-erőforrás fejlesztés támogatása.

**Az intézkedés tartalma**

A természettudományos és műszaki képzés erősítését célzó intézkedéshez kapcsolódó infrastrukturális fejlesztés (pl. laboratórium, műszer, oktatóterem) a nemzetközi színvonaltól való lemaradás csökkentése, valamint a munkaerő-piaci követelményeknek való megfelelés érdekében.

**Intézkedés státusza**A pályázati típusú  
intézkedés  
megvalósítása  
folyamatos**A végrehajtás jelenlegi helyzete**

Az intézkedés pénzügyi forrása elsősorban a TIOP-1.3.1/07/1, illetve TIOP-1.3.1/07/2 (a továbbiakban: TIOP-1.3.1) pályázatok, melyek 2007-08-as kiírása megtörtént és lezárult. További forrásokat jelent a megvalósítási időszakban a KMOP-4.2.1.B pályázata, valamint számos további pályázati konstrukció, melyekre való pályázás esetén a műszaki-természettudományi területeken megvalósítandó projektek pluszpontot kapnak a bírálat során.

**Hatásterület**1. indikátor: Műszaki és  
természettudományos  
szakemberek aránya a  
20-29 éves  
korcsoportban**A TTI stratégia megvalósítására gyakorolt várható hatások**

Az intézkedés a TTI intézkedési terv indikátorai közül elsősorban az 1. célindikátorra, a műszaki és természettudományos szakemberek arányára a 20-29 éves korcsoportban fog várhatóan hatást gyakorolni, a fejlettebb infrastruktúrának, a több műszaki és természettudományos hallgatónak és tanárnak köszönhetően.

## AZ INTÉZKEDÉS FEJLESZTÉSPOLITIKAI SZEMPONTÚ ÁTTEKINTÉSE

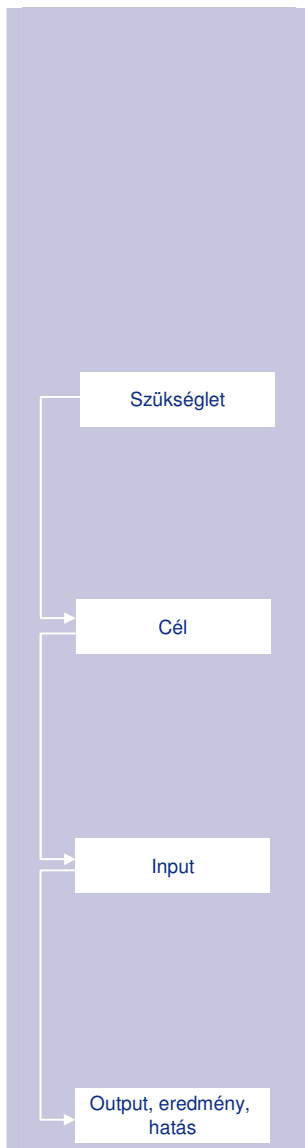

### Az intézkedés iránti szükséglet

Magyarország műszaki-természettudományos szempontból mind világviszonylatban mind Európa országai között lemaradóban van. Ez ezen szakokon végzett hallgatók aránya évről-évre alacsonyabb, és messze elmarad más országokétól (hazánkban 11%, a környező országokban rendre 25% körüli, Szlovákiában és Romániában 30% feletti). Tekintettel ezen tudományterületnek a K+F-ben és a termelésben betöltött jelentőségére, szükséges a műszaki és természettudományos képzés megerősítése.

### Az intézkedés célja

Az intézkedés célja a műszaki és természettudományos képzés infrastrukturális és humánerőforrás feltételeinek javítása, valamint a pályaválasztók motiválása az ezen a területen való továbbtanulásra.

### Az intézkedés inputjai

Az intézkedés végrehajtását szolgáló TIOP 1.3.1/07/1, illetve TIOP 1.3.1/07/2 (a továbbiakban: TIOP 1.3.1) „A felsőoktatási tevékenységek színvonalának emeléséhez szükséges infrastrukturális és informatikai fejlesztések támogatása” pályázati konstrukció 49 milliárd forint forráskerettel rendelkezett a 2007-08-as időszakban. Ehhez kapcsolódik még a KMOP-4.2.1.B közel 2 milliárdos kerete.

### Az intézkedés outputjai, eredményei és hatásai

A TIOP 1.3.1 pályázati kiírásra 15 db pályázat érkezett be, mintegy 63,6 milliárd Ft támogatási igénnyel. A kiírás keretében 13 db projekt összesen 54,9 milliárd forint támogatást nyert el.

A KMOP 4.2.1.B-re 19 pályázat érkezett, több mint 2 milliárd forint értékben, melyek közül 12 projekt részesült támogatásban mintegy 1,5 milliárd forint összegben.

## AZ INTÉZKEDÉS EREDMÉNYEKÉPPEN LÉTREHOZOTT PÁLYÁZATOK ELŐREHALADÁSÁNAK ÉRTÉKELÉSE

### Pályázati azonosítók

TIOP-1.3.1/07/1  
TIOP-1.3.1/07/1-2F  
TIOP-1.3.1-07/2  
TIOP-1.3.1-07/2/2F;  
KMOP-2007-4.2.1/B

### Forráskeretek

- TIOP 1.3.1:  
49 milliárd HUF
- KMOP 4.2.1.B:  
2 milliárd HUF

### Pályázatok jellege

Vissza nem térítendő támogatás

### Pályázatok meghirdetése

2007. november 19.

### Pályázatok zárása

2007. december 10.

### A pályázati konstrukció áttekintése

A konstrukció általános célja a felsőoktatási intézmények oktatással, kutatással, vállalkozással kapcsolatos infrastruktúrájának fejlesztése annak érdekében, hogy a tudásalapú társadalom és gazdaság követelményeinek megfelelő, európai és globális értelemben véve is versenyképes szolgáltatásokat legyenek képesek nyújtani. Az intézkedés két komponensből áll, melyek az alábbi tevékenységeket támogatják:

A komponens:

- Épített infrastruktúra fejlesztése: az oktatást, kutatást, innovációt és a tanulást közvetlenül szolgáló épületek, laboratóriumok, komplex hallgatói-oktatói-kutatói terek kialakítása, továbbfejlesztése
- Hallgatói-, oktatói-, kutatói célú infrastruktúra fejlesztése
- Hallgatói célú szolgáltatásokhoz kapcsolódó infrastruktúra fejlesztése
- A kutatási kapacitások növelése, a kutatóhelyek és a régió gazdálkodó szervei közötti együttműködésére alkalmas innovációs környezet megteremtése
- Tanácsadási és képzési jellegű tevékenységek
- Pedagógusképzés korszerűsítését szolgáló hálózatok infrastruktúrájának fejlesztése

B komponens:

- Info-kommunikációs technológiai fejlesztések
- Alap infrastruktúra fejlesztése
- Kutatást és oktatást támogató infrastruktúra fejlesztése
- Intézmény-irányítást támogató infrastruktúra fejlesztése
- Szolgáltatási infrastruktúra fejlesztése

### A TIOP 1.3.1 konstrukció előrehaladásának értékelése

A pályázati kiírásra 15 db pályázatot nyújtottak be, összesen mintegy 63,6 milliárd forint támogatási igénnyel. A program keretén belül 13 pályázó összesen közel 55 milliárd forint támogatásban részesült. A meglévő pályázati eredmények rövid összefoglalása a következő:

Pályázati előrehaladási mutatók	db	Mrd HUF
Benyújtott pályázatok	15	63,6
Nyertes pályázatok	13	54,9
Leszerződött projektek	11	46,1

A program keretében a nyertes pályázatok átlagosan 4,2 milliárd forint támogatásban részesültek.

### A KMOP 4.2.1.B konstrukció előrehaladásának értékelése

A konstrukció pályázati kiírására 19 db pályázatot nyújtottak be, összesen mintegy 2,1 milliárd forint támogatási igénnyel. A program keretén belül 12 pályázó összesen közel 1,5 milliárd forint támogatásban részesült.

A meglévő pályázati eredmények rövid összefoglalása a következő:

### Igényelt támogatás

65,7 milliárd HUF

### Megítélt támogatás

56,4 milliárd HUF

### Leszerződött projektek

47,4 milliárd HUF



Pályázati előrehaladási mutatók	db	Mrd HUF
Benyújtott pályázatok	19	2,1
Nyertes pályázatok	12	1,5
Leszerződött projektek	10	1,3

A program keretében a nyertes pályázatok átlagosan 125 millió forint támogatásban részesültek.

## AZ INTÉZKEDÉS ÉRTÉKELÉSÉNEK ÖSSZEFOGLALÁSA

### Értékelő megállapítások

A III.1.A intézkedés megvalósítására létrehozott pályázatok 2007-ben kiírásra kerültek. Ennek megfelelően az intézkedés céljainak elérése érdekében tett lépések megkezdődtek, azonban várhatóan több évre van szükség ahhoz, hogy a pályázatok eredményeképpen mind minőségében mind mennyiségében fejlődjön a hazai műszaki-természettudományos felsőoktatási intézményrendszer kibocsátása.

Fontos kiemelnünk, hogy bár a jelenlegi pénzügyi válságra több fejlett ország is oktatásra és kutatás-fejlesztésre fordított kiadásainak növelésével reagált, addig Magyarországon e két területre fordított összegek folyamatosan csökkennek. A válság eredményeképpen elbocsátott műszaki és természettudományos szakemberek kapcsán releváns veszély az elvándorlás, és mivel a szakember-utánpótlás évről évre csökken, így a válságból való kilábalást követően a termelőcégek komoly humán erőforrás problémákkal szembesülhetnek.

Az intézkedés megvalósítására hivatott pályázatok közül a vonatkozó TIOP és a KMOP-s tükörpályázatok elindultak – ezek elősegítik a kapcsolódó oktatási intézmények infrastrukturális felzárkózását. További támogatáspolitikai, fiskális eszközök jelentek azon pályázati konstrukciók, ahol a műszaki-természettudományos tárgyú projektek pluszpontban részesülnek. Ezekon túlmenően az intézkedés megvalósítása további, közpolitikai eszközöket, és erőteljesebb kormányzati szerepvállalást is igényel a jövőben.

A kézenfekvő közpolitikai beavatkozások lehetnek a vonatkozó óraszámok emelése már a közoktatásban is, a tanári kar továbbképzése, motiválása, a műszaki, természettudományos pálya presztízsének emelése, visszaállítása, a pályaválasztás előtt állók számára információs, szemléletformáló és motivációs kampány indítása, stb. Mivel az elmúlt években a felsőoktatási hallgatói keretszámok emelésére tett próbálkozások nem bizonyultak sikeresnek a hallgatói létszám növelésére, ezért az utánpótlás nevelésében az állami beavatkozás célcsoportját várhatóan inkább a közoktatásban részt vevők jelentik. A beavatkozás lényeges eleme továbbá a tanárok továbbképzése, felkészítése a természettudományos tárgyak érdekesebb, gyakorlatorientáltabb oktatására, mivel az adatok alapján ezen tantárgyak már az általános iskolában sem népszerűek, ez pedig meghatározó a továbbtanulás szempontjából. Erre a problémára adhat részben választ a hamarosan megjelenő TÁMOP-3.1.5. pályázat is.

### Továbbfejlesztési javaslatok

Az intézkedés megvalósításának eszközei a TIOP és KMOP 2007-ban megjelentetett konstrukciói, melyek 2013-ig előreláthatólag több alkalommal is kiírásra fognak kerülni. A folyamatos pályázati lehetőségek további nyomonkövetést tesznek szükségessé az elkövetkező időszakban.

Egységes és erőteljes kormányzati akarat és szerepvállalás szükséges a műszaki és természettudományos pályaválasztásra való motiválásban, illetve az ilyen képzések feltételeinek javításában annak érdekében, hogy ezen szakemberek megfelelő számban és nemzetközi összehasonlításban is versenyképes tudással álljanak a magyar gazdaság szereplőinek rendelkezésére. Tekintettel az intézkedés hosszú, több éves kifutására a kapcsolódó kormányzati feladatokat mielőbb össze kell hangolni és kiemelt figyelmet kell fordítani ezen terület támogatására.

## III.4

### Tehetséggondozás

#### AZ INTÉZKEDÉS ÖSSZEFOGLALÓ BEMUTATÁSA

**Intézkedés sorszáma**

III.4

**Főfelelős**

Oktatási és Kulturális  
Minisztérium

**Eredeti határidő**

2007-től folyamatos

**Az intézkedés célja**

Az intézkedés célja a tehetséggondozás és -támogatás egységes rendszerének kialakítása.

**Az intézkedés tartalma**

A Kormány 2008 februárjában hagyta jóvá a TÁMOP 4. prioritás 2007-2008-as Akciótervét, amelyben 4.2.4 konstrukcióként szerepel a Nemzeti Kiválóság Program kiemelt projekt. Ennek egyik része a Tehetséggondozás alprogram, melynek két eleme: Kiváló magyar hallgatók Magyarországon; Kiváló magyar hallgatók külföldön. A pályázati kiírás előreláthatólag 2009. második felében jelenik meg.

**Intézkedés státusza**

A pályázati típusú  
feladat egyelőre nem  
teljesült

**A végrehajtás jelenlegi helyzete**

Az intézkedés megvalósítására szolgáló TÁMOP 4.2.4 pályázat esetében a kormánynevelítés előkészítése folyamatban van, várhatóan 2009. október 7-én hirdetik meg.

**Hatásterület**

1. indikátor: Műszaki és  
természettudományos  
szakemberek aránya a  
20-29 éves  
korcsoportban:

**A TTI stratégia megvalósítására gyakorolt várható hatások**

Az intézkedés a TTI intézkedési terv indikátorai közül elsősorban az 1. célindikátorra (Műszaki és természettudományos szakemberek aránya a 20-29 éves korcsoportban) fog várhatóan hatást gyakorolni a nagy szakmai perspektívájú, tehetséges hallgatók és fiatal tudományos kutatók számára megfelelő ösztönzőrendszerek kialakítása és konzekvens alkalmazása révén.

## AZ INTÉZKEDÉS FEJLESZTÉSPOLITIKAI SZEMPONTÚ ÁTTEKINTÉSE

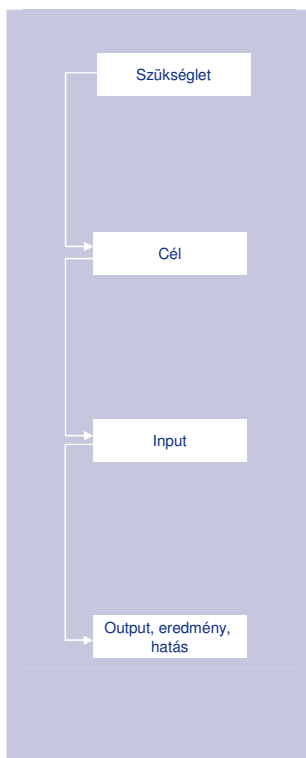

### Az intézkedés iránti szükséglet

A jól működő nemzeti innovációs rendszer alapfeltétele, hogy a tehetséges utánpótlás megfelelő mennyiségű és minőségű támogatást kapjon, biztosítva azt, hogy a kiemelkedő tudással és érdeklődéssel rendelkező tanulókat, hallgatókat és fiatal kutatókat időben megtalálják és támogatásban részesítsék.

### Az intézkedés célja

Az intézkedés célja a tehetséggondozás és -támogatás egységes rendszerének kialakítása

### Az intézkedés inputjai

Az intézkedés inputjaként a TÁMOP 4.2.4 pályázati kiírás szolgál, ennek meghirdetése azonban nem történt meg a 2007-08-as időszakban.

### Az intézkedés outputjai, eredményei és hatásai

A TÁMOP 4.2.4 kiírás egyelőre nem került meghirdetésre, várhatóan 2009 második felében kerül kiírásra.

## AZ INTÉZKEDÉS EREDMÉNYEKÉPPEN LÉTREHOZOTT PÁLYÁZATOK ELŐREHALADÁSÁNAK ÉRTÉKELÉSE

**Pályázati azonosítók**  
TÁMOP 4.2.4

**Pályázat jellege**  
Vissza nem térítendő támogatás

**Pályázatok meghirdetése**  
Várhatóan 2009 második felében

### A pályázati konstrukció áttekintése

A pályázatok kiírása a TÁMOP 4.2.4 Nemzeti Kiválóság Program keretében valósul meg 2009 őszén.

A Nemzeti Kiválóság Program egy átfogó pályázati rendszer segítségével kívánja elérni a céljait, amely lehetővé teszi az oktatói-kutatói életpálya tervezhetőségét és a tehetséges magyar és külföldi hallgatók támogatását. A Nemzeti Kiválóság Program a tehetséges hallgatók, a kiváló oktatók-kutatók teljesítményének elismerésére szolgál, az oktatói-kutatói utánpótlással és az életpálya vonzóbbá tételével elősegíti arányuk növelését, valamint hatékonyabb mobilitásukat és magyarországi munkahelyekre történő be-, és visszailleszkedésüket.

Az ösztöndíjrendszer ösztönzi a hazai és az európai gazdasági térség szempontjából jelentős teljesítmények elérését bármely tudományterületen, az Európai Unió ajánlásának megfelelően. Lehetőséget ad az e területeken elért eredmények széleskörű elterjesztéséhez és hasznosításához; lehetővé teszi a legkiválóbbak esélyegyenlőségét és a tehetséggondozást.

A Nemzeti Kiválóság Program elősegíti az oktatás-kutatás minőségének javulását, a kiváló hallgatók, oktatók-kutatók arányának növekedését, ösztönzi a kimagasló eredmények létrehozását. Javítja az európai színvonalú oktatói-kutatói utánpótlást és az Európai Felsőoktatási és Kutatási Térséghez való kapcsolódást, felzárkózást.



A program stratégiai keretbe és rendszerbe foglalja a tehetséggondozás és a kiválóság elismerésére, támogatására irányuló tevékenységeket, koncentrálja az erőforrásokat.

A konstrukció további célja a kiváló külföldi kutatók, illetve külföldön kutató magyar szakemberek bekapcsolása magyarországi kutatásokba, megkönnyítve a hazatérő és külföldi kutatók-oktatók beilleszkedését a hazai tudományos életbe.

OKM költségvetési forrásból biztosított egyéb tehetséggondozó ösztöndíjak az alábbiak:

- Deák Ferenc Ösztöndíj

A Deák Ferenc Ösztöndíj célja, hogy – a hazai felsőoktatási intézmények oktatói-kutatói utánpótlásának elősegítésére – támogatásban részesítse a kiemelkedő tudományos teljesítményt nyújtó doktorjelölteket tudományos fokozatuk megszerzése érdekében. A pályázatok elbírálásánál előnyt élvez az, aki a műszaki és természettudományok területén végzi kutatásait.

- Köztársasági ösztöndíj

A nagy múltra visszatekintő köztársasági ösztöndíjat a mindenkori oktatási miniszter adományozza egy tanév időtartamára (összesen 10 hónapra) a kiemelkedő tanulmányi eredményű, tudományos diákköri munkában, illetve szakmai téren kimagasló munkát végző hallgatók részére, a hallgatók tevékenységének pénzbeli elismeréseként.

- Szakkollégiumi pályázat

A szakkollégiumi pályázat célja a szakkollégiumok tevékenységének támogatása: szakmai programok, tehetséggondozó programok kidolgozása, megvalósítása; kisebb infrastrukturális beruházások, informatikai fejlesztés; egyéb működési kiadások támogatása.

## AZ INTÉZKEDÉS ÉRTÉKELÉSÉNEK ÖSSZEFOGLALÁSA

### Értékelő megállapítások

A kialakítás alatt álló, és előreláthatólag 2009 októberében meghirdetésre kerülő TÁMOP 4.2.4 Nemzeti Kiválóság Programja, illetve annak a közoktatásra vonatkozó megfelelője, a TÁMOP 3.4.4 konstrukciókon kívül léteznek még egyéb, a tehetséggondozásra és -támogatásra vonatkozó pályázatok, ilyen pl. az MTA „Fiatal kutatói keret” programja, az OKM Szakkollégiumi pályázata, Köztársasági ösztöndíja, Deák Ferenc Ösztöndíja, illetve az MTA Bolyai János Kutatási Ösztöndíj programja. A Kormány 2008 folyamán fogadta el a Nemzeti Tehetség Programot, melynek Magyar Géniusz Program elnevezésű részét képezi a fent említett két TÁMOP konstrukció is.

### Továbbfejlesztési javaslatok

A tehetségtámogatási programok átláthatóságának növelése, egységes keretbe foglalása működőképesebb és hatékonyabb rendszert képezne az eredményes fiatal kutatók számára, mellyel valóban növelni lehetne a TTI stratégia 1. célindikátorában meghatározott arányszámot.

## III.5

## A tudományos utánpótlás képzésének, a fiatal oktatók és kutatók pályára állításának támogatása

## AZ INTÉZKEDÉS ÖSSZEFOGLALÓ BEMUTATÁSA

**Intézkedés sorszáma**

III.5

**Főfelelős**Oktatási és Kulturális  
Minisztérium**Eredeti határidő**

2007-től folyamatos

**Az intézkedés célja**

Az intézkedés célja a tudományos utánpótlás képzettségének emelése, illetve a fiatal oktatók és kutatók elhelyezkedésének, tapasztalatszerzésének megkönnyítése.

**Az intézkedés tartalma**

- a) A kreativitás és a vállalkozási képességek fejlesztése a különböző képzési formákban
- b) A tudományos diákköri munka, a doktoranduszok, valamint a fiatal, tehetséges kutatók, posztdoktorok külföldi kutatómunkájának és tapasztalat-szerzésének támogatása.
- c) Olyan kutatók hazatérésének, magyarországi kutatási tevékenységének és nemzetközi kutatási kooperációjának ösztönözése, akik szakterületükön nemzetközileg elismert, kiemelkedő eredményeket értek el és kutatási tevékenységük folytatásához Magyarországon kívánnak kutatócsoportot létrehozni.

**Intézkedés státusza**A pályázati típusú  
feladat részben teljesült**A végrehajtás jelenlegi helyzete**

- A közoktatás támogatására vonatkozó konstrukciók közül a 2007-08-as időszakban csak a TÁMOP 3.1.4 és a TÁMOP 3.4.4 konstrukció került kiírásra.
- Az intézkedés b) és c) pontjának megvalósítására szolgáló TÁMOP 4.2.4 pályázat esetében a kormánynevesítés előkészítése folyamatban van, várhatóan 2009. október 7-én hirdetik meg.

**Hatásterület**

1. indikátor: Műszaki és természettudományos szakemberek aránya a 20-29 éves korcsoportban:

**A TTI stratégia megvalósítására gyakorolt várható hatások**

Az intézkedés a TTI intézkedési terv indikátorai közül elsősorban az 1. célindikátorra (Műszaki és természettudományos szakemberek aránya a 20-29 éves korcsoportban) fog várhatóan hatást gyakorolni a nagy szakmai perspektívájú, tehetséges hallgatók és fiatal tudományos kutatók számára megfelelő ösztönzőrendszerek kialakítása és konzekvens alkalmazása révén.

## AZ INTÉZKEDÉS FEJLESZTÉSPOLITIKAI SZEMPONTÚ ÁTTEKINTÉSE

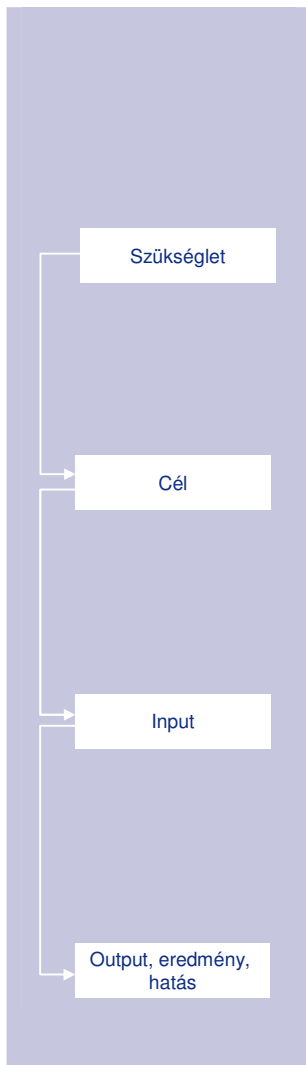

### Az intézkedés iránti szükséglet

A Kreativitás és Innováció Európai Éve 2009 kapcsán is előkerülnek azok a hiányosságok, melyek a tudományos utánpótlással hozhatók kapcsolatba. Gondot okoz a hazai kutatóintézetekben és egyetemeken a fiatal tudományos oktatók és kutatók külföldre távozása az anyagi lehetőségek korlátozott volta, illetve a kutatási feltételekben rejlő különbségek miatt.

### Az intézkedés célja

Az intézkedés célja a tudományos utánpótlás képzettségének emelése, illetve a fiatal oktatók és kutatók elhelyezkedésének, tapasztalatszerzésének megkönnyítése.

### Az intézkedés inputjai

- a.) A közoktatás területén a TÁMOP 3.1.4, 3.2.3, 3.3.4, 3.4.3, 3.4.4 konstrukciói csatlakoznak a kreativitás, vállalkozói ismeretek képzésben való megjelenítéséhez. A szakképzés területén a TÁMOP 2.1.3, 2.1.4. és a 2.1.5 kiírás tartalmaz a vállalkozások működésével kapcsolatos képzési komponenseket. A felsőoktatás területén a TÁMOP 4.1.2. konstrukció vonatkozik az a.) pontban foglaltakra. A felsorolt programok 2008-ban folyamatosan kerültek kiírásra.
- b.) és c.) A Kormány 2008 februárjában hagyta jóvá a TÁMOP 4. prioritás 2007-2008-as Akciótervét, amelyben 4.2.4 konstrukcióként szerepel a Nemzeti Kiválóság Program kiemelt projekt. Ennek része a Kiválóság alprogram. A kiírás megjelentetése 2009 második felében várható.

### Az intézkedés outputjai, eredményei és hatásai

- A közoktatás támogatására vonatkozó konstrukciók közül a 2007-08-as időszakban csak a TÁMOP 3.1.4 és a TÁMOP 3.4.4 konstrukció került kiírásra.
- A TÁMOP 4.2.4 kiírás egyelőre nem került meghirdetésre, várhatóan 2009 októberében felében kerül kiírásra.

## AZ INTÉZKEDÉS ÉRTÉKELÉSÉNEK ÖSSZEFOGLALÁSA

### Értékelő megállapítások

A kialakítás alatt álló, és előreláthatólag 2009 októberében meghirdetésre kerülő TÁMOP 4.2.4 Nemzeti Kiválóság Programja, illetve annak a közoktatásra vonatkozó TÁMOP 3. prioritásába tartozó kiírások a 2007-08-as időszakban a késői meghirdetések miatt nem éreztették jelentősen a hatásukat a kitűzött célok megvalósítása kapcsán. A felsőoktatás területén a 2008 decemberében meghirdetett TÁMOP 4.1.2 konstrukció vonatkozik az a.) pontban foglaltakra.

### Továbbfejlesztési javaslatok

Tekintettel arra, hogy 2009 a „Kreativitás és Innováció Európai Éve”, szükséges volna az intézkedés a) pontjának kiterjesztéséhez és megvalósításához a rendelkezésre álló forrásokat növelni, illetve új forrásokat megnyitni. A Nemzeti Kiválóság Program meghirdetése után eltelt egy évet követően érdemes megvizsgálni a pályázat előrehaladását, illetve felmérni az érintettek: a kiírók, lebonyolítók és a pályázók véleményét a program tapasztalatainak levonása, valamint az esetleges fejlesztési lehetőségek feltárása céljából.

## III.7

### Az alapkutatás humán erőforrásának fejlesztése

#### AZ INTÉZKEDÉS ÖSSZEFOGLALÓ BEMUTATÁSA

**Intézkedés sorszáma**

III.7

**Főfelelős**

Oktatási és Kulturális  
Minisztérium

**Eredeti határidő**

2007-től folyamatos

**Az intézkedés célja**

Az intézkedés célja a hazai alapkutatás kutatói humán erőforrás szakmai színvonalának emelése, illetve a munkaerőre vonatkozó mennyiségi és minőségi problémák megoldásának támogatása az alapkutatásban.

**Az intézkedés tartalma**

Az alapkutatásban részt vevő kutatók munkájának támogatása nemzetközileg kiemelkedő kutatóközpontokban, nemzetközi hálózatokhoz történő csatlakozásuk és nagy nemzetközi kutatási berendezésekhez való hozzáférésük támogatása, valamint mobilitásuk elősegítése.

**Intézkedés státusza**

A pályázati típusú feladat teljesült, az NKTH-OTKA A08, illetve a TÁMOP 4.2.2 pályázatok meghirdetésre és lezárásra kerültek.

**A végrehajtás jelenlegi helyzete**

Az intézkedés megvalósítására szolgáló, „Gazdaságban hasznosuló innovációt megalapozó alapkutatás támogatása” elnevezésű NKTH-OTKA-A08 közös pályázat, valamint a TÁMOP 4.2.2 (Innovatív kutatói teamek alapkutatástól az alkalmazott kutatásig terjedő projektjeinek támogatása) kiírása 2008-ban kiírásra és lebonyolításra került.

**Hatásterület**

1. indikátor: Műszaki és természettudományos szakemberek aránya a 20-29 éves korcsoportban  
4. indikátor: 1 millió főre eső szabadalmak száma

**A TTI stratégia megvalósítására gyakorolt várható hatások**

Az intézkedés a TTI intézkedési terv indikátorai közül elsősorban az 1. és a 4. célindikátorra, a műszaki és természettudományos szakemberek arányára a 20-29 éves korcsoportban, illetve az 1 millió főre eső szabadalmak számára fog várhatóan hatást gyakorolni, a felsőoktatási és költségvetési kutatóintézmények megerősített K+F kapacitásának következményeként.

## AZ INTÉZKEDÉS FEJLESZTÉSPOLITIKAI SZEMPONTÚ ÁTTEKINTÉSE

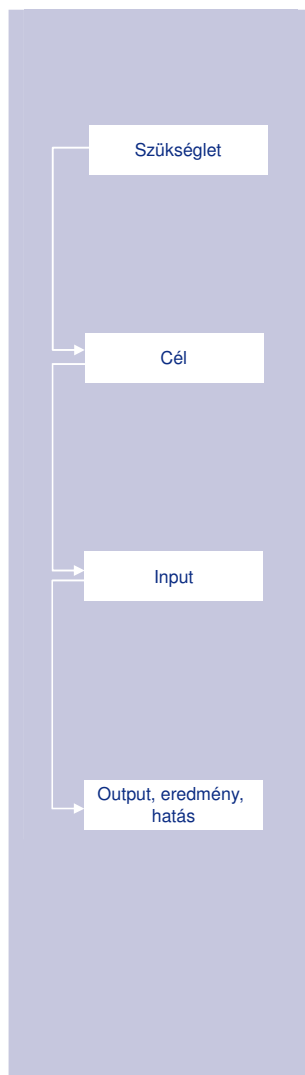

### Az intézkedés iránti szükséglet

Elsősorban az alapkutatással foglalkozó hazai kutatóintézetekben és egyetemeken okoz kiemelten problémát a fiatal tudományos oktatók és kutatók külföldre távozása az anyagi lehetőségek korlátozott volta, illetve a kutatási feltételekben rejlő különbségek miatt. Ez a jelenség azt eredményezi, hogy munkaerőforrás nem megfelelő mértékben és minőségben biztosított az alapkutatás számára.

### Az intézkedés célja

Az intézkedés célja a hazai alapkutatás kutatói humán erőforrás szakmai színvonalának emelése, illetve a munkaerőre vonatkozó mennyiségi és minőségi problémák megoldásának támogatása az alapkutatásban.

### Az intézkedés inputjai

Az intézkedés megvalósítására szolgáló, „Gazdaságban hasznosuló innovációt megalapozó alapkutatás támogatása” elnevezésű NKTH-OTKA A08 közös pályázat, valamint a TÁMOP 4.2.2 (Innovatív kutatói csapatok alapkutatástól az alkalmazott kutatásig terjedő projektjeinek támogatása) kiírása 2008-ban kiírásra került.

### Az intézkedés outputjai, eredményei és hatásai

Az NKTH-OTKA A08 pályázat keretén belül 31 db pályázat (+ 11 konzorciális társ) 2,2 milliárd forint támogatást nyert el.

A TÁMOP 4.2.2 kiírásra 2009. augusztus 31-ig összesen 28 db pályázat érkezett be 12,4 milliárd forint támogatási igénnyel. A két konstrukcióban 2009. augusztus 31-ig 20 db projekt összesen 7,8 milliárd forintot nyert el.

## AZ INTÉZKEDÉS EREDMÉNYEKÉPPEN LÉTREHOZOTT PÁLYÁZATOK ELŐREHALADÁSÁNAK ÉRTÉKELÉSE

### Pályázati azonosító

- NKTH-OTKA A08
- TÁMOP 4.2.2/08/1 és TÁMOP 4.2.2/08/1/KMR

### Forráskeret

- OTKA-A08: 2 milliárd HUF
- TÁMOP 4.2.2: 8,1 milliárd HUF

### Pályázat jellege

Vissza nem térítendő támogatás

### Pályázat meghirdetése

- OTKA-A08: 2008
- TÁMOP 4.2.2: 2008. július 15.

### Pályázat zárása

- OTKA-A08: 2008. szeptember 15.
- TÁMOP 4.2.2: 2008. október 10.

### Igényelt támogatás

- OTKA-A08: 14,9
- TÁMOP 4.2.2: 12,4 milliárd HUF

### Megítélt támogatás

- OTKA-A08: 3,2 milliárd HUF
- TÁMOP 4.2.2: 7,8 milliárd HUF

### Leszerződött projektek

- TÁMOP 4.2.2: 0,6 milliárd HUF

### Az NKTH-OTKA A08 közös pályázati konstrukció áttekintése

Az intézkedés célja az alapkutatáson belül elsősorban olyan kiemelkedő célzott alapkutatási projektek megvalósításának támogatása, amelyek gazdasági vagy társadalmi haszon elérésére alkalmas célkitűzéseket fogalmazznak meg és eredményei várhatóan megalapozzák a felhasználás orientált kutatás-fejlesztést, innovációt, a felismert vagy várható, jelenlegi vagy jövőbeli problémák megoldását.

### A TÁMOP 4.2.2 konstrukció áttekintése

A TÁMOP 4.2.2 konstrukció keretében sikeresen lebonyolított nemzetközi kutatási projektek folytatása és/vagy folyamatban lévő külföldi kutatási projektekhez való kapcsolódás és/vagy új kutatási projektek támogathatóak.

A konstrukció átfogó célja a felsőoktatásban folyó kutatás-fejlesztés feltételrendszerének javítása a kutatásokhoz szükséges humán-erőforrás, szolgáltatásigény és korlátozott mértékben kutatási infrastruktúra finanszírozásával.

A konstrukció célja, hogy ösztönözze a transznacionális együttműködéssel megvalósuló innovatív tevékenységet a felsőoktatásban a célból, hogy kutatás-fejlesztéssel kapcsolatos munkahelyeket teremtsen, valamint hogy a legkorszerűbb nemzetközi kutatás-módszertani tapasztalatok hazai adaptációját – egy-egy kutatási terület nemzetközi szinten elismert legjelentősebb képviselőit bevonva – lehetővé tegye. A konstrukció célja továbbá, hogy a támogatott kutatási fejlesztési projektek lehetőséget teremtsenek a kutatójelöltek és a fiatal kutatók számára, nemzetközi kutatási programokban történő részvételre.

A konstrukció elsősorban a matematikai, műszaki, informatikai és természettudományos K+F+I+O (kutatási, fejlesztési, innovációs, oktatási) profillal rendelkező felsőoktatási tudásközpontokban végrehajtandó fejlesztéseket támogatja. Kiemelt cél továbbá a pólusvárosok felsőoktatási intézményeinek tudás- és technológiatranszfer kapacitásainak fejlesztése.

### Az NKTH-OTKA A08 közös pályázati kiírás előrehaladásának értékelése

A programon 50 db pályázat 3,2 milliárd forint támogatást nyert el, melynek a megoszlása a következő:

Pályázati előrehaladási mutatók	db	Mrd HUF
Benyújtott pályázatok	317	14,9
Nyertes pályázatok	50	3,2

A program keretében a nyertes pályázatok átlagosan 64 millió forint támogatásban részesültek.

**A TÁMOP 4.2.2 konstrukció előrehaladásának értékelése**

A pályázati kiírásra 28 db pályázatot nyújtottak be, összesen mintegy 12,4 milliárd forint támogatási igénnyel. Ennek megfelelően a támogatás iránti igény közel másfélszerese volt a rendelkezésre álló forráskeretnek.

2009. augusztus 31-ig a benyújtott pályázatok közül összesen 20 db nyertes pályázat került kiválasztásra közel 8 milliárd HUF támogatási összeggel.

A pályázati eredmények rövid összefoglalása a következő:

Pályázati előrehaladási mutatók	db	Mrd HUF
Benyújtott pályázatok	28	12,4
Nyertes pályázatok	20	7,8
Leszerződött projektek	1	0,6

Az eddigi nyertes pályázatok átlagos projektmérete 390 millió forint volt.

**AZ INTÉZKEDÉS ÉRTÉKELÉSÉNEK ÖSSZEFOGLALÁSA****Értékelő megállapítások**

Az NKTH-OTKA és a TÁMOP 4.2.2 pályázati konstrukciók alapvetően megfelelő eszköznek bizonyulnak az intézkedés céljának megvalósításához. Ugyanakkor az intézkedés eredeti célját az szolgálná, ha az alapkutatásban dolgozó kutatóknak versenyképes fizetést tudnának biztosítani a kutatóhelyek, valamint a kutatási feltételeket javítva magasabb színvonalú, a legújabb témákra választ kereső kutatásokat is el tudnák végezni Magyarországon.

**Továbbfejlesztési javaslatok**

Az alapkutatások számára feltétlenül szükséges, hogy kiszámítható, előre tervezhető és rendszeres (pályázati) támogatásban részesüljenek a kutatóintézetek, illetve az egyes kutatói csoportok, így javasoljuk a 2008-ban meghirdetett NKTH-OTKA A08 pályázat 2009-es megjelentetését követő, jövőbeli folytatását.

A TÁMOP 4.2.2 konstrukciója a Strukturális Alapok finanszírozási rendszerének megfelelően a 2013-ig tartó költségvetési periódusban várhatóan több alkalommal is meghirdetésre kerül, így ezen időszak alatt szükséges az egyes pályázatok folyamatos monitoringja.

Az alapkutatásban dolgozó kutatók teljesítményarányos bérezési rendszerének átgondolt kialakítása és bevezetése elősegítené a minőségi magyar kutatói munkaerő hazai tevékenységének ösztönzését.

## III.8

Rugalmasság, nyitottság és mobilitás  
segítése a felsőoktatásban

## AZ INTÉZKEDÉS ÖSSZEFOGLALÓ BEMUTATÁSA

**Intézkedés sorszáma**

III.8

**Főfelelős**Oktatási és Kulturális  
Minisztérium**Eredeti határidő**

2008-tól folyamatos

**Az intézkedés célja**

Az intézkedés célja a hallgatók, oktatók és kutatók hazai, illetve nemzetközi mobilitásának, külföldi hallgatók, oktatók, kutatók befogadásának, alkalmazásának növelése, valamint a kutatóhelyek közötti és a kutatóhelyek és vállalkozások közötti mobilitás segítése.

**Az intézkedés tartalma**

A Kormány 2008 februárjában hagyta jóvá a TÁMOP 4. prioritás 2007-2008-as Akciótervét, amelyben 4.2.4 konstrukcióként szerepel a Nemzeti Kiválóság Program kiemelt projekt. Ennek egyik része a Tehetséggondozás alprogram, melynek két eleme: Kiváló magyar hallgatók Magyarországon; Kiváló magyar hallgatók külföldön. A pályázati kiírás előreláthatólag 2009. második felében jelenik meg.

**Intézkedés státusza**Pályázati típusú feladat  
egyelőre nem teljesült**A végrehajtás jelenlegi helyzete**

Az intézkedés megvalósítására szolgáló TÁMOP 4.2.4 pályázat esetében a kormánynevelítés előkészítése folyamatban van, várhatóan 2009. október 7-én hirdetik meg.

**Hatásterület**

1. indikátor: Műszaki és természettudományos szakemberek aránya a 20-29 éves korcsoportban:

**A TTI stratégia megvalósítására gyakorolt várható hatások**

Az intézkedés a TTI intézkedési terv indikátorai közül elsősorban az 1. célindikátorra (Műszaki és természettudományos szakemberek aránya a 20-29 éves korcsoportban) fog várhatóan közvetett hatást gyakorolni a tehetséges hallgatók mobilitásának elősegítése révén.



## AZ INTÉZKEDÉS FEJLESZTÉSPOLITIKAI SZEMPONTÚ ÁTTEKINTÉSE

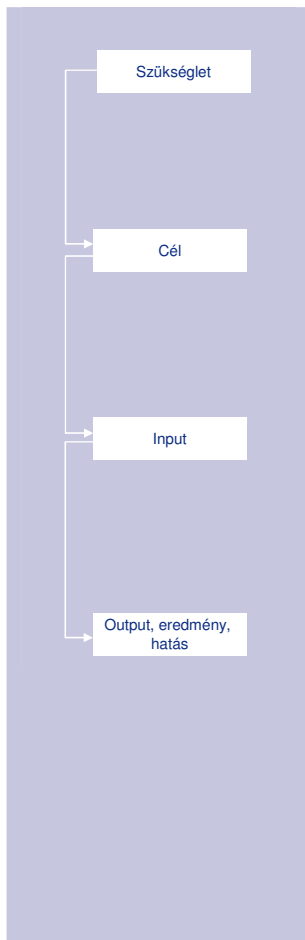

### Az intézkedés iránti szükséglet

A bolognai folyamat melynek célja egy nemzetközi együttműködésen és a felsőoktatási intézmények közötti kapcsolatokon alapuló, mind az európai, mind a világ más részeiből származó hallgatók és a felsőoktatásban dolgozók számára vonzó Európai Felsőoktatási Térség (EFT) létrehozása, megköveteli, hogy a felsőoktatásban létrejöjjön a kül- és belföldre egyaránt érvényes mobilitás lehetősége az intézmények között. Ezzel a magyar hallgatók tudásának növekedése, tapasztalatszerzése, valamint nyelvtudásának erősödése valósul meg.

### Az intézkedés célja

Az intézkedés célja a hallgatók, oktatók és kutatók hazai, illetve nemzetközi mobilitásának, külföldi hallgatók, oktatók, kutatók befogadásának, alkalmazásának növelése, valamint a kutatóhelyek közötti és a kutatóhelyek és vállalkozások közötti mobilitás segítése.

### Az intézkedés inputjai

Az intézkedés inputjaként a TÁMOP 4.2.4 pályázati kiírás szolgál, ennek meghirdetése azonban nem történt meg a 2007-08-as időszakban.

### Az intézkedés outputjai, eredményei és hatásai

A TÁMOP 4.2.4 kiírás egyelőre nem került meghirdetésre, várhatóan 2009 októberében kerül kiírásra.

## AZ INTÉZKEDÉS EREDMÉNYEKÉPPEN LÉTREHOZOTT PÁLYÁZATOK ELŐREHALADÁSÁNAK ÉRTÉKELÉSE

**Pályázati azonosítók**  
TÁMOP 4.2.4

**Pályázat jellege**  
Vissza nem térítendő támogatás

**Pályázatok meghirdetése**  
Várhatóan 2009 második felében

### A pályázati konstrukció áttekintése

A pályázatok kiírása a TÁMOP 4.2.4 Nemzeti Kiválóság Program keretében valósul meg 2009 őszén.

A Nemzeti Kiválóság Program egy átfogó pályázati rendszer segítségével kívánja elérni a céljait, amely lehetővé teszi az oktatói-kutatói életpálya tervezhetőségét és a tehetséges magyar és külföldi hallgatók támogatását. A Nemzeti Kiválóság Program a tehetséges hallgatók, a kiváló oktatók-kutatók teljesítményének elismerésére szolgál, az oktatói-kutatói utánpótlással és az életpálya vonzóbbá tételével elősegíti arányuk növelését, valamint hatékonyabb mobilitásukat és magyarországi munkahelyekre történő be-, és visszailleszkedésüket.

Az ösztöndíjrendszer ösztönzi a hazai és az európai gazdasági térség szempontjából jelentős teljesítmények elérését bármely tudományterületen, az Európai Unió ajánlásának megfelelően. Lehetőséget ad az e területeken elért eredmények széleskörű elterjesztéséhez és hasznosításához; lehetővé teszi a legkiválóbbak esélyegyenlőségét és a tehetséggondozást.

A Nemzeti Kiválóság Program elősegíti az oktatás-kutatás minőségének javulását, a kiváló hallgatók, oktatók-kutatók arányának

növekedését, ösztönzi a kimagasló eredmények létrehozását. Javítja az európai színvonalú oktatói-kutatói utánpótlást és az Európai Felsőoktatási és Kutatási Térséghez való kapcsolódást, felzárkózást. A program stratégiai keretbe és rendszerbe foglalja a tehetséggondozás és a kiválóság elismerésére, támogatására irányuló tevékenységeket, koncentrálna az erőforrásokat.

A konstrukció további célja a kiváló külföldi kutatók, illetve külföldön kutató magyar szakemberek bekapcsolása magyarországi kutatásokba, megkönnyítve a hazatérő és külföldi kutatók-oktatók beilleszkedését a hazai tudományos életbe.

## AZ INTÉZKEDÉS ÉRTÉKELÉSÉNEK ÖSSZEFOGLALÁSA

### Értékelő megállapítások

A bolognai folyamat lényegi része, hogy az alapképzés megszerzése a hallgató után bármelyik másik intézményben tudja folytatni a felsőfokú tanulmányokat az adott képzési rendszeren belül. Az eredeti cél szerint 2010-re a hallgatók 20%-a nemzetközi mobilitási programokban kell, hogy részt vegyen. A kialakítás alatt álló, és előreláthatólag 2009 októberében meghirdetésre kerülő TÁMOP 4.2.4 Nemzeti Kiválóság Programnak nem kifejezett célja, de keretei közé elfér a külföldi ösztöndíjra vonatkozó elem is. A hallgatók, oktatók és kutatók mobilitását ugyanakkor egyéb pályázatok is támogatják: ilyen az Erasmus program, a kétoldalú TÉT-pályázatok, valamint az FP7 keretén belül meghirdetett Marie Curie program is. Összességében elmondható, hogy ez a pályázati típusú intézkedés nem valósult meg a 2007-08-as időszakban.

### Továbbfejlesztési javaslatok

A 2008-ban elkészült kreditmonitor jelentés szerint a mobilitás alapját képező, másik felsőoktatási intézményben szerzett kreditek elismerése egyelőre nem zökkenőmentes Magyarországon, ennek javítására javasolt lépéseket tenni.

A Nemzeti Kiválóság Program meghirdetése után eltelt egy évet követően érdemes megvizsgálni a pályázat előrehaladását, illetve felmérni az érintettek: a kiírók, lebonyolítók és a pályázók véleményét a program tapasztalatainak levonása, valamint az esetleges fejlesztési lehetőségek feltárása céljából

## III.9

## Innovatív vállalkozások kutatói munkaerő-ellátásának támogatása

## AZ INTÉZKEDÉS ÖSSZEFOGLALÓ BEMUTATÁSA

**Intézkedés sorszama**

III.9

**Főfelelős**Nemzeti Kutatási és  
Technológiai Hivatal**Eredeti határidő**A pályázat  
meghirdetése: 2007. II.  
félév**Az intézkedés célja**

Az intézkedés célja a vállalkozások K+F tevékenységének ösztönzése új kutató-fejlesztő munkahelyek létrehozásának, fiatal kutatók alkalmazásának, a vállalkozások és a kutatói szféra közötti kutatói mobilitás, valamint doktori iskolák és az innovatív vállalkozások közötti együttműködés támogatásával

**Az intézkedés tartalma**

Az intézkedés támogatja az innovációorientált vállalatok K+F munkahelyeinek létrehozását és fenntartását fiatal kutatók alkalmazásának, a vállalkozások és a kutatói szféra közötti kutatói mobilitás, illetve doktori iskolák és a vállalkozások közötti együttműködés eszközével.

**Intézkedés státusza**Pályázati típusú feladat  
részben teljesült**A végrehajtás jelenlegi helyzete**

Az intézkedés megvalósítását segítő NKTH-OTKA-FP7 közös finanszírozású, 2008-10 időszakra vonatkozó „Mobilitás” pályázat kiírásra került. 2009-ben tervezik meghirdetni az előző pályázattal átfedésmentesen kialakított kutatói karrier programot.

**Hatásterület**

2. indikátor: vállalati K+F ráfordítás a GDP arányában,  
3. indikátor: A piacon új termékek aránya a forgalomból

**A TTI stratégia megvalósítására gyakorolt várható hatások**

Az intézkedés a TTI intézkedési terv indikátorai közül elsősorban a 2. (a vállalati K+F ráfordítás növelése a GDP arányában) és a 3. célindikátorra (A piacon új termékek arányának növelése a forgalomból) gyakorolhat hatást, az alkalmazás-orientált K+F tevékenységek támogatásának köszönhetően.

## AZ INTÉZKEDÉS FEJLESZTÉSPOLITIKAI SZEMPONTÚ ÁTTEKINTÉSE

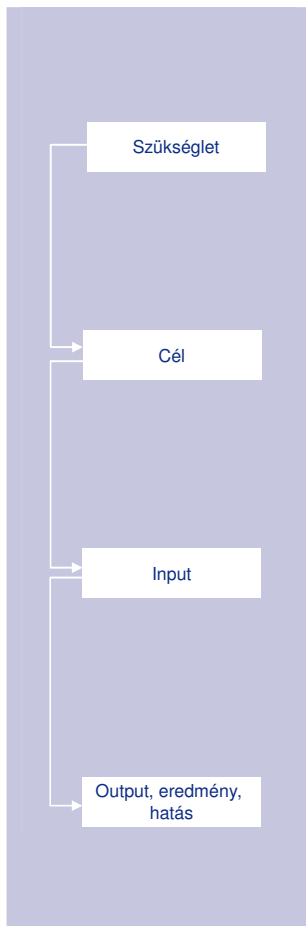

### Az intézkedés iránti szükséglet

A közfinanszírozási kutatóhelyeken dolgozó kutatók alkalmazás-orientált kutatásokban való részvételének elősegítése, illetve az innovatív vállalkozások szakképzett és tapasztalt kutatói munkaerőhöz való jutása vitathatatlan szükségletet jelent. Az érdekeltségi viszony jellegéből fakadóan adódik az állami szerepvállalás szükségességének megjelenése is.

### Az intézkedés célja

Az intézkedés célja a vállalkozások K+F tevékenységének ösztönzése új kutató-fejlesztő munkahelyek létrehozásának, fiatal kutatók alkalmazásának, valamint a vállalkozások és a kutatói szféra közötti kutatói mobilitás, valamint doktori iskolák és az innovatív vállalkozások közötti együttműködés támogatásával

### Az intézkedés inputjai

Az intézkedés megvalósítását segíti az NKTH-OTKA-FP7 közös finanszírozású, 2008-10 időszakra vonatkozó „Mobilitás” pályázat, amely kiírásra került.

### Az intézkedés outputjai, eredményei és hatásai

A Mobilitás program esetében egyelőre nem született döntés a nyertes pályázatokról.

**AZ INTÉZKEDÉS EREDMÉNYEKÉPPEN LÉTREHOZOTT PÁLYÁZATOK ELŐREHALADÁSÁNAK ÉRTÉKELÉSE****Pályázati azonosító**  
HUMAN-MB08**Forráskeret**  
3 Mrd HUF**Pályázat jellege**  
Vissza nem térítendő támogatás**Pályázat meghirdetése**  
2009.**Pályázat zárása**  
Folyamatos**A pályázati konstrukció áttekintése**

A NKTH-OTKA-FP7 közös finanszírozású „Mobilitás” pályázat célja tapasztalt (PhD fokozattal vagy legalább négy év teljes állású kutatói tapasztalattal rendelkező) kutatók tudományos karrierjének előmozdítása nemzetközi tapasztalatszerzésük, mobilitásuk támogatása révén, valamint nemzetközi, 3. országban szerzett kutatói tapasztalat hazai hasznosulásának elősegítése, Magyarországra visszatérő kutatók támogatásán keresztül.

A pályázatot 2008-2010 közötti időben, három témakörben hirdették meg a műszaki és természettudományok, az élettudományok, valamint a társadalomtudományok területén alapkutatást és ipari vagy alkalmazott kutatást végző kutatók részére.

A Mobilitás pályázat keretében, a fenti tudományterületeken, az alábbi három témakörben lehet:

- A./ Kimenő mobilitási témakör (HUMAN-MB08-A): magyar állampolgárságú kutatók nemzetközi tapasztalatszerzésének elősegítése, kiemelkedő nemzetközi kutatóhelyeken végzett kutatómunkájuk támogatása révén.
- B./ Bejövő mobilitási témakör (HUMAN-MB08-B): nem magyar állampolgárságú kutatók nemzetközileg elismert magyarországi kutatóhelyeken történő alkalmazása, és ezáltal a nemzetközi kutatás-fejlesztési együttműködések, a tudás-transzfer előmozdítása.
- C./ Reintegrációs témakör (HUMAN-MB08-C): annak elősegítése, hogy – a pályázat benyújtását megelőző legalább 36 hónapban - harmadik országban dolgozó kutatók kutatóegységet alakítsanak ki Magyarországon. A pályázatot benyújtani a kutató 3. országból való visszatérését követően legfeljebb 1 éven belül lehet. A pályázat keretében EU tagország vagy társult ország állampolgárságával rendelkező kutatók támogathatóak.

A tervezett kutatói karrier támogatását elősegítő pályázati konstrukció keretében az NKTH támogatni kívánja az innovatív vállalkozások kutatói munkaerő-ellátását, a tudományos utánpótlás és a tudományos diákköri munka ösztönzését, valamint az Európai Unióban vagy harmadik országban szerzett kutatói tapasztalat hazai hasznosulásának elősegítését a Magyarországra visszatérő fiatal és tapasztalt kutatók támogatásán keresztül az alábbi témakörökben:

- A./ Innovatív vállalkozások kutatói munkaerő-ellátásának támogatása

A pályázat célja a vállalkozások K+F tevékenységének ösztönzése új kutató-fejlesztő munkahelyek létrehozásának, fiatal kutatók alkalmazásának, valamint a vállalkozások és a kutatói szféra közötti kutatói mobilitás támogatásával.

- B./ Posztdoktori pályázat

Célja olyan posztdoktori munkahelyek létrehozásának támogatása, ahol a kutatók már megszerzett tudásukat továbbfejlesztve erősíthetik az innovációt.

- C./ Tudományos diákköri kutatás (TDK) támogatása

A pályázat célja a tudományos diákköri tevékenység feltételeinek javításához célzott támogatás nyújtása, amelynek keretében az adott intézmény lehetővé teszi az egyetemi hallgatók érdemi

bevonását a kutatói és fejlesztési munkába.

- D./ Kiváló kutatók támogatása
- D.1./ Kiváló fiatal kutatók támogatása

Célja annak elősegítése, hogy – a pályázat benyújtását megelőzően 18-36 hónapig – európai uniós vagy harmadik országban dolgozó fiatal kutatók önálló kutatóegységet alakítsanak ki Magyarországon. A pályázatot az európai uniós vagy harmadik országból való visszatérést követő legfeljebb 1 éven belül nyújthat be. A pályázat keretében EU tagország állampolgárai támogathatóak.

- D.2./ Kiváló tapasztalt kutatók támogatása

Célja annak elősegítése, hogy – a pályázat benyújtását megelőző legalább 36 hónapban – európai uniós vagy harmadik országban dolgozó, tapasztalt kutatók kutatóegységet alakítsanak ki Magyarországon. A pályázatot az európai uniós vagy harmadik országból való visszatérést követő legfeljebb 1 éven belül nyújthat be. A pályázat keretében EU tagország állampolgárai támogathatóak.

## AZ INTÉZKEDÉS ÉRTÉKELÉSÉNEK ÖSSZEFOGLALÁSA

### Értékelő megállapítások

Az intézkedés esetében a pályázati konstrukciót nem sikerült az eredeti határidőre megjelentetni, a 2007-08 időszakot is magában foglaló támogatási rendszer kiépítése, a Mobilitás pályázat megjelenítése 2009-re csúszott át. 2009-ben várható az NKTH részéről egy másik, szintén a kutatói karrier támogatását szolgáló új pályázati konstrukció megjelentetése

A kutatói karrier támogatására létrejött Mobilitás pályázat mellett az NKTH 2009 márciusában megjelentette a K+F munkaerő megőrzése és fejlesztése pályázatát (KF\_MUNKAERO\_09), mely közvetett módon szintén hozzájárul az innovatív vállalkozások kutatói erőforrásának erősítéséhez.

### Továbbfejlesztési javaslatok

Az intézkedés végrehajtására szolgáló pályázatok megnyitása után eltelt egy évet követően érdemes megvizsgálni a pályázat előrehaladását, illetve felmérni az érintettek: a kiírók, lebonyolítók és a pályázók véleményét a program tapasztalatainak levonása, valamint az esetleges fejlesztési lehetőségek feltárása céljából.

A tervezett kutatói karrier támogatását elősegítő pályázati konstrukció megjelentetése előtt szükséges a jelenlegi egyéb pályázati konstrukciókkal való lehatárolás felülvizsgálata.

## III.10

## Vállalkozások ösztönzése tudományos fokozattal rendelkezők alkalmazására

## AZ INTÉZKEDÉS ÖSSZEFOGLALÓ BEMUTATÁSA

**Intézkedés sorszáma**

III.10

**Főfelelős**Oktatási és Kulturális  
Minisztérium**Eredeti határidő**Koncepció: 2008. 06. 30  
Bevezetés: koncepció  
elfog. függvényében.**Az intézkedés célja**

Az intézkedés célja a tudományos fokozattal rendelkezők vállalati elhelyezkedési feltételeit javító jogi és/vagy közfinanszírozási konstrukció kidolgozása.

**Az intézkedés tartalma**

A tudományos fokozattal rendelkező szakemberek munkaerőpiaci pozícióinak javítása a munkáltatók közvetett vagy közvetlen támogatásán keresztül.

**Intézkedés státusza**

Az intézkedés a 2007-08-as időszakban nem teljesült, tartalma részben átkerült a 2009-10-re vonatkozó intézkedési terv feladatai közé

**A végrehajtás jelenlegi helyzete**

Az intézkedés a vizsgált, 2007-08-as időszakban nem került végrehajtásra. Tartalma részben integrálásra került a 2009-10-re vonatkozó TTI intézkedési terv 27. feladatába, mely olyan kutatói pályamodell kidolgozását célozza meg, amelynek része az eredményes kutatók különböző szervezeti formájú – így a vállalati – kutatóhelyeken történő kutatási tevékenységének lehetővé tétele.

**Hatásterület**Részben az 1. és a 3.  
indikátor**A TTI stratégia megvalósítására gyakorolt várható hatások**

Az intézkedés egyrészt közvetlenül hozzájárul az 1. indikátor által kifejezett cél, a 20-29 éves korcsoportban a műszaki és természettudományos szakemberek arányának növeléséhez, illetve közvetetten támogatja a 3., A piacon új termékek arányának emelése a forgalomból indikátor teljesülését.

## AZ INTÉZKEDÉS FEJLESZTÉSPOLITIKAI SZEMPONTÚ ÁTTEKINTÉSE

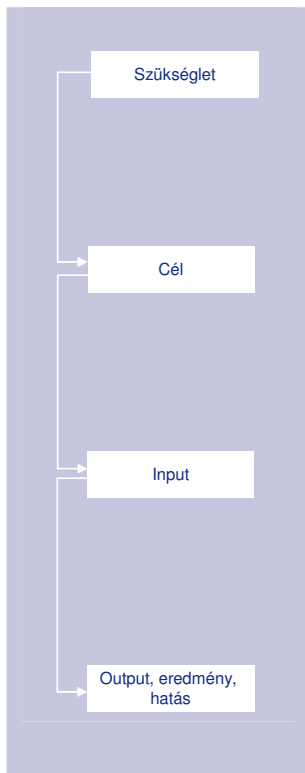

### Az intézkedés iránti szükséglet

A tudományos fokozattal rendelkező kutatók akadémiai tudásának gyakorlati hasznosítása mind a kutató, mind az innovatív vállalatok számára előnyös hatásokkal jár, ennek elősegítésére szükséges egy ösztönző konstrukció kidolgozása.

### Az intézkedés célja

Az intézkedés célja a tudományos fokozattal rendelkezők vállalati elhelyezkedési feltételeit javító jogi és/vagy közfinanszírozási konstrukció kidolgozása.

### Az intézkedés inputjai

Az intézkedés kapcsán nincs azonosított input.

### Az intézkedés outputjai, eredményei és hatásai

A III.10 intézkedés 2007-08-ban nem hozott eredményeket.

A célok megvalósításának biztosítása érdekében azonban az intézkedés tartalma a 2009-10-re vonatkozó TTI intézkedési terv 27. feladatában részben megjelenik.

## AZ INTÉZKEDÉS ÉRTÉKELÉSÉNEK ÖSSZEFOGLALÁSA

### Értékelő megállapítások

Az intézkedés kapcsán szervezetileg dokumentált végrehajtás nem történt. A feladatot nem sikerült többoldalúan koordinálni (közreműködők: GKM/NFGM, SZMM, KFTNM). Az intézkedés teljesítésének elmaradására magyarázatként meg lehet említeni, hogy a 2008-ban bekövetkezett válság miatt a fejlesztéspolitikai hangsúly áttolódott a nagyszámú munkaerő foglalkoztatása, illetve munkahelye megtartása támogatásának irányába.

### Továbbfejlesztési javaslatok

Mivel egyelőre nem lehet az intézkedést teljesültnek tekinteni, javasoljuk az intézkedés tartalmának fennmaradását biztosító, a 2009-10-es intézkedési tervben szereplő érintett 27. feladat megvalósításának folyamatos nyomon követését.



## IV.1

Egyéni ötletek megvalósításának,  
technológiaintenzív start-up vállalkozások  
létrehozásának és működésének segítése

## AZ INTÉZKEDÉS ÖSSZEFOGLALÓ BEMUTATÁSA

**Intézkedés sorszáma**

IV.1

**Főfelelős**Nemzeti Kutatási és  
Technológiai Hivatal**Eredeti határidő**2008. I. félévtől  
folyamatos**Az intézkedés célja**

Az intézkedés célja az egyéni feltalálók innovációinak felkarolása, a kutatás-fejlesztési eredmények és az innovatív ötletek gyakorlati megvalósításának, piaci terméké fejlesztésének elősegítése, a szellemi tulajdon hasznosítására létrejövő cégek alapításának ösztönzése.

**Az intézkedés tartalma**

Az intézkedés támogatja az innovatív az egyéni ötletek, a találmányok és a K+F eredmények kezdő vállalkozásokban történő gazdasági hasznosítását. Támogatja a már működő, növekedési potenciállal és szándékkal egyaránt rendelkező innovatív vállalkozás alkalmassá tételét a piacközeli eszközök (magvető tőke, kockázati tőke) sikeres fogadására (az ún. pre-seed szakaszban)

**Intézkedés státusza**

Az Ötlet pályázat 2008-ban sikeresen meghirdetésre és lebonyolításra került

**A végrehajtás jelenlegi helyzete**

Az intézkedés megvalósítására szolgáló, K+F eredmények és innovatív ötletek egyéni megvalósítása elnevezésű „5LET” pályázat 2008-ban kiírásra és lebonyolításra került.

**Hatásterület**

3. indikátor: A piacon új termékek aránya a forgalomból

**A TTI stratégia megvalósítására gyakorolt várható hatások**

Az intézkedés a TTI intézkedési terv indikátorai közül elsősorban a 3. célindikátorra (A piacon új termékek arányának növelése a forgalomból) fog várhatóan hatást gyakorolni, az egyéni ötletek megvalósításának és a technológiaintenzív start-up vállalkozások támogatásának köszönhetően.

## AZ INTÉZKEDÉS FEJLESZTÉSPOLITIKAI SZEMPONTÚ ÁTTEKINTÉSE

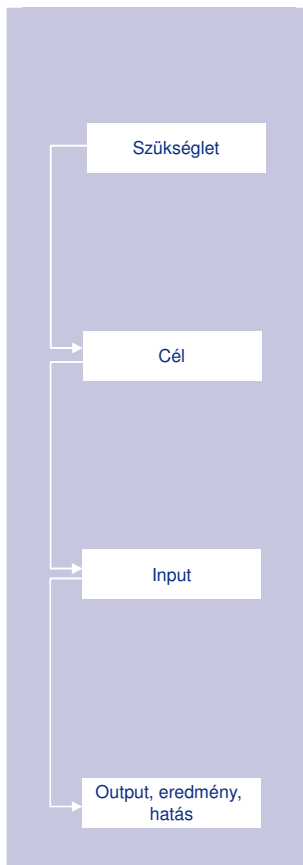

### Az intézkedés iránti szükséglet

A hazai feltalálók alapvető problémája az, hogy ötleteiket forrás hiányában nem tudják prototípussá, illetve piaci terméké fejleszteni, valamint további gondot okoz a hazai és a külföldi szabadalom bejegyzésének költsége is.

### Az intézkedés célja

Az intézkedés célja az egyéni feltalálók innovációinak felkarolása, a kutatás-fejlesztési eredmények és az innovatív ötletek gyakorlati megvalósításának, piaci terméké fejlesztésének elősegítése, a szellemi tulajdon hasznosítására létrejövő cégek alapításának ösztönzése.

### Az intézkedés inputjai

Az intézkedés inputjaként a K+F eredmények és innovatív ötletek egyéni megvalósítása elnevezésű „5LET” pályázat összesen 3 milliárd forint forráskerettel 2008-ban kiírásra és lebonyolításra került.

### Az intézkedés outputjai, eredményei és hatásai

Az Ötlet program 2008-as kiírása esetében összesen 3 db pályázat 51 millió forint támogatásban részesült.

## AZ INTÉZKEDÉS EREDMÉNYEKÉPPEN LÉTREHOZOTT PÁLYÁZATOK ELŐREHALADÁSÁNAK ÉRTÉKELÉSE

### Pályázati azonosító

5LET 2008

### Forráskeret

3 Mrd HUF

### Pályázat jellege

Vissza nem térítendő támogatás

### Pályázat meghirdetése

2008. augusztus 5.

### Pályázat zárása

Folyamatos

### A pályázati konstrukció áttekintése

A pályázat célja az egyéni feltalálók innovációinak felkarolása, a kutatás-fejlesztési eredmények és az innovatív ötletek gyakorlati megvalósításának, piaci terméké fejlesztésének elősegítése, a szellemi tulajdon hasznosítására létrejövő cégek alapításának ösztönzése. Alapelve, hogy az egyén akkor juthat támogatáshoz, ha projektjavaslatával, az egyes fázisokban elvégzett munkájával, ill. K+F eredményeivel alá tudja támasztani, hogy a projekt sikeresen végrehajtható és az ötletből új termék lesz, valamint képes a hasznosításához szükséges vállalkozás létrehozására.

A támogatott projektek megvalósításával elérhető további célok:

1. Feltalálók innovatív ötletein alapuló K+F eredmények hasznosítási lehetőségeinek bővülése, az erre irányuló szemlélet erősítése.
2. A hazai innováció dinamizálása az ötlettől a termékig tartó folyamat gyorsításával.
3. A magyar kutatók ösztönzése K+F eredményeik és innovatív ötleteik gyakorlati megvalósítására, üzleti hasznosítására.
4. Nyereséges, növekedésre képes innovatív vállalkozások, valamint új munkahelyek létrejötte.

**Támogatási igény**  
2,8 milliárd HUF

**Megítélt támogatás**  
530 millió HUF

**Leszerződött projektek**  
66 millió HUF

A pályázat három fázisból állt, amelyek egymásra épülnek. A fázisok célja, hogy segítse a pályázót abban, hogy az innováció egyre magasabb szintjére fejlessze tovább ötletét, K+F eredményét, találmányát. A pályázat ütemezése:

I. Tervezési, kutatási fázis – a támogatás mértéke projektenként max. 5 millió forint

II. Kutatási, demonstrációs fázis– a támogatás mértéke projektenként max. 25 millió forint

III. Fejlesztési, kipróbálási fázis – a támogatás mértéke projektenként max. 250 millió forint

A 2005-ben és a 2006-ban meghirdetett Irinyi János (Ötlet) pályázaton nyertes pályázók, akik folytatni kívánták projektjüket, a 2008-ban meghirdetett pályázat feltételrendszere szerint is beadhatják a következő fázisra vonatkozó projektjavaslatukat.

**A kiírás előrehaladásának értékelése**

A programon 28 db pályázat összesen 530 millió forint támogatást nyert el az alábbi megoszlás szerint:

Pályázati előrehaladási mutatók	db	m HUF
Benyújtott pályázatok	201	2 774
Nyertes pályázatok	28	530
Leszerződött projektek	6	66

A nyertes pályázatok átlagos projektmérete 19 millió HUF volt.

**AZ INTÉZKEDÉS ÉRTÉKELÉSÉNEK ÖSSZEFOGLALÁSA**

**Értékelő megállapítások**

A 2005-ben és 2006-ban meghirdetett Irinyi János (Ötlet) program sikeressége megfelelő alapot képezett a 2008-ban kiírt Ötlet (5LET) pályázat megjelentetéséhez és lefolytatásához. A folyamatos beadású pályázat népszerűségét mutatja, hogy a korábbi negyedéves bírálati döntést a pályázók magas száma miatt kéthónapos döntési periódusra csökkentették.

**Továbbfejlesztési javaslatok**

A GOP 2007-08 akciótervében szereplő 1.3.3 „Technológia-intenzív start-up vállalkozások támogatása” konstrukció az Ötlet pályázat konkurens pályázatának bizonyult, melynek következményeként nem került meghirdetésre, és a 2009-10 akciótervből kikerült. Javasoljuk azonban az innovatív ötletek megvalósításának támogatását – amennyiben a projektek időigénye (magas időigényű fejlesztések) és térbeli specialitásai (KMR) ez megengedik, illetve, ha a projekt nem a kiemelt iparágak egyikének fejlesztése – inkább a Strukturális Alapok forrásaiból megoldani, és a hazai forrásokat egyéb célokra átcsoportosítani.

## IV.3

A vállalkozói kultúra fejlesztése és a vállalkozói szellem erősítése, a mikro-, kis- és középvállalkozások versenyképességének növelése

### AZ INTÉZKEDÉS ÖSSZEFOGLALÓ BEMUTATÁSA

**Intézkedés sorszáma**

IV.3

**Főfelelős**

NFGM

**Eredeti határidő**

2008. május 31.

**Az intézkedés célja**

A kis- és középvállalkozások szellemi tulajdon-védelmi tudatosságának növelése és iparjogvédelmi kultúrájának fejlesztése, iparjogvédelmi tevékenységük erősítése tanácsadási, képzési és információs szolgáltatások által.

**Az intézkedés tartalma**

A Gazdasági és Közlekedési Minisztérium által meghirdetett KKC-2007-V pályázat céljai közt szerepel a mikro-, kis- és középvállalkozások vállalkozói kultúrájának és versenyképességének fejlesztése széleskörű, strukturált szolgáltatások nyújtásának elősegítése céljából a Kis- és Középvállalkozói Célelőirányzat terhére.

A pályázat keretében szakmaspecifikus oktatási-képzési programok valósulnak meg rendezvények szervezésével, kiadványok megjelenítésével és információs szolgáltatás nyújtásával.

**Intézkedés státusza**

Az intézkedés megvalósítására hivatott KKC-2007-V pályázat lezárult

**A végrehajtás jelenlegi helyzete**

Az intézkedés megvalósítására hivatott KKC-2007-V pályázat rendben lezárult, valamennyi forrás lekötésre került. A pályázat 2008-ban megemelt, mintegy 373 millió forintos forráskerettel folytatódott (KKC-2008-V pályázat).

**Hatásterület**

4. indikátor: 1 millió főre eső szabadalmak száma

**A TTI stratégia megvalósítására gyakorolt várható hatások**

Az intézkedés a TTI intézkedési terv indikátorai közül elsősorban a 4. célindikátorra, az 1 millió főre eső szabadalmak számára fog várhatóan hatást gyakorolni, köszönhetően a kisvállalkozások tudatosabb iparjogvédelmi magatartásának.

## AZ INTÉZKEDÉS FEJLESZTÉSPOLITIKAI SZEMPONTÚ ÁTTEKINTÉSE

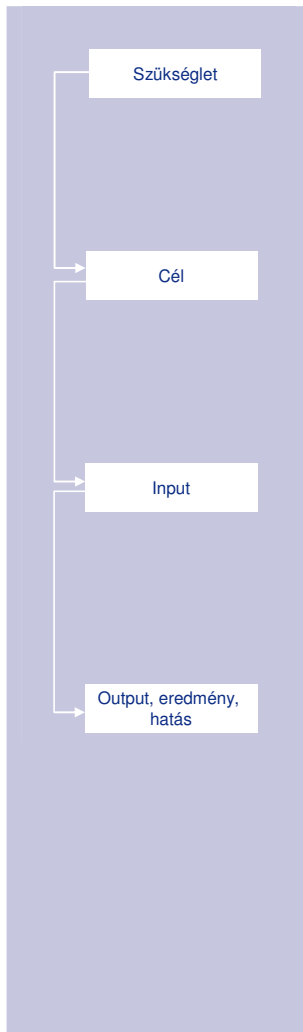

### Az intézkedés iránti szükséglet

A hazai kis- és középvállalkozások általános gazdálkodási-vállalkozói kultúrája alacsony színvonalú, a vállalkozások irányítására, a nemzetközi piacokra vonatkozó ismereteik sok kívánnivalót hagy maga után. Hiányos ismeretekkel rendelkeznek többek között a szellemi tulajdon védelméről, a szabadalmaztatás menetéről is, ami további gátját képezi versenyképességük növelésének. Ennek következtében több olyan találmány, amely egyébként sikeres lehetne, nem jut el a piacra, mely összességében jelentős nemzetgazdasági haszonkiesés okoz.

### Az intézkedés célja

A kis- és középvállalkozások szellemi tulajdon-védelmi tudatosságának növelése és iparjogvédelmi kultúrájának fejlesztése, iparjogvédelmi tevékenységük erősítése tanácsadói, képzési és információs szolgáltatások által.

### Az intézkedés inputjai

Az intézkedés végrehajtását szolgáló KKC-2007-V pályázati kiírás 300 millió forint forráskerettel rendelkezett. A pénzügyi keretből egy 10 millió forintos támogatás szolgálta a szellemi tulajdon-védelmi tudatosság MSZH általi fejlesztését. Ez a pályázati támogatás a VIVACE program finanszírozási keretének 1/5-ére nyújtott fedezetet.

### Az intézkedés outputjai, eredményei és hatásai

A pályázati kiírásra 155 db pályázat érkezett be, mintegy 1 milliárd Ft támogatási igénnyel.

## AZ INTÉZKEDÉS EREDMÉNYEKÉPPEN LÉTREHOZOTT PÁLYÁZAT ELŐREHALADÁSÁNAK ÉRTÉKELÉSE

### Pályázati azonosító

KKC-2007-V

### Forráskeret

300 millió HUF,

- A komponens: 130mHUF
- B komponens: 170mHUF

### Pályázat jellege

Vissza nem térítendő támogatás

### A pályázati konstrukció előzményei

Az intézkedés egyik alapvető szándéka a KKV-k iparjogvédelemhez kapcsolódó tevékenységeinek társfinanszírozása állami források bevonásával. A TTI intézkedési terv megvalósításához közvetlenül kapcsolódó, a gazdasági tárca kezelésében lévő KKC-2007-V pályázat azonban nem előzmények nélküli. A program támogatását korábban mindig a gazdasági tárca különböző előirányzataiból – nem pályázati úton – biztosították. A program folytatásához szükséges forrásokat 2007-ben a KKC keretből pályázati úton kapta meg kedvezményezettként az MSZH, ekkor került meghirdetésre a VIVACE pályázat. A szükséges pénzügyi kereteket különböző forrásokból – a KKC előirányzatból illetve a gazdasági tárca vonatkozó szakállamtitkári alapjából – fedezték.

A pályázati konstrukció kidolgozásához és továbbfejlesztéséhez kapcsolódó tevékenységeket a Magyar Szabadalmi Hivatal végezte.

**Pályázat meghirdetése**

2007. október 15.

**Pályázat zárása**

2007. november 15.

**Támogatási igény**

1 milliárd HUF

**Megítélt támogatás**

300 millió HUF

A VIVACE (Vállalkozói Iparjogvédelmi Versenyképességet Alapozó Cselekvési) programjában megfogalmazott fő célkitűzés az iparjogvédelmi szolgáltatások fejlesztése, beleértve a hálózatos információszolgáltatást, az iparjogvédelmi oktatási, képzési tevékenység fejlesztése, valamint a gazdasági ösztönzők fejlesztése volt.

**A pályázati konstrukció áttekintése**

A pályázati konstrukció alapvető célja a vállalkozói kultúra fejlesztése és a vállalkozói szellem erősítése, mindezek által a mikro-, kis- és középvállalkozások versenyképességének növelése és nemzetköziesedésének elősegítése.

A pályázati felhívás keretében olyan projektek részesülhetnek támogatásban, amelyek a korszerű tudás- és ismeretanyag elsajátítását bármelyik vállalkozás számára biztosítják azáltal, hogy azok ismeretanyaga, a programokon elhangzott előadások és egyéb információk, valamint a tanfolyamok tananyaga hozzáférhető a minisztérium, a szervezésben közreműködő hazai és határon túli non-profit szervezetek, illetve a képzésben résztvevő hazai felsőfokú oktatási intézmények honlapján. A programok a résztvevők számára térítésmentesek.

A pályázati kiírás két komponensre tagolódik:

- Az „A” komponens esetében rész cél a hazai mikro-, kis- és középvállalkozások nemzetköziesedésének elősegítése, valamint határon túli piaci térnyerésének előmozdítása rendezvények szervezésével és kiadványok megjelentetésével. Mind a hazai, mind határon túli üzleti partnereik versenyképességének növelése és vállalkozói kultúrájának fejlesztése az európai uniós tudás- és tapasztalatátadás révén, az információknak helyben történő átadásával, összhangban a 2265/2005 (XI.30.) Korm. határozattal.
- A „B” komponens esetében rész cél a hazai kis- és középvállalkozások versenyképességének növelését, a vállalkozói készségek fejlesztését, az üzleti kapcsolatok építését, a hálózatosodást, valamint az EU piaci rések feltárását és a piaci expanziót támogató ismeretek elsajátításához szakma-specifikus oktatási-képzési programok megvalósításának elősegítése rendezvények szervezésével, kiadványok megjelentetésével és információs szolgáltatás nyújtásával. A kis- és középvállalkozások szellemi-tulajdon-védelmi tudatosságának növelése és iparjogvédelmi kultúrájának fejlesztése, iparjogvédelmi tevékenységük erősítése tanácsadási, képzési és információs szolgáltatások által.

**A kiírás előrehaladásának értékelése**

A programon 50 db pályázat összesen 300 millió forint támogatást nyert el az alábbi megoszlás szerint:

Pályázati előrehaladási mutatók	db	m HUF
Benyújtott pályázatok	155	1,0
Nyertes pályázatok	50	0,3

A nyertes pályázatok átlagos projektmérete 6 millió HUF volt.

## AZ INTÉZKEDÉS ÉRTÉKELÉSÉNEK ÖSSZEFOGLALÁSA

### Értékelő megállapítások

Az intézkedés az output és eredmény adatok alapján sikeresnek tekinthető. Az intézkedés megvalósítására hivatott KKC pályázat alapvetően alkalmas volt az intézkedés céljainak megvalósítására.

A TTI intézkedés megnevezése nincs teljes mértékben összhangban a megjelölt KKC pályázat céljaival, annak csak egy részére (iparjogvédelmi ismeretek fejlesztése) vonatkozik (összhangban a TTI stratégiai és intézkedési terv által lefedett területtel), azonban nem foglalkozik a vállalkozói kultúra fejlesztésének más aspektusaival. A KKV-k versenyképességének fejlesztésére szintén számos további lehetőség kínálkozik, ennek megfelelően az intézkedés céljának megfogalmazása nem megfelelő.

Az intézkedés releváns, fontos fejlesztéspolitikai igény kielégítésére irányul. A kapcsolódó pályázat népszerű volt, a forrást teljes egészében lekötötték, a pályázatot újra meghirdették.

### Továbbfejlesztési lehetőségek

Az intézkedés eredményességének megítélése, illetve a vonatkozó KKC pályázat továbbfejlesztésének elősegítése szempontjából lényeges lenne megvizsgálni, hogy a képzésen résztvevő vállalatoknak a képzést követően nőttek-e általános vállalkozói tudásuk, külpiaci ismereteik, versenyképességük, többek között fejlődött-e szabadalmi tudatosságuk, növekedett-e a bejelentések száma.

Egy mélyebb, a KKC-2007-V és KKC-2008-V pályázatokra vonatkozó értékelés lehetővé tenné annak felmérését is, hogy a magyarországi KKV-k milyen mértékben képesek a gyakorlatban is hasznosítani a képzésen elsajátított ismeretanyagot, így az értékelés a képzési program tartalmi továbbfejlesztése szempontjából is értékes, hasznosítható információkat fedne fel.

A fentiekben kiemelt további értékelési feladatok elvégzése a következő értékelési jelentés keretében esedékes.

## IV.6 A

Vállalati kutatás-fejlesztés és innováció  
támogatása

## AZ INTÉZKEDÉS ÖSSZEFOGLALÓ BEMUTATÁSA

**Sorszám**

IV.6 A

**Főfelelős**

NFGM

**Eredeti határidő**2007 második félévétől  
folyamatosan**Az intézkedés célja**

A program célja a vállalati igényeket szolgáló kutatások támogatása, költségvetési vagy közhasznú kutatóhely bevonásával. A kutatási együttműködések az adott vállalat vezeti.

**Az intézkedés tartalma**

A konstrukció keretében olyan kutatás-fejlesztési projektek kerülnek támogatásra, amelyek kutatási eredményekre támaszkodva korszerű, magas értéket képviselő prototípusok, illetve esetenként piacképes termékek, eljárások és szolgáltatások létrejöttét eredményezik.

**Az intézkedés státusza**

A GOP 1.1.1 és a KMOP 1.1.1 2008. szeptember 22-ig állt nyitva a pályázók előtt

**A végrehajtás jelenlegi helyzete**

Az intézkedés A.) pontjának megvalósítására hivatott GOP 1.1.1 és KMOP 1.1.1 pályázatokat a 2007-08 akcióterv időszakában két szakaszban tartották nyitva: a GOP és KMOP kiírásokat először 2007. december 14-től 2008. február 4-ig, majd 2008. július 25-től 2008. szeptember 22-ig.

A népszerű konstrukciók előreláthatólag a 2009-10 időszakban szintén megnyitásra kerülnek.

**Hatásterület**

2. indikátor: Vállalati K+F ráfordítás a GDP arányában

**A TTI stratégia megvalósítására gyakorolt várható hatások**

Az intézkedés a TTI intézkedési terv indikátorai közül elsősorban a második, a GDP arányában történő vállalati K+F ráfordítás növelésére vonatkozó indikátorra gyakorol várhatóan hatást a vállalati K+F és innováció támogatásával.



## AZ INTÉZKEDÉS FEJLESZTÉSPOLITIKAI SZEMPONTÚ ÁTTEKINTÉSE

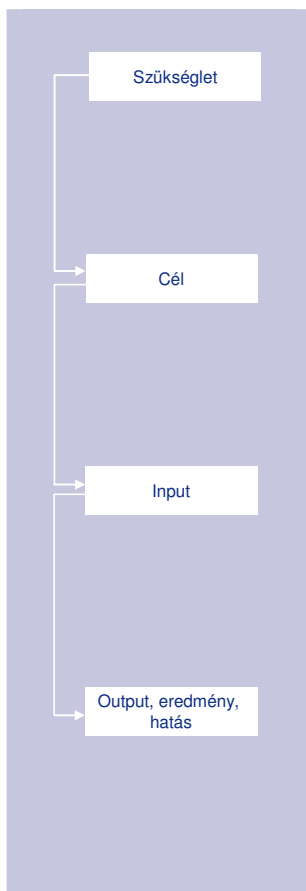

### Az intézkedés iránti szükséglet

A hazai vállalkozások, kiemelten a KKV-k K+F aktivitása és ráfordításai alacsony szintűek. A vállalkozások versenyképességének és innovációs képességének fokozása érdekében ösztönözni és támogatni kell K+F tevékenységüket. Fontos, hogy a vállalatok K+F tevékenységüket az egyetemekkel és kutatóintézetekkel együttműködve végezzék, és ez a kapcsolat hosszú távú stratégiai partnerséggé fejlődjön, mivel ennek szemléletformáló és a mikrokozmoszra való kisugárzó hatása jelentősnek tekinthető.

### Az intézkedés célja

A program célja a vállalati igényeket szolgáló kutatások támogatása, költségvetési vagy közhasznú kutatóhely bevonásával. A kutatási együttműködések az adott vállalat vezeti.

### Az intézkedés inputjai

Az intézkedés végrehajtását szolgáló GOP és KMOP pályázatok a 2007-08-as évben együttesen mintegy 15 milliárd forintos forráskerettel rendelkeztek.

### Az intézkedés outputjai, eredményei és hatásai

A pályázati kiírásokra 2009. augusztus 31-ig 333 db pályázat érkezett be, mintegy 38,7 milliárd Ft támogatási igénnyel. A kiírások eredményeként 152 db pályázat 16,7 milliárd forintos támogatásban részesült.

## AZ INTÉZKEDÉS EREDMÉNYEKÉPPEN LÉTREHOZOTT PÁLYÁZAT ELŐREHALADÁSÁNAK ÉRTÉKELÉSE<sup>1</sup>

### Pályázati azonosító

- GOP-2007-1.1.1 és GOP-2008-1.1.1
- KMOP-2007-1.1.1 és KMOP-2008-1.1.1

### Forráskeret

- GOP: 12 milliárd HUF
- KMOP: 3 milliárd HUF

### Pályázat jellege

Vissza nem térítendő támogatás

### A pályázati konstrukció áttekintése

A konstrukció célja olyan kutatás-fejlesztési projektek támogatása, amelyek kutatási eredményekre támaszkodva korszerű, magas értéket képviselő prototípusok, illetve esetenként piacképes termékek, eljárások és szolgáltatások létrejöttét eredményezik.

A konstrukció elősegíti a K+F iránti vállalati kereslet kutatóhelyek számára történő visszacsatolását, illetve a technológiatranszfer előmozdítására alkalmas – egyetem/kutatóintézetek és vállalatok közötti – együttműködések hangsúlyosabb jelenlétének támogatását a K+F és innováció rendszerében.

A pályázók által végzett támogatott tevékenységek az alábbiak:

1. Ipari kutatás: új tudásanyag megszerzésére irányuló kutatás, amelynek célja, hogy az így megszerzett tudásanyag felhasználható legyen új termékek, eljárások vagy szolgáltatások kifejlesztéséhez, illetve jelentős javulást eredményezzen a már meglévő termékekben, eljárásokban vagy szolgáltatásokban.

<sup>1</sup> A grafikonok 2009. április 30-i fordulónapi adatok alapján készültek

**Pályázat meghirdetése**

2007. október 15.

**Pályázat zárása**

2008. december 22.

2. Kísérleti fejlesztés: az ipari kutatás eredményének tervekbe foglalása, azaz új vagy továbbfejlesztett prototípusok, termékek, eljárások, szolgáltatások tervezése, létrehozása, tesztelése.

3. KKV-k iparjogvédelmi tevékenysége: a szellemi alkotások jogi védelmére irányuló tevékenységek összessége.

**Lekötött forrás**

16,7 milliárd HUF

**Igényelt támogatás**

38,7 milliárd HUF

**Leszerződött**

16,3 milliárd HUF

**Az előrehaladás értékelése**

A GOP 1.1.1 pályázati kiírásaira 203 db pályázatot nyújtottak be, összesen mintegy 23,6 milliárd forint támogatási igénnyel. Ennek megfelelően a támogatás iránti igény több mint kétszerese volt a rendelkezésre álló forráskeretnek.

A benyújtott pályázatok 40%-a, mintegy 10,3 milliárd HUF értékben részesült támogatásban. A pályázati eredmények rövid összefoglalása a következő:

Pályázati előrehaladási mutatók	db	Mrd HUF
Benyújtott pályázatok	203	23,6
Nyertes pályázatok	96	10,3
Leszerződött projektek	95	10,3

A nyertes pályázatok átlagos projektmérete 107 millió HUF volt.

A KMOP 1.1.1 pályázati kiírásaira 130 db pályázatot nyújtottak be, összesen több mint 15 milliárd forint támogatási igénnyel. Ennek megfelelően a támogatás iránti igény közel ötszöröse volt a rendelkezésre álló forráskeretnek.

A benyújtott pályázatok 42%-a, mintegy 6,4 milliárd HUF értékben részesült támogatásban. A pályázati eredmények rövid összefoglalása a következő:

Pályázati előrehaladási mutatók	db	Mrd HUF
Benyújtott pályázatok	130	15,1
Nyertes pályázatok	56	6,4
Leszerződött projektek	50	6,0

A nyertes pályázatok átlagos projektmérete 114 millió HUF volt.

A pályázatok megoszlását tekintve a következő tényezőket érdemes kiemelni:

- Regionális szinten a Dél-alföldi régió nyerte el összességében a legmagasabb támogatási összeget, közel 3 milliárd forintot.

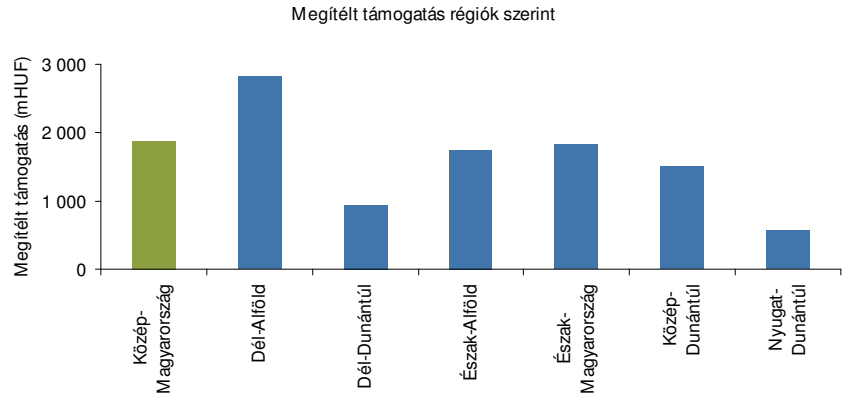

- Míg a GOP 1.11 pályázat esetében a mikrovállalkozások, a KMOP 1.1.1 kiírás esetében a kisvállalkozások részesültek arányosan a legnagyobb támogatásban, összességében a kisvállalkozások pályázatai több mint 4 milliárd forintot nyertek el.

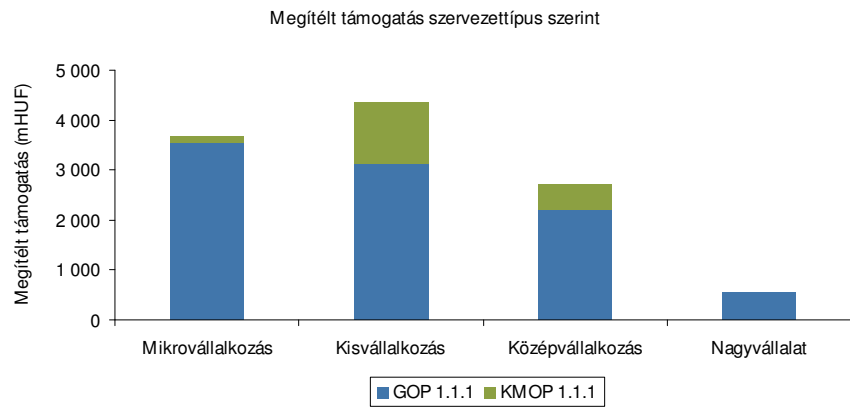

- Iparági bontásban a pénzügyi, gazdasági szolgáltatások; az információ, kommunikáció és a feldolgozóipar területéről benyújtott pályázatok nyerték el a támogatások túlnyomó többségét.

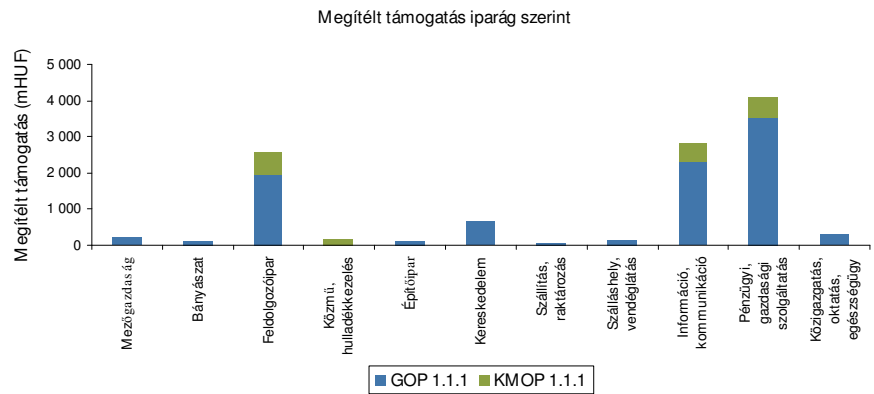

## AZ INTÉZKEDÉS ÉRTÉKELÉSÉNEK ÖSSZEFOGLALÁSA

### Értékelő megállapítások

Az intézkedés releváns, fontos fejlesztéspolitikai igény kielégítésére irányul. A kapcsolódó pályázat népszerű volt, kiemelten a közép-magyarországi régióban vált jelentőssé a túljelentkezés. A pályázók között több, K+F+I típusú pályázaton korábban nem induló vállalkozás található, így az innovációra törekvő vállalkozások körének bővítésére vonatkozó pályázati cél teljesítettnek tekinthető.

### Továbbfejlesztési javaslatok

A GOP 1.1.1/KMOP 1.1.1 konstrukciója a Strukturális Alapok finanszírozási rendszerének megfelelően a 2013-ig tartó költségvetési periódusban várhatóan több alkalommal is meghirdetésre kerül, így ezen időszak alatt szükséges az egyes pályázatok folyamatos monitoringja, melynek keretében érdemes megvizsgálni a pályázat előrehaladását, illetve felmérni az érintettek: a kiírók, lebonyolítók és a pályázók véleményét a program tapasztalatainak levonása, valamint az esetleges fejlesztési lehetőségek feltárása céljából.

A KTI Alapból finanszírozott Nemzeti Technológia Program és a GOP 1.1.1/KMOP 1.1.1 kiírásának világosabb irányvonalak mentén történő lehatárolása volna szükséges a pályázói kör és tevékenységek átfedésének elkerülése céljából.

## IV.6 B

### Vállalati kutatás-fejlesztés és innováció támogatása

#### AZ INTÉZKEDÉS ÖSSZEFOGLALÓ BEMUTATÁSA

**Sorszám**

IV.6 B

**Főfelelős**

NFGM

**Eredeti határidő**

2007 második félévétől  
folyamatosan

**Az intézkedés célja**

Az intézkedés támogatja a termékportfóliójukat továbbfejlesztő innovatív cégeket, ill. e cégek projektalapú együttműködését a meglévő prototípusra épülő új termékek, szolgáltatások kifejlesztésében vagy a meglévők továbbfejlesztésében, technológizálásában, valamint piaci bevezetésében.

**Az intézkedés tartalma**

GOP 1.3.1/KMOP 1.1.4: A konstrukció célja olyan innovatív vállalkozások kutatás-fejlesztési, innovációs tevékenységeinek támogatása, amelyek új vagy jelentősen javított, korszerű, magas értéket képviselő, piacképes termékek, szolgáltatások, technológiák kidolgozását, piaci bevezetését vállalják.

**Az intézkedés státusza**

A GOP 1.3.1 konstrukciója 2009. február 26-ig, a KMOP 1.1.4 2008. október 13-ig állt nyitva a pályázók előtt

**A végrehajtás jelenlegi helyzete**

Az intézkedés B) pontjának megvalósulását szolgáló GOP 1.3.1 konstrukcióra három ütemben, 2007. november 30. és 2008. január 7, 2008. augusztus 15 és 2008. október 13, illetve 2008. november 24. és 2009. február 26. között, a KMOP 1.1.4 kiírásra 2007. november 30 és 2008. január 7, majd 2008. augusztus 15. és 2008. október 13. között lehetett pályázni.

A konstrukciók előreláthatólag a 2009-10 időszakban szintén megnyitásra kerülnek.

**Hatásterület**

- 2. indikátor: Vállalati K+F ráfordítás a GDP arányában
- 3. indikátor: A piacon új termékek aránya a forgalomból

**A TTI stratégia megvalósítására gyakorolt várható hatások**

Az intézkedés a TTI intézkedési terv indikátorai közül elsősorban a második, a GDP arányában történő vállalati K+F ráfordítás növelésére, illetve a harmadik, a piacon forgalmazott új termékek arányának emelésével gyakorol várhatóan hatást a vállalati K+F és innováció támogatásával.

**AZ INTÉZKEDÉS FEJLESZTÉSPOLITIKAI SZEMPONTÚ ÁTTEKINTÉSE**

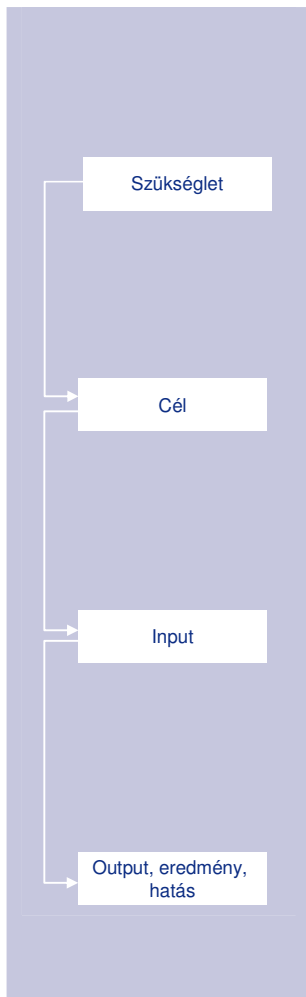

**Az intézkedés iránti szükséglet**

A hazai vállalkozások, kiemelten a KKV-k K+F aktivitása és ráfordításai alacsony szintűek. A vállalkozások versenyképességének és innovációs képességének fokozása érdekében ösztönözni és támogatni kell K+F tevékenységüket. Fontos, hogy a vállalatok K+F tevékenységüket az egyetemekkel és kutatóintézetekkel együttműködve végezzék, és ez a kapcsolat hosszú távú stratégiai partnerséggé fejlődjön, mivel ennek szemléletformáló és a mikrokozmoszra való kisugárzó hatása jelentősnek tekinthető.

**Az intézkedés célja**

Az intézkedés támogatja a termékportfóliójukat továbbfejlesztő innovatív cégeket, ill. e cégek projektalapú együttműködését a meglévő prototípusra épülő új termékek, szolgáltatások kifejlesztésében vagy a meglévők továbbfejlesztésében, technológizálásában, valamint piaci bevezetésében.

**Az intézkedés inputjai**

Az intézkedés végrehajtását szolgáló GOP és KMOP pályázatok a 2007-08-as évben együttesen mintegy 32 milliárd forintos forráskerettel rendelkeztek.

**Az intézkedés outputjai, eredményei és hatásai**

A pályázati kiírásokra 2009. augusztus 31-ig 773 db pályázat érkezett be, mintegy 47,3 milliárd Ft támogatási igénnyel. A kiírások eredményeként 298 db pályázat 17,6 milliárd forintos támogatásban részesült.

## AZ INTÉZKEDÉS EREDMÉNYEKÉPPEN LÉTREHOZOTT PÁLYÁZAT ELŐREHALADÁSÁNAK ÉRTÉKELÉSE<sup>2</sup>

### Pályázati azonosító

- GOP-2007-1.3.1 és GOP-2008-1.3.1
- KMOP-2007-1.1.4 és KMOP-2008-1.1.4

### Forráskeret

- GOP: 25 milliárd HUF
- KMOP: 7 milliárd HUF

### Pályázat jellege

Vissza nem térítendő támogatás

### Pályázat meghirdetése

2007. október 15.

### Pályázat zárása

2009. február 26.

### A pályázati konstrukció áttekintése

A konstrukció célja olyan innovatív vállalkozások kutatás-fejlesztési, innovációs tevékenységeinek támogatása, amelyek új vagy jelentősen javított, korszerű, magas értéket képviselő, piacképes termékek, szolgáltatások, technológiák kidolgozását, piaci bevezetését vállalják.

A konstrukció elősegíti az innovatív vállalkozások növekedési potenciáljának erősítését, versenyképes termékeik piaci megjelenését a vállalkozások kísérleti fejlesztési tevékenységének, a K+F eredmények hasznosításának, az új, vagy jelentősen javított termék, szolgáltatás, technológia piaci bevezetéséig tartó innovációs tevékenységének támogatásával.

A pályázók által végzett támogatott tevékenységek az alábbiak:

1. Kísérleti fejlesztés: az ipari kutatás eredményének tervekbe foglalása, azaz új vagy továbbfejlesztett prototípusok, termékek, eljárások, szolgáltatások tervezése, létrehozása, tesztelése, kísérleti gyártása, próbaüzeme.
2. KKV-k iparjogvédelmi tevékenysége: a szellemi alkotások jogi védelmére irányuló tevékenységek összessége.
3. Marketing: azon tevékenységek összessége, amelyek a vállalkozás által létrehozott új vagy továbbfejlesztett termék, technológia, szolgáltatás piacon történő megjelenését szolgálják.

### Lekötött forrás

17,6 milliárd HUF

### Igényelt támogatás

47,3 milliárd HUF

### Leszerződött

16,4 milliárd HUF

### Az előrehaladás értékelése

A GOP 1.3.1 pályázati kiírásra 431 db pályázatot nyújtottak be, összesen mintegy 29,3 milliárd forint támogatási igénnyel. Ennek megfelelően a támogatás iránti igény meghaladta a rendelkezésre álló forráskeretet.

A benyújtott pályázatok 38%-a, mintegy 11 milliárd HUF értékben részesült támogatásban. A pályázati eredmények rövid összefoglalása a következő:

Pályázati előrehaladási mutatók	db	Mrd HUF
Benyújtott pályázatok	431	29,3
Nyertes pályázatok	189	11,2
Leszerződött projektek	169	10,0

A nyertes pályázatok átlagos projektmérete 59 millió forint volt.

A KMOP 1.1.4 pályázati kiírásra 342 db pályázatot nyújtottak be, összesen mintegy 18 milliárd forint támogatási igénnyel. Ennek megfelelően a támogatás iránti igény 11 milliárd forinttal haladta meg a rendelkezésre álló forráskeretet.

A benyújtott pályázatok 36%-a, mintegy 6,4 milliárd HUF értékben részesült támogatásban. A pályázati eredmények rövid összefoglalása a következő:

<sup>2</sup> A grafikonok 2009. április 30-i fordulónapi adatok alapján készültek

Pályázati előrehaladási mutatók	db	Mrd HUF
Benyújtott pályázatok	342	18,0
Nyertes pályázatok	109	6,4
Leszerződött projektek	109	6,4

A nyertes pályázatok átlagos projektmérete 59 m HUF volt.  
A pályázatok megoszlását tekintve a következő tényezőket érdemes kiemelni:

- A régiók szerinti megoszlásban a sikeres KMOP 1.1.4 kiírás eredményeként a Közép-magyarországi régióban ítélték meg a támogatások közel felét.

Megítélt támogatás régiók szerint

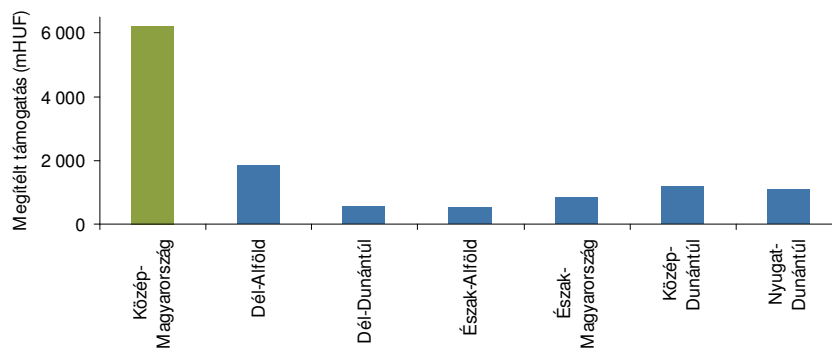

- Az intézkedés A pontjához hasonlóan a B részben is a kisvállalkozások részesültek a legmagasabb támogatásban, nagyvállalatoknak lényegében csak a KMOP 1.1.4 kiírásban ítélték támogatást.

Megítélt támogatás szervezettípus szerint

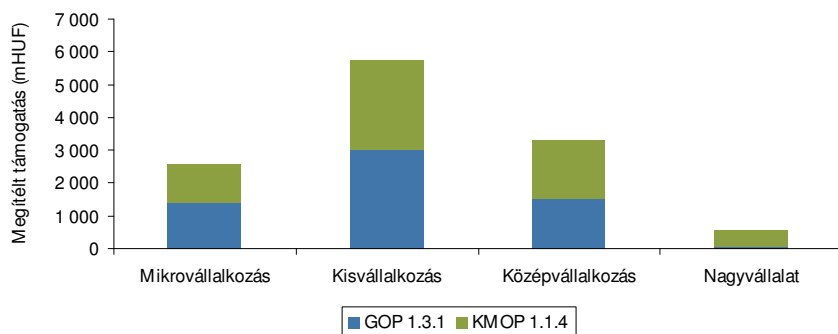

- Az intézkedés B pontjának esetében is a pénzügyi, gazdasági szolgáltatások; az információ, kommunikáció és a feldolgozóipar területéről benyújtott pályázatok nyerték el a támogatások túlnyomó többségét.



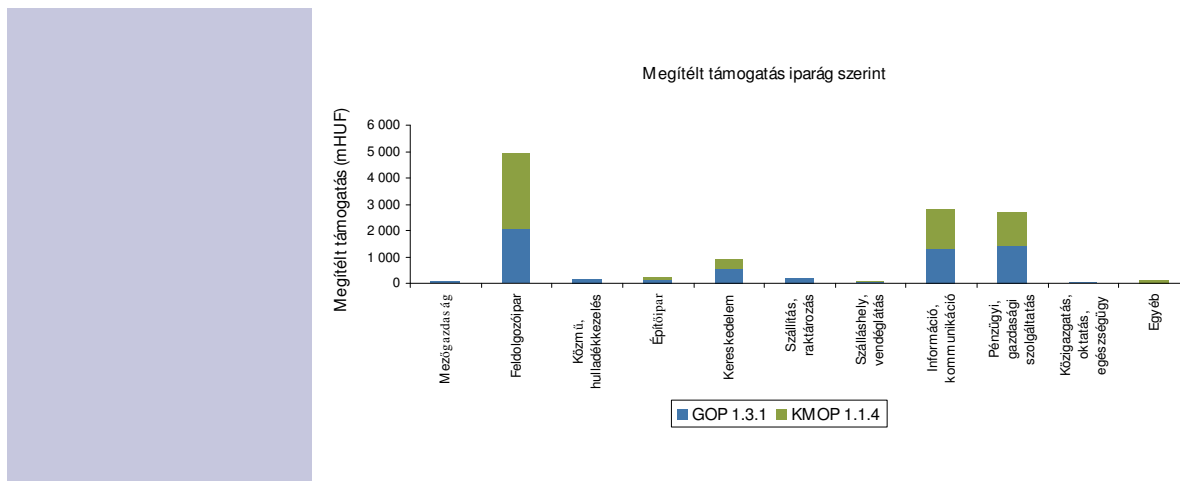

## AZ INTÉZKEDÉS ÉRTÉKELÉSÉNEK ÖSSZEFOGLALÁSA

### Értékelő megállapítások

A B intézkedés eredményességét mutatja, hogy a GOP 1.3.1 konstrukció népszerűsége a magas, az eredeti forráskeretet meghaladta a benyújtott pályázatok által igényelt támogatási összeg. A KMOP-s tükörpályázat esetében az eredeti forráskereteket jelentősen meghaladta a beérkező pályázatok értéke. Említésre méltó a GOP 1.3.1 esetében az a tény, hogy 2009 áprilisában a pályázati adatok szerint a konstrukció nem vonzott megfelelő számú pályázót, az igényelt támogatási összeg nem érte el a rendelkezésre álló forráskeretet, melynek valószínűsíthető oka az, hogy a pályázók jelentős része a 2008-as kiírásnál bevezetett magasabb támogatási intenzitás miatt a vizsgált időszak második felében a GOP 1.1.1 konstrukcióra pályázott, melyben azonban elutasították pályázatukat. Ugyanakkor a 2009. április és 2009. szeptember közötti időszakban erősen megnövekedett a pályázók száma.

A pályázók között sok, K+F+I típusú pályázaton korábban nem induló vállalkozás található, így az innovációra törekvő vállalkozások körének bővítése pályázati cél teljesítettnek tekinthető.

### Továbbfejlesztési javaslatok

A GOP 1.1.1-re pályázók körének azon részét, mely csupán a magasabb támogatási intenzitás miatt nem a GOP 1.3.1 kiírásra adta be pályázatát, célszerű lenne nem egyszerűen a jogosultsági kritériumok alapján elutasítani, hanem amennyiben lehetséges, át kellene irányítani azokat a GOP 1.3.1-be.

## IV.7

Stratégiai jelentőségű, együttműködésen alapuló, alkalmazás-orientált K+F támogatása

## AZ INTÉZKEDÉS ÖSSZEFOGLALÓ BEMUTATÁSA

**Intézkedés sorszáma**

IV.7

**Főfelelős**

Nemzeti Kutatási és Technológiai Hivatal

**Eredeti határidő**

2007. II. félévétől folyamatos

**Az intézkedés célja**

Az intézkedés célja elősegíteni a kutatási kapacitások koncentrációját a stratégiai területekre. Célja továbbá a jelentős tudományos és gazdasági áttörést ígérő, kiemelt gazdasági és társadalmi igényeket szolgáló stratégiai kutatások támogatása.

**Az intézkedés tartalma**

Az intézkedés olyan nemzetgazdasági és társadalmi hatást kiváltó projekteket támogat, amelyek esetében a vállalkozások és a K+F szféra együttműködésével, valamint PhD hallgatók és fiatal kutatók projektbe történő bevonásával versenyképes termékek és szolgáltatások jönnek létre.

**Intézkedés státusza**

Pályázati típusú feladat teljesült, a Jedlik, majd a Nemzeti Technológia Program meghirdetésre és lezárásra került.

**A végrehajtás jelenlegi helyzete**

Az intézkedés megvalósítására szolgáló Jedlik Ányos Program 2007-ben, majd utódpályázata, a Nemzeti Technológia Program 2008-ban, két fordulóban kiírásra került.

A pályázatot 2009-ben is két fordulóban tervezik meghirdetni.

**Hatásterület**

2. indikátor: vállalati K+F ráfordítás a GDP arányában,  
3. indikátor: A piacon új termékek aránya a forgalomból

**A TTI stratégia megvalósítására gyakorolt várható hatások**

Az intézkedés a TTI intézkedési terv indikátorai közül elsősorban a 2. (a vállalati K+F ráfordítás növelése a GDP arányában) és a 3. célindikátorra (a piacon új termékek arányának növelése a forgalomból) fog várhatóan hatást gyakorolni, az alkalmazás-orientált K+F tevékenységek támogatásának köszönhetően.

## AZ INTÉZKEDÉS FEJLESZTÉSPOLITIKAI SZEMPONTÚ ÁTTEKINTÉSE

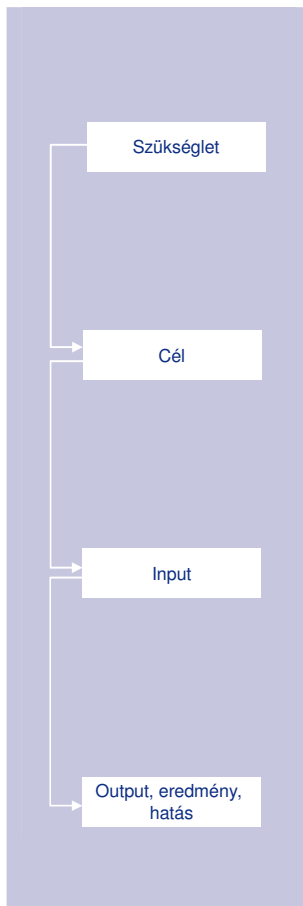

### Az intézkedés iránti szükséglet

A kiemelt, stratégiai jelentőségű kutatások alkalmasak azoknak az eredményeknek a létrehozására, melyek akár gyökeres, forradalmi változtatásokat is létrehozhatnak egy-egy tudományterületen. Azon kiemelt kutatások támogatása, melyek már ipari vagy piaci hasznosításhoz közeli állapotban vannak még inkább elősegíti a kézzelfogható eredmények létrehozását.

### Az intézkedés célja

Az intézkedés célja elősegíteni a kutatási kapacitások koncentrálását a stratégiai területekre. Célja továbbá a jelentős tudományos és gazdasági áttörést ígérő, kiemelt gazdasági és társadalmi igényeket szolgáló stratégiai kutatások támogatása.

### Az intézkedés inputjai

Az intézkedés végrehajtását szolgáló két pályázat, a 2007-ben kiírt Jedlik Ányos Program eredetileg 20 milliárd forint, az utódpályázat, a Nemzeti Technológia Program két fordulója összesen 40 milliárd forint forráskerettel rendelkezett 2008-ban.

### Az intézkedés outputjai, eredményei és hatásai

A Jedlik Ányos pályázatra 2007-ben 184 db pályázat érkezett be, mintegy 67,5 milliárd Ft támogatási igénnyel, míg a Nemzeti Technológia Program 2008-as két fordulójára összesen 307 db pályázatot nyújtottak be 146,7 milliárd forint támogatást igénnyel.

## AZ INTÉZKEDÉS EREDMÉNYEKÉPPEN LÉTREHOZOTT PÁLYÁZATOK ELŐREHALADÁSÁNAK ÉRTÉKELÉSE

### Pályázati azonosítók

- Jedlik Ányos Program 2007
- TECH08-1
- TECH08-2

### Forráskeret

- JÁP07: 20 Mrd HUF
- TECH08-1 és TECH08-2 összesen: 40 Mrd HUF
- TECH09-1 és TECH09-2 összesen: 18 Mrd HUF

### Pályázat jellege

Vissza nem térítendő támogatás

### A pályázati konstrukció áttekintése

A Jedlik Ányos Program és utódja, a Nemzeti Technológia Program a gazdaság versenyképességének növelését és a fejlődés fenntarthatóságát kívánja elősegíteni korszerű technológiák területén végzett középtávú, hasznosítás-orientált stratégiai kutatás-fejlesztési tevékenységek támogatásával. A program elsődleges célja olyan K+F tevékenységek ösztönzése, amelyek:

- innovációkat alapoznak meg, amelyeknek jelentős nemzetgazdasági és társadalmi hatásai várhatóak (hasznosíthatóságuk szélesebb felhasználói kört érint);
- nemzetközi színvonalú tudományos és műszaki eredményekhez vezetnek;
- magas hozzáadott szellemi értéket tartalmazó versenyképes termékek, technológiák és szolgáltatások kifejlesztését eredményezik;
- tervezésében és végrehajtásában, valamint a létrejövő K+F eredmények hasznosításában a vállalkozások vezető szerepet töltenek be;
- a vállalkozások és a K+F szféra együttműködésével valósulnak meg, stratégiai partnerségek kialakításához vezetnek;

**Pályázat meghirdetése**

- JÁP07:  
2007. szeptember 28.
- TECH08-1:  
2008. február 26.
- TECH08-2:  
2008. augusztus 5.
- TECH09-1  
2009. február 16.

**Pályázat zárása**

- JÁP07:  
2007. október 15.
- TECH08-1:  
2008. március 25.
- TECH08-2:  
2008. szeptember 15
- TECH09-1:  
2009.március 17.

- PhD hallgatók és fiatal kutatók projektbe történő bevonása révén erősítik a hazai kutatóközösség utánpótlását;
- jelentős saját forrás bevonásával valósulnak meg;
- elősegítik az Európai Unió programjaira való magyar felkészülést és bekapcsolódást.

Az egyes támogatandó stratégiai tudományterületeket, illetve dedikált tématerületeket fordulónként állapítják meg. Az alábbi területek pályázói részesülhetnek támogatásban a 2007-08-as időszakban:

Jedlik Ányos Program 2007:

- Egészséges ember
- Versenyképes ipar
- Versenyképes agrárium
- Élhető, fenntartható környezet

Nemzeti Technológia Program 2008-1

- Élettudományok
- Versenyképes ipar
- Nanomedicina
- Megújuló energiák
- Infokommunikációs eszközökkel támogatott életvitel
- Biztonságos közlekedés

Nemzeti Technológia Program 2008-2 és 2009-1

- Élettudományok
- Versenyképes ipar
- Versenyképes agrárium és élelmiszeripar
- Élhető, fenntartható környezet
- Védelmi és biztonsági kutatások

**Igényelt támogatás**

- JÁP07:  
67,5 Mrd HUF
- TECH08-1:  
63,7 Mrd HUF.
- TECH08-2:  
83,0 Mrd HUF
- TECH09-1:  
79,1 Mrd HUF

**Megítelt támogatás**

- JÁP07:  
20 Mrd HUF
- TECH08-1:  
13,7 Mrd HUF.
- TECH08-2:  
26,1 Mrd HUF
- TECH09-1:  
8,8 Mrd HUF

**A Jedlik Ányos Program 2007. előrehaladásának értékelése**

A pályázati kiírásra 184 db pályázatot nyújtottak be, összesen mintegy 67,5 milliárd forint támogatási igénnyel. Ennek megfelelően a támogatás iránti igény több mint háromszorosa volt a rendelkezésre álló 20 milliárd forintos forráskeretnek. A programon 56 db pályázat 20 milliárd forint támogatást nyert el. A meglévő pályázati eredmények rövid összefoglalása a következő:

Pályázati előrehaladási mutatók	db	Mrd HUF
Benyújtott pályázatok	184	67,5
Nyertes pályázatok	56	20
Leszerződött projektek	56	20

A program keretén belül a pályázatok átlagosan 357 millió forint támogatásban részesültek.

**Leszerződött projektek**

- JÁP07:  
20 Mrd HUF
- TECH08-1:  
13,1 Mrd HUF.
- TECH08-2:  
25,4 Mrd HUF
- TECH09-1:  
na

**A Nemzeti Technológia Program 2008-1 előrehaladásának értékelése**

A pályázati kiírásra 136 db pályázatot nyújtottak be, összesen mintegy 63,7 milliárd forint támogatási igénnyel. Ennek megfelelően a támogatás iránti igény több mint háromszorosa volt a rendelkezésre álló forráskeretnek. A programon 27 db pályázat 13,7 milliárd forint támogatást nyert el. A meglévő pályázati eredmények rövid összefoglalása a következő:

Pályázati előrehaladási mutatók	db	Mrd HUF
Benyújtott pályázatok	136	63,7
Nyertes pályázatok	27	13,7
Leszerződött projektek	26	13,1

A program keretén belül a pályázatok átlagosan 357 millió forint támogatásban részesültek.

**A Nemzeti Technológia Program 2008-2 előrehaladásának értékelése**

A pályázati kiírásra 184 db pályázatot nyújtottak be, összesen a rendelkezésre álló 20 milliárd forintos forráskeretnek több mint négyszerese, mintegy 67,5 milliárd forint támogatási igénnyel. A programon 50 db pályázat 26,2 milliárd forint támogatást nyert el. A meglévő pályázati eredmények rövid összefoglalása a következő:

Pályázati előrehaladási mutatók	db	Mrd HUF
Benyújtott pályázatok	171	83,0
Nyertes pályázatok	50	26,2
Leszerződött projektek	49	25,4

A program keretén belül a pályázatok átlagosan 522 millió forint támogatásban részesültek.

**A Nemzeti Technológia Program 2009-1 előrehaladásának értékelése**

A kiírásra 157 db pályázat összesen több mint 79 milliárd forint támogatási igénnyel érkezett be. A bírálatot követően 20 pályázat közel 9 milliárd forint összegben került támogatásra. A meglévő pályázati eredmények rövid összefoglalása a következő:

Pályázati előrehaladási mutatók	db	Mrd HUF
Benyújtott pályázatok	157	79,1
Nyertes pályázatok	20	8,8
Leszerződött projektek	na	na

A program keretén belül a pályázatok átlagosan 440 millió forint támogatásban részesültek.

## AZ INTÉZKEDÉS ÉRTÉKELÉSÉNEK ÖSSZEFOGLALÁSA

### Értékelő megállapítások

Az intézkedés megvalósítását szolgáló Jedlik Ányos Program, majd utódja, a Nemzeti Technológia Program az NKTH pályázatainak zászlóshajója: a kiírások igen népszerűek a pályázók körében, rendszeresen több mint háromszoros túljelentkezés tapasztalható a forráskerethez képest. A 2008-ban a megvalósulási időtartam 36-ról 48 hónapra való meghosszabbítása okán a gyógyszeripari vállalatok számára is kedvezőbb feltételeket nyújt a konstrukció. A támogatási összeg alsó határának 300-ról 200 millió forintra, illetve a felső támogatási limit 800 millióról 1 milliárd forintra történő módosítása lehetővé tette a pályázói kör kibővítését.

### Továbbfejlesztési javaslatok

A Nemzeti Technológia Program és a GOP vonatkozó konstrukciói (1.1.1, 1.3.1) esetében a tárcaközi K+F forráskoordinációs munkacsoport keretében sikerült a konstrukciók egymástól való elhatárolását a vizsgált időszak végére megoldani. Javasoljuk a két program teljes elkülönítésének (pl. a kedvezményezettek köre, a támogatható tevékenység vagy a kutatási szakaszok mentén) megfelelő feltételrendszer következetes kialakítását és használatát.

## IV.8

Nemzeti Technológiai Platformok  
létrehozásának ösztönzése

## AZ INTÉZKEDÉS ÖSSZEFOGLALÓ BEMUTATÁSA

**Intézkedés sorszáma**

IV.8

**Főfelelős**Nemzeti Kutatási és  
Technológiai Hivatal**Eredeti határidő**

2008. II. félév

**Az intézkedés célja**

Az intézkedés célja Nemzeti Technológiai Platformok létrehozásának és megerősítésének támogatása a nemzetgazdaság fejlődése szempontjából meghatározó, illetve perspektivikus területeken.

**Az intézkedés tartalma**

Az intézkedés az érdekeltek együttműködését, a Nemzeti Technológiai Platformok létrehozását és fejlesztését támogatja a nemzetgazdaság fejlődése szempontjából meghatározó és perspektivikus szakterületeken.

Támogatja a platformok hosszú távú stratégiai kutatási programjának kidolgozását, a program végrehajtására vonatkozó cselekvési terv kialakítását, ösztönzi a platformok érdekérvényesítő tevékenységét a szakpolitikákban, és az EU technológiai platformjaiban, ezáltal az EU K+F keretprogramban.

**Intézkedés státusza**

A Nemzeti Technológiai Platformok pályázat 2007-ben és 2008-ban meghirdetésre és lezárásra került.

**A végrehajtás jelenlegi helyzete**

Az intézkedés megvalósítását szolgáló Nemzeti Technológiai Platformok támogatása pályázat 2007 II. félévében, majd a nagyfokú pályázói érdeklődés miatt 2008 I. félévében is meghirdetésre került.

**Hatásterület**

2. indikátor: vállalati K+F ráfordítás a GDP arányában,  
3. indikátor: A piacon új, innovatív termékek aránya a forgalomból

**A TTI stratégia megvalósítására gyakorolt várható hatások**

Az intézkedés a TTI intézkedési terv indikátorai közül elsősorban a 2. (a vállalati K+F ráfordítás növelése a GDP arányában) és a 3. célindikátorra (hosszú távon a piacon új, innovatív termékek arányának növelése a forgalomból) fog várhatóan hatást gyakorolni. További hatás: szoros együttműködés a vállalkozások és kutató szervezetek által kidolgozott szakterületi stratégiák és az állami támogatások között.

## AZ INTÉZKEDÉS FEJLESZTÉSPOLITIKAI SZEMPONTÚ ÁTTEKINTÉSE

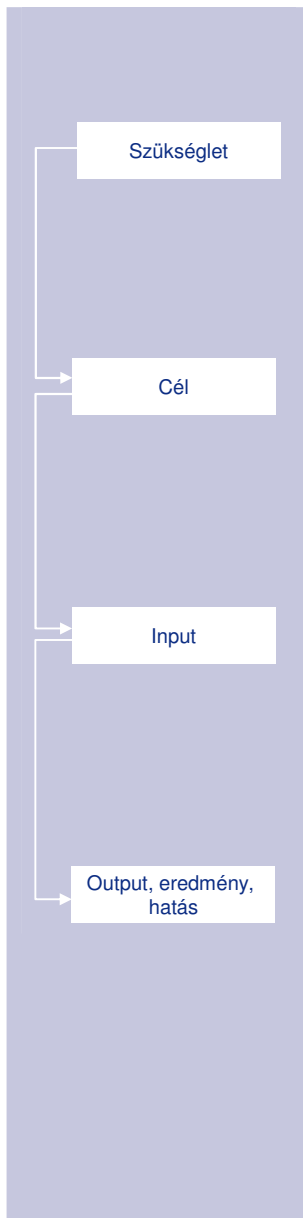
**Az intézkedés iránti szükséglet**

Az iparközei K+F tevékenységek tervezése és megvalósítása érdekében lényeges szempont a vállalati szereplők, az adott szakterületen érdekelt összes, de feltétlenül a meghatározó szereplők bevonása a szakterület hosszú távú kutatás-fejlesztési stratégiájának meghatározásába, részvételének előkészítése a kutatási feladatokba, fokozott bevonása a kutatás folyamatába.

Amíg az Európai Technológiai Platformok az európai szintű stratégiai kutatási terveket alakítják ki, addig a nemzeti, szakterületi stratégiákat a Nemzeti Technológiai Platformok dolgozzák ki, majd azok megvalósításában is részt vesznek.

**Az intézkedés célja**

Az intézkedés célja platformok létrehozásának és megerősítésének támogatása a nemzetgazdaság fejlődése szempontjából meghatározó, illetve perspektivikus iparágakban, tudományterületeken.

**Az intézkedés inputjai**

Az intézkedés megvalósítását szolgáló Nemzeti Technológiai Platformok támogatása pályázat 2007 II. félévében, valamint 2008 I. félévében is meghirdetésre került, összesen 760 millió forint forráskerettel.

**Az intézkedés outputjai, eredményei és hatásai**

A Nemzeti Technológiai Platformok támogatása két kiírásán 2007-ben 11 db pályázat került támogatásra, mintegy 400 millió Ft összegben, míg 2008-ban 10 db pályázat összesen 358 millió forintot nyert el.

A program hatására 2007-2008-ban 21 db nemzeti technológiai platform alakult meg, növelve az egyes szakterületek magyarországi szereplői érdekeinek érvényesíthetőségét az EU döntéshozói szintjén, ugyanakkor kutatási-stratégiai irányokat fogalmaz meg a hazai szereplők és szakpolitikák közös munkájával, segítve ezzel a jövőbeli kutatási-támogatási stratégiákat.



## AZ INTÉZKEDÉS EREDMÉNYEKÉPPEN LÉTREHOZOTT PÁLYÁZATOK ELŐREHALADÁSÁNAK ÉRTÉKELÉSE

### Pályázati azonosítók

- NTP\_07
- NTP\_08

### Forráskeret

- NTP\_07  
400 millió HUF
- NTP\_08  
360 millió HUF

### Pályázat jellege

Vissza nem térítendő támogatás

### Pályázatok zárása

- 2007. november 19.
- 2008. július 21.

### A pályázati konstrukció áttekintése

A Nemzeti Technológiai Platformok támogatása pályázat az adott nemzetgazdaságilag perspektivikus területen Platform létrehozásához és a már létező Platform megerősítéséhez, a Platform feladatainak ellátásához, illetve a már működő Platform továbbfejlesztéséhez, még megoldatlan feladatainak elvégzéséhez nyújt támogatást. A támogatás a K+F stratégia és megvalósítási terv kidolgozásához szükséges koordinációs és stratégiaalkotó tevékenység finanszírozására használható fel.

### Igényelt támogatás

- NTP\_07:  
2,3 milliárd HUF
- NTP\_08:  
1,3 millió HUF.

### Megítélt támogatás

- NTP\_07:  
400 millió HUF
- NTP\_08:  
358 millió HUF

### Leszerződött projektek

- NTP\_07:  
400 millió HUF
- NTP\_08:  
358 millió HUF

### A Nemzeti Technológia Platformok támogatása 2007-es kiírása előrehaladásának értékelése

A programon 11 db pályázat 400 millió forint támogatást nyert el. A meglévő pályázati eredmények rövid összefoglalása a következő:

Pályázati előrehaladási mutatók	db	m HUF
Benyújtott pályázatok	na	2337
Nyertes pályázatok	11	400
Leszerződött projektek	11	400

A program keretében a nyertes pályázatok átlagosan 36 millió forint támogatásban részesültek.

### A Nemzeti Technológia Platformok támogatása 2008-as kiírása előrehaladásának értékelése

A programon 10 db pályázat 358 millió forint támogatást nyert el. A meglévő pályázati eredmények rövid összefoglalása a következő:

Pályázati előrehaladási mutatók	db	m HUF
Benyújtott pályázatok	na	1255
Nyertes pályázatok	10	358
Leszerződött projektek	10	358

A program keretében a nyertes pályázatok átlagosan 36 millió forint támogatásban részesültek.

## AZ INTÉZKEDÉS ÉRTÉKELÉSÉNEK ÖSSZEFOGLALÁSA

### Értékelő megállapítások

Az intézkedés céljának megfelelően megvalósult, a pályázat eredményeképpen 21 nemzeti technológiai platform jött létre. A nyertes pályázók az első megvalósulási évben kutatási stratégiát, majd a második évben implementálási tervet készítenek el.

A platformok sikerének kulcsa az egyes iparági konkurens szereplők, illetve a szakmai szervezetek és a kutatóintézetek egy közös szervezet alá gyűjtése, mely az iparág tényleges érdekeit képviselheti EU-s szinten.

### Továbbfejlesztési javaslatok

Az utóbbi időszakban tapasztalható gazdasági válság kezelésében fontos szerepet kaphatnak ez egyes technológiai platformok, melyek aktív közreműködésével hatékony, a felmerült problémákra valódi megoldást kínáló iparági válságkezelési tervek kidolgozására nyílik lehetőség.

## IV.11

## A szellemi tulajdon védelmének támogatása

## AZ INTÉZKEDÉS ÖSSZEFOGLALÓ BEMUTATÁSA

**Intézkedés sorszáma**  
IV.11

**Főfelelős**  
Nemzeti Kutatási és  
Technológiai Hivatal,  
Magyar Szabadalmi  
Hivatal

**Eredeti határidő**  
2008. december 31.

**Az intézkedés célja**

A magyar vállalkozások hazai és külföldön történő iparjogvédelmi oltalom megszerzésének és védelmének támogatása.

**Az intézkedés tartalma**

A Nemzeti Kutatási és Technológiai Hivatal által meghirdetett IPARJOG\_08 pályázat a magyar találmányok külföldi iparjogvédelmi oltalomszerzését támogatja, melyet a 2009-10 időszakban kibővített forráskerettel kiterjesztettek a belföldi iparjogvédelmi oltalom megszerzésének támogatására is.

**Intézkedés státusza**

Az intézkedés megvalósítására hivatott IPARJOG\_08 pályázat meghirdetésre került

**A végrehajtás jelenlegi helyzete**

„A magyar találmányok külföldi iparjogvédelmi oltalmának támogatása” című, IPARJOG\_08 jelű pályázati felhívást az NKTH 2008. március 21-én tette közzé. A TVI jóváhagyását követően a részletes Pályázati Útmutatót, valamint a pályamű beadásához szükséges egyéb dokumentumokat és információkat is az NKTH jelentette meg.

Az eddig lezárult 4 forduló eredményeképpen 53 db nyertes pályázat összesen 102 millió forint támogatásban részesült. A 2009-10-es időszakban évi 200 millió forintos forráskerettel folytatódik a pályázat.

**Hatásterület**

4. indikátor: 1 millió főre eső szabadalmak száma

**A TTI stratégia megvalósítására gyakorolt várható hatások**

Az intézkedés a TTI intézkedési terv indikátorai közül elsősorban a 4. célindikátorra fog várhatóan hatást gyakorolni, köszönhetően az iparjogvédelmi oltalomszerzés támogatásának.

## AZ INTÉZKEDÉS FEJLESZTÉSPOLITIKAI SZEMPONTÚ ÁTTEKINTÉSE

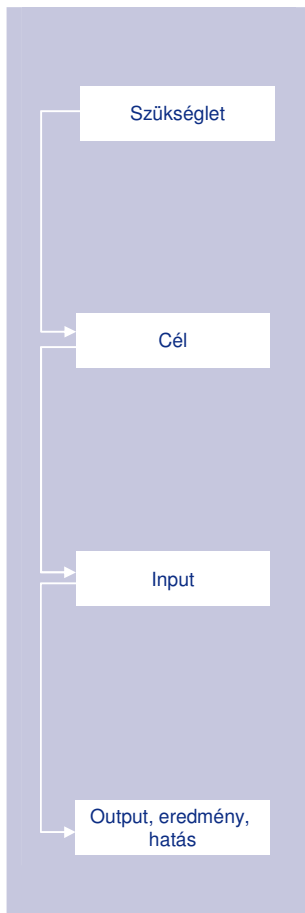

### Az intézkedés iránti szükséglet

A magyar találmányok feltaláló, kifejlesztői jellemzően nincsenek birtokában az iparjogvédelmi oltalomhoz szükséges tőkének. Mindez a belföldi mellett fokozottan igaz a külföldi iparjogvédelmi oltalom-szerzésre is. Ennek következtében több olyan találmány, amely egyébként sikeres lehetne, nem, vagy nem minden releváns országban kerül iparjogvédelmi oltalom alá, mely összességében jelentős nemzetgazdasági veszteséget okoz.

### Az intézkedés célja

Az intézkedés célja a hazai és külföldön történő iparjogvédelmi oltalom megszerzésének és védelmének támogatása a hazai versenyképesség növelése és az export bővítése érdekében.

### Az intézkedés inputjai

Az intézkedés végrehajtását szolgáló IPARJOG\_08 pályázati kiírás a 2009. december 31-ig terjedő időszakra vonatkozóan 200 millió forint forráskerettel rendelkezik.

### Az intézkedés outputjai, eredményei és hatásai

A pályázati kiírásra az eddig lezárult 4. fordulóban összesen 93 db pályázat érkezett be, mintegy 573 millió forint támogatási igénnyel.

A pályázat eredményeként a 2007-08-as időszakban 53 nyertes pályázat összesen 102 millió forinttal került támogatásra.

## AZ INTÉZKEDÉS EREDMÉNYEKÉPPEN LÉTREHOZOTT PÁLYÁZAT ELŐREHALADÁSÁNAK ÉRTÉKELÉSE

<b>Pályázati azonosító</b>	IPARJOG_08
<b>Forráskeret</b>	200 millió HUF
<b>Pályázat jellege</b>	Vissza nem térítendő támogatás
<b>Pályázat meghirdetése</b>	2008. március 21.
<b>Pályázat zárása</b>	2009. december 31.

### A pályázati konstrukció előzményei

A magyar kormány 1992 óta támogatja a magyar találmányok külföldi bejelentését. 2007. június 13-án döntés született a magyar találmányok külföldi iparjogvédelmi oltalomszerzésének támogatásáról a Kutatási és Technológiai Innovációs Alap (KTIA) terhére.

### A pályázati konstrukció áttekintése

A pályázat támogatja a kis- és középvállalkozások, magánszemélyek, közhasznú szervezetek, kutatóintézetek, oktatási intézmények találmányai, növényfajtái, használati mintái, formatervezési mintái tekintetében a külföldi iparjogvédelmi oltalmának megszerzését és fenntartását, illetve megújítását, valamint a külföldi iparjogvédelmi oltalommal kapcsolatos jogérvényesítést. A projektenként igényelhető vissza nem térítendő, de minimis jellegű, 100%-os intenzitású támogatás összege maximum 10 millió Ft. 2008. május 23-án döntés született a pályázat kiterjesztéséről a belföldi oltalomszerzés támogatására, évi 200 millió forintos forráskerettel, ám a módosított pályázat eddig még nem került meghirdetésre.

**Igényelt támogatás**

573 millió HUF

**Megítélt támogatás**

102 millió HUF

**Leszerződött projektek**

52 millió HUF

**Az előrehaladás értékelése**

A pályázati kiírásra az eddig lezárult 4. fordulóban 93 db pályázatot nyújtottak be, összesen mintegy 573 millió HUF támogatási igénnyel. Ennek megfelelően a támogatás iránti igény több mint kétszerese volt a rendelkezésre álló forráskeretnek.

A benyújtott pályázatok 57%-a mintegy 102 millió HUF értékben részesült támogatásban. A pályázati eredmények rövid összefoglalása a következő:

Pályázati előrehaladási mutatók	db	mHUF
Benyújtott pályázatok	93	573
Nyertes pályázatok	53	102
Leszerződött projektek	24	52

Az IPARJOG\_08 jelű pályázaton az átlagos támogatási összeg 1,9 millió forint volt.

**AZ INTÉZKEDÉS ÉRTÉKELÉSÉNEK ÖSSZEFOGLALÁSA**

**Értékelő megállapítások**

Az intézkedés megvalósítására hivatott IPARJOG\_08 pályázat és a módosított pályázat releváns, meglévő vállalkozói igényekre reagál. A pályázati kiírás alkalmas az intézkedés céljainak megvalósítására. Az eredmények alapján a támogatási lehetőség népszerű, erre utal a többszörös túligénylés és a kibővített forráskeretekkel tervezett módosított pályázat is.

**Továbbfejlesztési lehetőségek**

Az intézkedéshez kapcsolódóan a 2009-es évtől kezdődően várhatóan már a közeljövőben meghirdetésre kerül a módosított IPARJOG\_08 pályázat. Bár az intézkedéshez kapcsolódó pályázati konstrukció népszerű és képes lekötni a rendelkezésre álló forrásokat, mégis az új pályázati kiírás finomhangolásához értékes inputot jelenthetne egy olyan értékelés, mely a módosított IPARJOG\_08 pályázaton vesztes és nyertes vállalkozások megkérdezésével összegezné a pályázati tapasztalatokat. Ezen túlmenően az ilyen típusú pályázatok alkalmazása esetén kiemelt kérdésként jelentkezik a holtteher-hatás jelenléte. Egy a vesztes pályázókra vonatkozó átfogó felmérés választ adhatna arra a kérdésre, hogy a pályázat jelenlegi támogatási rendszere (elsősorban: támogatási intenzitása, támogatási mértéke, forráskeretei, valamint a bírálat során alkalmazott szempontrendszer) megfelelő szűrőfeltételeket és szükséges szintű állami szerepvállalást jelent-e.

Indokolt volna a 2008. május 23-án megtartott ülésén a Kutatási és Technológiai Innovációs Tanács (KuTIT) A/71-08-05-23. számú döntésének megfelelően a pályázati kiírás olyan tartalmú mihamarabbi módosítása, amely immár a hazai oltalom megszerzéséhez, illetve a belföldi jogérvényesítéshez is támogatást nyújtana.

A 2008-ban elkülönített pályázati keret a Kutatás-fejlesztésért Felelős Tárcá Nélküli Miniszter Hivatala által 2009. március 2-án közzétett, a kutatás-fejlesztési és innovációs támogatások 2009-2010. évekre vonatkozó forrástérképe alapján az idej és jövő év tekintetében további 200-200 millió forinttal bővül. Mindez lehetővé tenné, hogy az eddiginél nagyobb számú projekt részesüljön pénzügyi támogatásban, illetve, hogy a támogatható tevékenységek köre – a KuTIT döntése alapján – kibővüljön.

## IV.14\*

## Innovációs szolgáltatások igénybevételének támogatása mikro- és kisvállalkozások esetében

## AZ INTÉZKEDÉS ÖSSZEFOGLALÓ BEMUTATÁSA

**Intézkedés sorszáma**

IV.14

**Főfelelős**

Nemzeti Kutatási és Technológiai Hivatal

**Eredeti határidő**

Folyamatos

**Az intézkedés célja**

Az intézkedés célja a kisvállalkozások innovációs kezdeményezéseinek és az innovációs szolgáltatások keresleti oldalának ösztönzése, kiemelten a tudásközpontok és a kisvállalkozások közötti tudástranszfer előmozdítása

**Az intézkedés tartalma**

A pályázat innovációs projekt megvalósítását támogatja. A megpályázható támogatás az innovációs projektek megvalósítását segítő, a megvalósítás érdekében igénybe vett innovációs szolgáltatások költségeinek fedezésére, illetve az ezzel kapcsolatos követelések kiegyenlítésére szolgál.

**Intézkedés státusza**

Az intézkedés megvalósítására hivatott Innocsekk plusz pályázatok meghirdetésre kerültek

**A végrehajtás jelenlegi helyzete**

Az intézkedés végrehajtását szolgáló pályázat 2008-ban meghirdetésre került, 3 éven keresztül vagy a 12 milliárdos keret kimerüléséig folyamatosan pályázható. A pályázat meghirdetése óta 481 projektjavaslatot nyújtottak be 11,3 milliárd forint támogatásigénnyel. Ezek közül eddig 126 projektet választottak ki támogatásra, és 2,8 milliárd forint támogatást ítéltek oda.

**Hatásterület**

3. indikátor: A piacon új termékek aránya a forgalomból

**A TTI stratégia megvalósítására gyakorolt várható hatások**

Az intézkedés a TTI intézkedési terv indikátorai közül elsősorban a 3. célindikátorra (A piacon új termékek arányának növelése a forgalomból) fog várhatóan hatást gyakorolni.

\* Az intézkedés értékelését az intézkedés felelőse végezte

## AZ INTÉZKEDÉS FEJLESZTÉSPOLITIKAI SZEMPONTÚ ÁTTEKINTÉSE

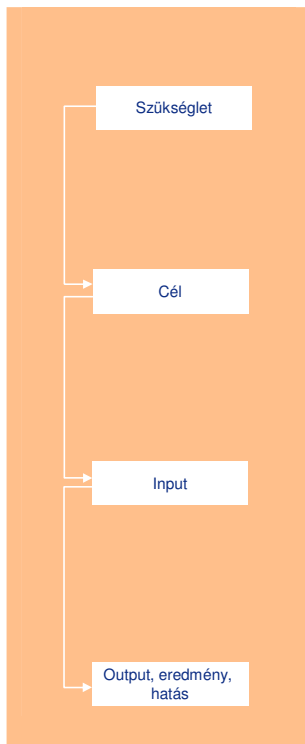

### Az intézkedés iránti szükséglet

Olyan vállalkozói kört mozgat meg, amely egyébként nem rendelkezik az innovációs ötletének megvalósításához szükséges kompetenciákkal és anyagi forrásokkal, így esélye sincs arra, hogy más K+F+I-t támogató programokban részt vegyen.

### Az intézkedés célja

Közvetlenül kisvállalkozások innovációs tevékenységének az ösztönzése, közvetve az innovációs szolgáltatások fejlesztése, a szolgáltatások iránti igény felkeltése, igénybevételük kultúrájának elterjesztése.

### Az intézkedés inputjai

12 milliárd forint támogatási forrással meghirdették az Innocsekk plusz pályázatot.

### Az intézkedés outputjai, eredményei és hatásai

Eddig 126 projektet választottak ki támogatásra, és 2,8 milliárd forint támogatást ítélték oda. Értékelés a program lezárása után.

## AZ INTÉZKEDÉS EREDMÉNYEKÉPPEN LÉTREHOZOTT PÁLYÁZAT ELŐREHALADÁSÁNAK ÉRTÉKELÉSE

### Pályázati azonosító

### Forráskeret

12 milliárd HUF

### Pályázat jellege

Vissza nem térítendő támogatás

### A pályázati konstrukció előzményei

Az intézkedés előzménye az Innocsekk pályázat, amit 5 milliárd forintos kerettel hirdettünk meg 2005-ben három évre. A pályázat iránt olyan nagy volt az érdeklődés, hogy a meghirdetés után 15 hónappal fel kellett függeszteni a keret kimerülése miatt. Az Innocsekk plusz pályázat az elődjéhez képest nemcsak a termékinnovációhoz nyújt támogatást, hanem a szervezési és az eljárási innovációhoz is.

### A pályázati konstrukció áttekintése

A pályázat a kisvállalkozások innovációs kezdeményezéseire, versenyképességének növeléséhez nyújt vissza nem térítendő, csekély összegű támogatást. A következő négy témakör egyikében lehet pályázni attól függően, hogy az innováció melyik szakaszához kívánják igénybe venni a támogatást.

1. A projektötlet minősítése témakörben az ötlet újszerűségének és piacképességének vizsgálatához igényelhető támogatás max. 3 millió Ft, és a támogatást a következő szolgáltatások igénybevételéhez lehet fölhasználni:
  - műszaki megvalósíthatósági tanulmány
  - szabadalmi kutatási szolgáltatások igénybevétele
  - ipar- és szerzőjog-védelmi tanácsadás igénybevétele
  - hazai szabadalmi, védjegy-, használati- és formatervezésiminta-oltalmi bejelentések;

2. A termékfejlesztés témakörben az új termék, szolgáltatás vagy technológia kifejlesztéséhez, továbbfejlesztéséhez igényelhető támogatás max. 30 millió Ft, és a támogatást, következő szolgáltatások igénybevételéhez lehet fölhasználni:
  - inkubációs szolgáltatás igénybevétele,
  - K+F szolgáltatás igénybevétele,
  - műszaki segítség igénybevétele,
  - szabadalmi kutatási szolgáltatások igénybevétele,
  - ipar- és szerzőjog-védelmi tanácsadás igénybevétele,
  - hazai szabadalmi, védjegy-, használati- és formatervezésiminta-oltalmi bejelentések;
  
3. Az eljárási innováció témakörben a már bevezetett termék vagy szolgáltatás technológiájának korszerűsítéséhez és ésszerűsítéséhez igényelhető támogatás max. 3 millió Ft, és a támogatást a következő szolgáltatások igénybevételéhez lehet fölhasználni:
  - technológiai tanácsadás igénybevétele
  - szabadalmi kutatási szolgáltatások igénybevétele,
  - ipar- és szerzőjog-védelmi tanácsadás igénybevétele,
  - hazai szabadalmi, védjegy-, használati- és formatervezésiminta-oltalmi bejelentések;
  
4. A szervezési innováció témakörben az üzletmenet ésszerűsítéséhez, eredményességének növeléséhez igényelhető támogatás max. 6 millió Ft, és a támogatást a következő szolgáltatások igénybevételéhez lehet fölhasználni:
  - termelékenység tanácsadás igénybevétele,
  - marketingterv készítése,
  - szabadalmi kutatási szolgáltatások igénybevétele,
  - ipar- és szerzőjog-védelmi tanácsadás igénybevétele,
  - hazai szabadalmi, védjegy-, használati- és formatervezésiminta-oltalmi bejelentések;

Az igénybevett szolgáltatás díját a szállító által kiállított számla alapján a támogató közvetlenül a szolgáltatónak utalja.

**Igényelt támogatás**

11,3 milliárd HUF

**Megítélt támogatás**

2,8 milliárd HUF

**Leszerződött projektek**

na

**Az előrehaladás bemutatása**

Pályázati előrehaladási mutatók	db	Mrd HUF
Benyújtott pályázatok	481	11,3
Nyertes pályázatok	126	2,8
Leszerződött projektek	na	na



## IV.15\*

A régiók innovációs tevékenységének  
ösztönzése

## AZ INTÉZKEDÉS ÖSSZEFOGLALÓ BEMUTATÁSA

**Intézkedés sorszáma**

IV.15

**Főfelelős**Nemzeti Kutatási és  
Technológiai Hivatal**Eredeti határidő**

Folyamatos

**Az intézkedés célja**

A program régió gazdaságának és stratégiai fontosságú ágazatainak innováción alapuló fejlesztését és innovációs célkitűzéseinek megvalósítását szolgálja.

**Az intézkedés tartalma**

A program a regionális innováció előmozdítása érdekében közvetlenül és közvetve támogatja a vállalkozások innovációs tevékenységét. Közvetlenül úgy, hogy támogatást nyújt innovációs projektjeinek megvalósításához, közvetve úgy, hogy támogatja a vállalkozások innovációs tevékenységét segítő-támogató szervezetek hálózatának és a K+F infrastrukturális feltételeinek fejlesztését.

**Intézkedés státusza**

Az intézkedés megvalósítására hivatott Baross Gábor program pályázatai meghirdetésre kerültek

**A végrehajtás jelenlegi helyzete**

2008. évi Baross Gábor program keretében 12,6 milliárd Ft pályázati forrással a hét régióban összesen 32 pályázati felhívást tettünk közzé 34 különböző témakörben. A pályázati felhívásokra 550 projektjavaslatot nyújtottak be 15,2 milliárd Ft támogatásigénnyel. A döntéshozók 353 projekt támogatása mellett döntöttek és 8,7 milliárd Ft támogatást ítélték oda. Az eddig megkötött támogatási szerződések keretében 4 milliárd forintot már átutaltunk a pályázóknak.

**Hatásterület**

3. indikátor: A piacon új termékek aránya a forgalomból

**A TTI stratégia megvalósítására gyakorolt várható hatások**

Az intézkedés a TTI intézkedési terv indikátorai közül elsősorban a 3. célindikátorra (A piacon új termékek arányának növelése a forgalomból) fog várhatóan hatást gyakorolni.

\* Az intézkedés értékelését az intézkedés felelőse végezte

## AZ INTÉZKEDÉS FEJLESZTÉSPOLITIKAI SZEMPONTÚ ÁTTEKINTÉSE

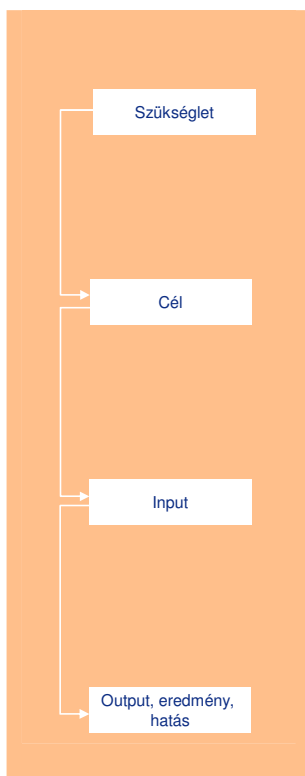

### Az intézkedés iránti szükséglet

A vállalkozások innovációs tevékenységét alapvetően a GOP pályázati felhívásai támogatják. Az NKTH az Alap forrásaiból az Ötlet pályázat, az Innocsekk program és a Baross Gábor program keretében támogatja az innovációt. A Baross Gábor program keretében kiírt pályázatok azoknak az intézkedéseknek a részét képezik, amelyek a regionális fejlesztési tanács (a továbbiakban: RFT) által a régió innovációs stratégiájával összhangban megfogalmazott célok elérését szolgálják.

### Az intézkedés célja

A regionális innováció előmozdítása

### Az intézkedés inputjai

2008. évi Baross Gábor program keretében 12,6 milliárd Ft pályázati forrással a hét régióban összesen 32 pályázati felhívást tettünk közzé.

### Az intézkedés outputjai, eredményei és hatásai

A kiválasztott 353 projekt támogatására 8,7 milliárd Ft támogatást ítélték oda. Értékelés a program lezárását követően.

## AZ INTÉZKEDÉS EREDMÉNYEKÉPPEN LÉTREHOZOTT PÁLYÁZAT ELŐREHALADÁSÁNAK ÉRTÉKELÉSE

### Pályázati azonosító

### Forráskeret

12,6 milliárd HUF

### Pályázat jellege

Vissza nem térítendő támogatás

### A pályázati konstrukció előzményei

Az Alapról szóló törvény szerint az Alap éves kiadási előirányzatának 25 %-át a RFT által megfogalmazott célokra kell fordítani. A Hivatal a stratégiai célokkal összhangban a régióval közösen dolgozta ki azokat a pályázati konstrukciókat, amelyek keretében az alap forrásait pályázati támogatásként az innovációs célok megvalósítására fordítják. A program keretében 2005-ben írtunk ki első alkalommal pályázatokat. A támogatások odaítéléséről a Hivatal elnöke döntött. A Magyar Köztársaság 2006. évi költségvetéséről szóló törvény az Alap forrásaiból 4 milliárd forint felhasználását a RFT-k döntési hatáskörébe utalt, így a 2006. évi Baross Gábor program keretében kiírt pályázatokon nyertes projektek támogatásáról a RFT-k döntöttek. A 2007-2008. évi Baross Gábor program keretében kiírt 32 pályázat egy részének esetében a RFT-k döntöttek a projektek támogatásáról és a 2008. évi költségvetésről szóló törvényben meghatározott 5 milliárd forint pályázati forrás felhasználásáról. A többi pályázat esetében a Hivatal elnöke döntött pályázati források felhasználásáról. (2007-ben jogszabályi feltételek hiányában nem tudtunk pályázatot hirdetni. A 2007. évi költségvetésről szóló törvényben meghatározott 5 milliárd forint pályázati forrás felhasználásáról a 2007-2008. évi Baross Gábor program keretében döntöttek.)



**A pályázati konstrukció áttekintése**

A pályázati konstrukciók együttesen minden regionális innovációs szereplőnek és minden lehetséges szervezeti formának biztosítottak pályázati lehetőséget.

A pályázati konstrukciók a következő támogatási kategóriákat alkalmazták:

- K+F projekt támogatás,
- regionális beruházási támogatás,
- csekély összegű támogatás,
- az EK-Szerződés 87. cikkének (1) bekezdése szerinti állami támogatásnak nem minősülő támogatás.

A 2009. évi Baross Gábor programot a régiókkal közösen sokkal kevésbé összetettre tervezték, mint amilyenek korábbi programok voltak. Alapvetően négy, minden régió számára egységes pályázati konstrukciót dolgoztunk ki.

**Igényelt támogatás**  
15,2 milliárd HUF

**Megítélt támogatás**  
8,7 milliárd HUF

**Leszerződött projektek**  
na

**Az előrehaladás bemutatása**

Pályázati előrehaladási mutatók	db	Mrd HUF
Benyújtott pályázatok	550	15,2
Nyertes pályázatok	353	8,7
Leszerződött projektek	na	na

## IV.16\*

## Program a régiók K+F+I kapacitásainak fejlesztésére

## AZ INTÉZKEDÉS ÖSSZEFOGLALÓ BEMUTATÁSA

## Projektadatok

## Sorszám

IV.16

## Főfelelős

Nemzeti Fejlesztési  
Ügynökség

## Eredeti határidő

2007. II. félévtől

**Az intézkedés célja**

A program a régiók K+F+I infrastruktúrájának fejlesztését és együttműködési formáit kívánja támogatni a fejlesztési pólusokon kívül eső területeken.

**Az intézkedés tartalma**

Az intézkedés a régiók K+F kapacitásfejlesztésének céljából egyrészt iparági klaszterek kialakulását, másrészt inkubációs infrastruktúra létrejöttét támogatja.

A **klaszterek** kialakítását támogató pályázat célja előmozdítani a vállalkozások, oktatási és K+F intézmények, valamint helyi gazdasági szereplők közötti, iparági klaszter formában megvalósuló együttműködést. Ezen belül különösen lehetőséget biztosítson a régió kulcságazataiban működő klaszterek versenyképességének jelentős növelésére, egyúttal különbséget téve a

- húzóágazati, szoros együttműködést felmutató klaszterek („fejlődő klaszterek”),
- a még kialakulóban lévő stratégiaivá fejlődő klaszter-kezdeményezések, illetve nem húzóágazatban, de lokális fejlődési csomópontokban már működő vállalati hálózatok között („induló klaszterek”);

A pályázat továbbá hozzájárul a pólus programban definiált akkreditációs követelmények teljesítéséhez szükséges továbbfejlődésre a magas hozzáadott értékű, exportorientált, innovatív tevékenységet folytató klaszter-kezdeményezések és klaszterek számára.

A **technológiai inkubátorokat** támogató pályázat alapvető célja a regionális üzleti környezet infrastrukturális elemeinek fejlesztése, a regionális innovációs infrastruktúra megerősítése - különös tekintettel a régióban a KKV-k számára magas szintű szolgáltatásokat nyújtó technológiai inkubátorházak létrehozására - ezek meglévő szolgáltatásainak, valamint infrastruktúrájának továbbfejlesztésére.

\* Az intézkedés értékelését az intézkedés felelőse végezte

**Az intézkedés státusza**

Az intézkedés végrehajtását szolgáló pályázatok a ROP-okon belül meghirdetésre kerültek

**A végrehajtás jelenlegi helyzete**

Az intézkedés céljainak megvalósítására 7 db klaszter és 1 db technológiai inkubátor (DAOP) kialakítását támogató pályázati konstrukciót jelentettek meg a Regionális Operatív Programokon belül. A klaszterek kialakulását és megerősítését támogató pályázat esetében eredményesen elbírálásra kerültek a pályázatok, a technológiai inkubátorok kiírása meghirdetésre került, ám pályázat 2009. augusztus 31-ig nem érkezett be.

**Hatásterület**

2. indikátor: Vállalati K+F ráfordítás a GDP arányában

**A TTI stratégia megvalósítására gyakorolt várható hatások**

Az intézkedés a TTI intézkedési terv indikátorai közül elsősorban a második, a GDP arányában történő vállalati K+F ráfordítás növelésére vonatkozó indikátorra gyakorol várhatóan hatást a vállalati K+F és innováció támogatásával.

**AZ INTÉZKEDÉS FEJLESZTÉSPOLITIKAI SZEMPONTÚ ÁTTEKINTÉSE**

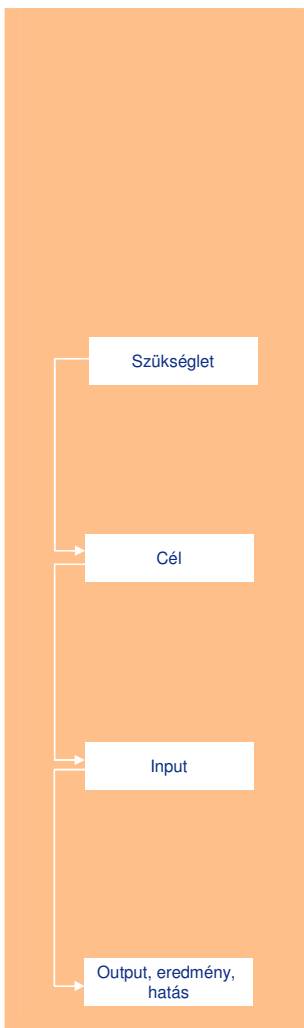

**Az intézkedés iránti szükséglet**

A magyarországi régiókban problémát jelent, hogy a vállalkozások és egyéb szervezetek (pl.: kutatóintézetek, hatóságok, érdekvédelmi szervezetek) között kevés a valós, piaci alapú és sikeres együttműködés, továbbá a gazdasági szervezetek hálózatokba szerveződése sem jelentős.

A klaszterek, hálózatok alakításának ösztönzésével eredményesen javítható a kis és közepes vállalkozások versenyképessége, nemzetközi piacokra való kijutásának feltétele.

Az NFT I-ben meghirdetett GVOP-s előpályázat hatására néhány, klaszter formájában történő vállalati együttműködés elindult, ezeket továbbra is ösztönözni, támogatni célszerű a hosszú távú hatások elérésének céljából.

**Az intézkedés célja**

A program a régiók K+F+I infrastruktúrájának fejlesztését és együttműködési formáit kívánja támogatni a fejlesztési pólusokon kívül eső területeken.

**Az intézkedés inputjai**

Az intézkedés céljainak megvalósítására 7 db klaszter és 1 db technológiai inkubátor (DAOP) kialakítását támogató pályázati konstrukciót jelentettek meg a Regionális Operatív Programokon belül.

**Az intézkedés outputjai, eredményei és hatásai**

Az intézkedés megvalósítására létrehozott Klaszter menedzsment szervezetek létrehozása, megerősítése pályázat 6,2 milliárd forintos forráskerettel meghirdetésre került. 2009. augusztus 31-ig összesen 100 db pályázat 3,3 milliárd forint támogatást nyert el.

## AZ INTÉZKEDÉS EREDMÉNYEKÉPPEN LÉTREHOZOTT PÁLYÁZAT ELŐREHALADÁSÁNAK ÉRTÉKELÉSE

### Forráskeret

6,2 milliárd HUF

### Pályázat jellege

Vissza nem térítendő támogatás

### A pályázati konstrukció előzményei

GVOP 1.1.3.B pályázatainak két kiírása szintén a klaszterek kialakítását célozta meg.

### A Klaszter menedzsment szervezetek létrehozása, megerősítése pályázati konstrukció áttekintése

A konstrukció célja, hogy:

- Előmozdítsa a vállalkozások, oktatási és K+F intézmények, valamint helyi gazdasági szereplők közötti, iparági klaszter formában megvalósuló együttműködést. Ezen belül különösen lehetőséget biztosítson a régió kulcságazataiban működő klaszterek versenyképességének jelentős növelésére, egyúttal különbséget téve a
  - húzóágazati, szoros együttműködést felmutató klaszterek („fejlődő klaszterek”),
  - a még kialakulóban lévő stratégiaivá fejlődő klaszterkezdeményezések, illetve nem húzóágazatban, de lokális fejlődési csomópontokban már működő vállalati hálózatok között („induló klaszterek”);
- a térség felsőoktatási intézményei és a klaszter tagjai között egy partneri viszonyon alapuló, hálózati szerveződésű együttműködés jöjjön létre, amely kiszolgálja az adott ágazat gazdasági szereplőinek igényeit és helyi válaszokat ad a gazdaság kihívásaira;
- fejlődjön és bővüljön a klaszterek szolgáltatási palettája, megeremétdődjön az összhang a közös szolgáltatások kínálata és kereslete között;
- hozzájárul a pólus programban definiált akkreditációs követelmények teljesítéséhez szükséges továbbfejlődésre a magas hozzáadott értékű, exportorientált, innovatív tevékenységet folytató klaszter-kezdeményezések és klaszterek számára;
- erősítse a hálózatos és a klaszter együttműködések menedzsment szervezeteinek létrehozását a támogatott projektek keretében;
- közös beruházások előmozdítása, amelyek az adott klaszter tagjainak versenyképességének növelését elősegítik.

## AZ INTÉZKEDÉS EREDMÉNYEKÉPPEN LÉTREHOZOTT PÁLYÁZAT ELŐREHALADÁSÁNAK BEMUTATÁSA

### Igényelt támogatás

6,0 milliárd HUF

### Megítélt támogatás

3,3 milliárd HUF

### Leszerződött projektek

3,1 milliárd HUF

### A Klaszter menedzsment szervezetek létrehozása, megerősítése pályázat előrehaladásának bemutatása

Pályázati előrehaladási mutatók	db	Mrd HUF
Benyújtott pályázatok	181	6,0
Nyertes pályázatok	100	3,3
Leszerződött projektek	95	3,1

## IV.18\*

## Innovációs szolgáltatások fejlesztésének támogatása az ipari parkokban és a logisztikai központokban

## AZ INTÉZKEDÉS ÖSSZEFOGLALÓ BEMUTATÁSA

**Projektadatok****Sorszám**

IV.18

**Főfelelős**NFGM Üzleti Környezet  
Főosztály**Eredeti határidő**

2007. II. félévtől

**Az intézkedés célja**

A vállalati innováció, a hálózatok és klaszterek kialakulását segítő fizikai infrastruktúra fejlesztése, valamint az innovációt és a hálózatosodást segítő tanácsadás erősítése az ipari parkokban és a logisztikai központokban.

**Az intézkedés tartalma**

Az ipari parkok esetében a ROP pályázat keretén belül, lehetőséget kell biztosítani inkubátorházak, valamint az emelt szintű (különös tekintettel az innovációs) szolgáltatások kialakításának, illetve fejlesztésének támogatására. A logisztikai központok GOP-ban szereplő pályázatában nem építhető be az innovációs szolgáltatások támogatása a terület jellegéből adódóan. A klaszterek fizikai infrastruktúrájának fejlesztése nem lehet az innovációt segítő cél, mivel ez a klaszter menedzsment fizikai elhelyezését jelenti, így egyik pályázatba sem szükséges annak beépítése.

**Az intézkedés státusza**

Az intézkedés megvalósítására hivatott ROP pályázatok meghirdetésre kerültek

**A végrehajtás jelenlegi helyzete**

A ROP keretén belül kiírásra kerültek az ipari parkok, ipari területek és inkubátorházak fejlesztésére kiírt pályázatok.

**Hatásterület****A TTI stratégia megvalósítására gyakorolt várható hatások**

A feladat rövidtávon és hosszútávon csak nagyon nehezen számszerűsíthető hatást gyakorol a kitűzött indikátorokra.

\* Az intézkedés értékelését az intézkedés felelőse végezte

## AZ INTÉZKEDÉS FEJLESZTÉSPOLITIKAI SZEMPONTÚ ÁTTEKINTÉSE

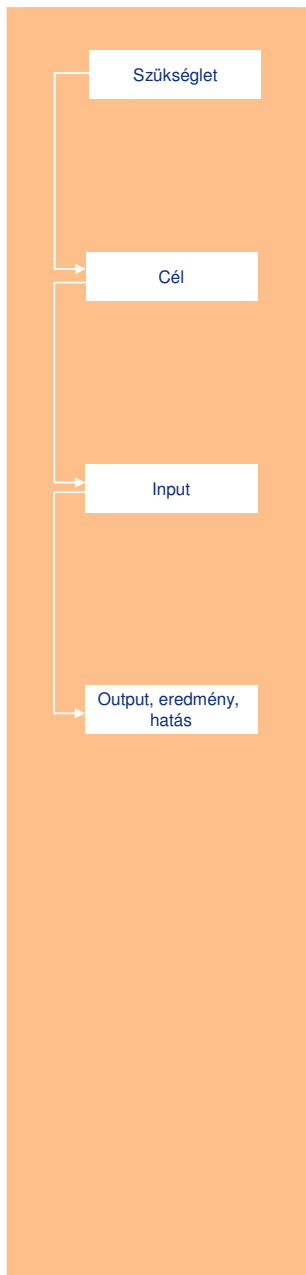

### Az intézkedés iránti szükséglet

Egy 2007-ben végzett felmérés szerint a válaszadó parkok háromnegyede esetében a betelepült vállalkozásoknak kevesebb, mint 25%-a végez innovációs tevékenységet. Ugyanez a felmérés rávilágított arra, hogy a parkokban hozzáférhető tanácsadói tevékenység csupán 7%-a kapcsolatos innovációs szolgáltatással. A parkok 43%-a számolt be a betelepült vállalkozások közötti aktív kapcsolatról, azonban más parkokkal, inkubátorházakkal és innovációs központokkal minimális az együttműködés. Az ipari parkokban a kis- és középvállalkozások dominálnak, melyek ágazati meg-oszlása széles skálán mozog, így nem jellemző a klaszteresedés.

A logisztikai központokban nem beszélhetünk innovációs szolgáltatásokról, mivel alapvetően ez egy eszközorientált ágazat, mely az innovációs eredményeket tárgyi eszközökön, illetve immateriális javakon keresztül vásárolja.

### Az intézkedés célja

A vállalati innováció, a hálózatok és klaszterek kialakulását segítő fizikai infrastruktúra fejlesztése, valamint az innovációt és a hálózatosodást segítő tanácsadás erősítése az ipari parkokban és a logisztikai központokban.

### Az intézkedés inputjai

A ROP keretén belül kerültek kiírásra az ipari parkok, ipari területek és inkubátorházak fejlesztésére kiírt pályázatok. A pályázatokban szerepelnek az inkubátorházak, illetve az emelt szintű szolgáltatások kialakításának és fejlesztésének támogatása.

### Az intézkedés outputjai, eredményei és hatásai

Az ipari parkokban megjelenő inkubátorházak, szolgáltató központok, innovációs központok lehetőséget biztosítanak a parkokban igénybe vehető szolgáltatások fejlesztésére. A megjelenő innovációs szolgáltatások révén a betelepült vállalkozások (elsősorban kis- és középvállalkozások) olcsóbban végezhetnek vállalati innovációt, mellyel hosszú távon növelhetik versenyképességüket.

#### Forráskeret

14,4 milliárd HUF

#### Igényelt támogatás

21 milliárd HUF

#### Megítélt támogatás

13,8 milliárd HUF

#### Leszerződött projektek

10,6 milliárd HUF

### Az előrehaladás bemutatása

Pályázati előrehaladási mutatók	db	Mrd HUF
Benyújtott pályázatok	75	21
Nyertes pályázatok	50	13,8
Leszerződött projektek	37	10,6



## AZ INTÉZKEDÉS ÉRTÉKELÉSE

### Értékelő megállapítások

Az inkubátorházak kialakításával és az innovációs szolgáltatások létrehozásával hosszú távon növekedhet a betelepült vállalkozások által igénybevett innovációs szolgáltatás, amely a vállalatok versenyképességének növekedéséhez vezet. Ugyanakkor a kitűzött célok csak részben valósultak meg, mivel nem kellő szakmai megalapozottsággal kerültek kialakításra. A logisztikai központok esetében nem szükséges az innováció erősítése a terület jellegéből adódóan, a klaszterek fizikai infrastruktúrájának fejlesztése értelmetlen, mivel a klaszterek alapvetően nem a földrajzi koncentrációra épülnek, így ebben sem a parkok, sem a logisztikai központok nem érintettek.

## IV.19\*

Program indítása a nyitott innováció jegyében ún. Nyitott Laboratóriumok (Living Lab) infrastruktúrájának és intézményének létrehozására

## AZ INTÉZKEDÉS ÖSSZEFOGLALÓ BEMUTATÁSA

**Projektadatok****Sorszám**

IV.19

**Főfelelős**Nemzeti Kutatási és  
Technológiai Hivatal**Eredeti határidő**

2007. II. félévtől

**Az intézkedés célja, tartalma**

A program a pólusok innovációs stratégiájához kapcsolódva egy új típusú regionális kapcsolatépítési, ún. öko-rendszert épít ki hazai és nemzetközi ágazati iparági képviselők ill. klaszterek között (pl. autóipar, robotika, agrárgazdaság, média, infokommunikáció, repülőgépipar, zöld energia), melyben domináns a nyitott innovációra épülő kommunikációs infrastruktúra, PPP partnerség és menedzsment, új üzleti modellek, szakképzési formák és piacközeli innovatív termékek és szolgáltatások fejlesztése.

**Az intézkedés státusza**

Az intézkedés végrehajtását szolgáló pályázat egyelőre nem került meghirdetésre

**A végrehajtás jelenlegi helyzete**

Az eredeti tervekkel ellentétben a Nyitott Laboratóriumok (Living Lab) infrastruktúrájának és intézményének létrehozásának támogatása a Mecenatúra pályázatban, 8. prioritásként szerepelt volna.

Ugyanakkor a pályázat 2009-ben történő meghirdetését a KuTIT nem hagyta jóvá. Várhatóan 2010 elején kerül újra a KuTIT elé az előterjesztés.

\* Az intézkedés értékelését az intézkedés felelőse végezte

## INTÉZKEDÉSENKÉNTI ÉRTÉKELÉSEK ÖSSZEFOGLALÁSA

Az alábbi táblázat összefoglalóan, tartalmazza az intézkedések jelenlegi státuszát, az intézkedés megvalósítására hivatott dokumentum megnevezését (a pályázati konstrukciók azonosítóját vagy a jogszabályok hivatkozását), valamint az intézkedések egyenkénti értékelése során azonosított főbb értékelési megjegyzéseinket.

Kód	Intézkedés	Státusz	Kapcsolódó dokumentum	Főbb értékelési megjegyzések
5.	A nem költségvetési/állami források növelésének ösztönzése.	Folyamatban	n/a	Az intézkedés végrehajtása megkezdődött, de a válság miatt bekövetkező makrogazdasági hangsúlyeltolódások miatt nem zárult le, tartalma átkerült a 2009-10-re vonatkozó TTI Intézkedési terv feladatai közé.
7.	Konstrukció és szabályozási javaslat az EU kutatási keretprogramokban való részvétel átmeneti és előfinanszírozására.	Lezárult	n/a	A finanszírozási probléma csak a 6. Keretprogramnál jelentkezett. A 7. Keretprogramban viszont a projektek finanszírozása megváltozott, ezért az intézkedés aktualitását veszítette.
9.	Magyarország részvételének támogatása az Európai Technológiai Intézetben (EIT).	A: Folyamatban B: Lezárult (2008.)	n/a	Az EIT hazai létrehozására vonatkozó B cél teljesült, míg a B cél, a TIT-ek szervezése még folyamatban van.
12.	A szellemi vagyon hasznosításának segítése a költségvetési kutatóhelyeken.	Lezárult	n/a	Áht és a kutatás-fejlesztésről és a technológiai innovációról szóló jogszabályok módosítva - új problémák: MTA
I.5	A támogatási intenzitás meghatározása a támogatott gazdasági státusza és a kockázatok alapján.	Lezárult (2008.01.27.)	146/2007. (IV. 26.) Korm. rendelet	Az intézkedés egyszeri, jól meghatározott feladat ellátására született, rendben lezajlott.
I.6	A K+F támogatások hatékonyságának növelése, fókuszálás.	Pályázat kiírásra került (2007, 2008)	JÁP07, NTP (TECH08-1 és TECH-08-2)	Az intézkedés sikeresen teljesült
I.9	A kutatói mobilitás ösztönzése, a kutatók beáramlásának könnyítése egyszerűbb szabályozás révén.	Lezárult (2007.07.06)	181/2007. (VII.6.) Kormányrendelet	Az intézkedés sikeresen teljesült
I.11	Jogi keretek kialakítása KKV-k közös KFI problémáinak megoldására	Lezárult (2008. 07.07.)	CORNET_6_08	Az eredeti célkitűzéstől eltérően alakult az intézkedés céljainak végrehajtása.

Kód	Intézkedés	Státusz	Kapcsolódó dokumentum	Főbb értékelési megjegyzések
II.4	A nemzeti innovációs rendszer felmérése, nemzetközi összehasonlítása.	Lezárult (2008.10.30.)	OECD országtanulmány	Teljesült 2008. 10. 30.
II.5	Az NKTH működésének megújítása.	Lezárult (2008.10.02.)	NKTH SZMSZ	Teljesült 2008. 10. 02.
II.8	A felsőoktatás és a gazdaság kapcsolatának erősítése	2008-as pályázati kiírás megjelent	TÁMOP 4.2.1	Az intézkedés tárgyát tekintve átfedés tapasztalható a TTI III.8 intézkedésével, melyet a TÁMOP 4.2.4 konstrukció kiírásával terveznek megvalósítani
II.11	Alap- és alkalmazott kutatások fejlesztése a felsőoktatás és a költségvetési kutatóhelyek intézményrendszerében	2008-as pályázati kiírás megjelent	TÁMOP 4.2.2	Az intézkedés céljaiban és a támogatott tevékenységek szempontjából részben átfed a III.7 intézkedéssel
II.16	Magyar részvétel támogatása az EU KFI programjaiban (FP7, CIP).	A programok megvalósítása folyamatos	EUKONZ_07, Bonus-HU, BUREAU_08	Az Európai Unió 7. keretprogramjában való magyar részvétel támogatására az NKTH a 2007-08-ra vonatkozó időszakban összesen 3 különböző pályázati konstrukciót jelentetett meg. A K+F kapcsolati iroda brüsszeli kialakítására és működtetésére szintén meghirdetésre került egy pályázat.
II.18	Kétoldalú nemzetközi kutatási együttműködések támogatása	A programok megvalósítása folyamatos	TéT, Co-funding megállapodások	4 co-funding szerződés (Shenzhen, Szingapúr, India, Franciaország), Izrael és Oroszország folyamatban, Dél-Korea és Vietnám a jövőben
III.1.A	Intézkedési csomag kidolgozása a természettudományos és műszaki képzés erősítésére, a szakképzés korszerűsítésére.	A pályázatok 2007-08-as kiírása megtörtént	TIOP 1.3.1, TÁMOP 4.2.1.B és TÁMOP 3.1.5 (tervezés alatt)	További egységes és erős kormányzati akarat és szerepvállalás szükséges a műszaki és természettudományos pályaválasztásra való motiválásban, illetve az ilyen képzések feltételeinek javításában
III.4	Tehetséggondozás	Pályázat kiírása 2009-ben várható	TÁMOP 4.2.4	2009-ben várható a meghirdetés
III.5	A tudományos utánpótlás képzésének, a fiatal oktatók és kutatók pályára állításának támogatása	Pályázat kiírása 2009-ben várható	TÁMOP 4.2.4	2009-ben várható a meghirdetés
III.7	Az alapkutatás humán erőforrásának fejlesztése	A pályázatok 2008-ban meghirdetésre kerültek	OTKA-A08, TÁMOP 4.2.2.	A pályázatot meghirdették, 2008: NKTH-OTKA közös pályázat, TÁMOP 4.2.2 egyik eleme
III.8	Rugalmasság, nyitottság és mobilitás	A TÁMOP	TÁMOP 4.2.4-2009,	2009-ben várható a meghirdetés

Kód	Intézkedés	Státusz	Kapcsolódó dokumentum	Főbb értékelési megjegyzések
	segítése a felsőoktatásban	pályázat kiírása 2009-ben várható	TÉT, Erasmus, FP7 Marie Curie program	
III.9	Innovatív vállalkozások kutatói munkaerő-ellátásának támogatása.	A Mobilitás pályázat kiírásra került 2008-ban	NKTH-OTKA-FP7 „Mobilitás” pályázat	2009-ben várható az NKTH részéről egy másik, szintén a kutatói karrier támogatását szolgáló új pályázati konstrukció megjelentetése.
III.10	Vállalkozások ösztönzése tudományos fokozattal rendelkezők alkalmazására	Folyamatban	n/a	Az intézkedés a válság miatt bekövetkező makrogazdasági hangsúlyeltolódások, valamint koordinációs problémák miatt nem kezdődött meg, tartalma részben átkerült a 2009-10-re vonatkozó TTI Intézkedési terv feladatai közé.
IV.1.	Egyéni ötletek megvalósításának, technológia-intenzív start-up vállalkozások létrehozásának és működésének segítése.	Pályázat kiírásra került (2008.08.05.)	5LET pályázat	Folyamatban – az 5LET pályázatot 2008 augusztusában meghirdették (GOP start-up kiírással 1.3.3 versenyzett)
IV.3	A vállalkozói kultúra fejlesztése és a vállalkozói szellem erősítése, a KKV-k versenyképességének növelése.	Pályázat kiírásra került (2007.10.15.)	KKC-2007-V, KKC-2008-V	Teljesült, meghirdették a KKC-2007-V pályázatot
IV.6	Vállalati kutatás-fejlesztés és innováció támogatása.	Pályázat kiírásra került (2007.10.15.)	GOP 1.1.1, GOP 1.3.1	Teljesült, meghirdették a pályázatokat
IV.7	Stratégiai jelentőségű, együttműködésen alapuló, alkalmazás-orientált K+F támogatása.	Pályázat kiírásra került (2007, 2008)	JÁP07, NTP (TECH08-1 és TECH-08-2)	Teljesült, 2008. febr.25-én meghirdették JÁP07 20 milliárd forint, az utódpályázat, az NTP 40 (TECH08-1 és 2) milliárd kerettel 2008-ban
IV.8	Nemzeti technológiai platformok létrehozásának ösztönzése.	Pályázat kiírásra került (2007, 2008)	Nemzeti Technológiai Platformok (NTP_07, NTP_08)	Teljesült, meghirdették a pályázatokat
IV.11	A szellemi tulajdon védelmének támogatása.	Pályázat kiírásra került (2008.03.31.)	IPARJOG-08	Teljesült, meghirdették a pályázatokat
IV.14	Innovációs szolgáltatások igénybevételének támogatása mikro- és kisvállalkozások esetében	Pályázat kiírásra került	Innocsekk Plusz	Teljesült, meghirdették a pályázatokat

Kód	Intézkedés	Státusz	Kapcsolódó dokumentum	Főbb értékelési megjegyzések
IV.15	A régiók innovációs tevékenységének ösztönzése	Pályázat kiírásra került	Baross Gábor Program	Teljesült, meghirdették a pályázatokat
IV.16	Program a régiók K+F+I kapacitásainak fejlesztésére	Pályázat kiírásra került	ROP Klaszter	Teljesült, meghirdették a pályázatokat
IV.18	Innovációs szolgáltatások fejlesztésének támogatása az ipari parkokban és a logisztikai központokban	Pályázat kiírásra került	ROP Ipari park	Teljesült, meghirdették a pályázatokat
IV.19	Program indítása a nyitott innováció jegyében ún. Nyitott Laboratóriumok (Living Lab) infrastruktúrájának és intézményének létrehozására	Folyamatban	n/a	Várhatóan 2010-ben jelentetik meg a Mecenatúra pályázat részeként

kpmg.hu

## Elérhetőség

### **Várnai Éva**

partner, ügyvezető igazgató  
EU & Government Services  
KPMG in Hungary  
1139 Budapest, Váci út 99.  
Tel: +36 (70) 333 1411  
e-Mail: [eva.varnai@kpmg.hu](mailto:eva.varnai@kpmg.hu)

### **Matolcsy János**

igazgató  
EU & Government Services  
KPMG in Hungary  
1139 Budapest, Váci út 99.  
Tel: +36 (70) 333 1497  
e-Mail: [janos.matolcsy@kpmg.hu](mailto:janos.matolcsy@kpmg.hu)